



CCB6441NBB

HR Upute za uporabu | **Štednjak**

2

RO Manual de utilizare | **Aragaz**

24



## Dobro došli u AEG! Hvala vam što ste odabrali naš uređaj.



Dobit ćete savjete o korištenju, rješavanju problema, brošure i informacije o servisu i popravcima:

[www.aeg.com/support](http://www.aeg.com/support)

Zadržava se pravo na izmjene.

## SADRŽAJ

1. SIGURNOSNE INFORMACIJE.....	2
2. SIGURNOSNE UPUTE.....	5
3. INSTALACIJA.....	7
4. OPIS PROIZVODA.....	9
5. PRIJE PRVE UPOTREBE.....	10
6. PLOČA - SVAKODNEVNA UPORABA.....	11
7. PLOČA - SAVJETI.....	11
8. PLOČA ZA KUHANJE - ČIŠĆENJE I ODRŽAVANJE.....	12
9. PEĆNICA - SVAKODNEVNA UPORABA.....	13
10. PEĆNICA - FUNKCIJE SATA.....	14
11. PEĆNICA - SAVJETI I PREPORUKE.....	15
12. PEĆNICA - ČIŠĆENJE I ODRŽAVANJE.....	18
13. RJEŠAVANJE PROBLEMA.....	20
14. ENERGETSKA UČINKOVITOST.....	21
15. BRIGA O OKOLIŠU.....	23

## 1. ⚠ SIGURNOSNE INFORMACIJE

Prije ugradnje i uporabe uređaja pažljivo pročitajte priložene upute. Proizvođač nije odgovoran za bilo kakve ozljede ili oštećenje koji su rezultat neispravne ugradnje ili uporabe. Upute uvijek držite na sigurnom i pristupačnom mjestu za buduću uporabu.

### 1.1 Sigurnost djece i osjetljivih osoba

- Ovaj uređaj mogu koristiti djeca u dobi od 8 godina i starija te osobe smanjenih tjelesnih, osjetilnih ili mentalnih mogućnosti ili osobe koje ne raspolažu iskustvom ili znanjem ako su pod nadzorom osobe odgovorne za njihovu sigurnost i rade po uputama koje se odnose na sigurno korištenje uređaja te razumiju uključene opasnosti. Djeca mlađa od 8 godina i osobe s vrlo teškim i složenim

invaliditetom moraju se držati podalje od uređaja, osim ako su pod stalnim nadzorom.

- Djeca bi trebala biti pod nadzorom kako bi se osiguralo da se ne igraju s uređajem.
- Ambalažu držite podalje od djece i zbrinite je na odgovarajući način.
- UPOZORENJE: Uređaj i njegovi dostupni dijelovi zagrijavaju se tijekom uporabe. Djecu i kućne ljubimce držite podalje od uređaja tijekom uporabe i tijekom hlađenja.
- Bez nadzora djeca ne smiju obavljati čišćenje uređaja i korisničko održavanje.

## **1.2 Opća sigurnost**

- Ovaj uređaj namijenjen je isključivo za kuhanje.
- Ovaj je uređaj namijenjen za uporabu u kućanstvu i ostalim smještajnim jedinicama u zatvorenom prostoru.
- Ovaj uređaj može se koristiti u uredima, hotelskim sobama, sobama za goste s doručkom, seoskim kućama za goste i drugim sličnim smještajem u kojima takva uporaba ne prelazi (prosječnu) razinu uporabe u domaćinstvu.
- Samo kvalificirana osoba može postaviti ovaj uređaj i zamijeniti kabel.
- Ovaj uređaj mora biti spojen na mrežu kabelom tipa H05VV-F kako bi mogao podnijeti temperaturu stražnje ploče.
- Ovaj je uređaj namijenjen uporabi do nadmorske visine od 2000 m.
- Ovaj uređaj nije namijenjen uporabi na brodovima, brodicama ili plovilima.
- Nemojte instalirati uređaj iza dekorativnih vrata kako biste izbjegli pregrijavanje.
- Nemojte instalirati uređaj na platformu.
- Nemojte rukovati uređajem uz pomoć vanjskog tajmera ili odvojenog sustava daljinskog upravljanja.

- UPOZORENJE: Kuhanje na ploči za kuhanje bez nadzora uz upotrebu masnoće ili ulja može biti opasno i može dovesti do požara.
- Nikada nemojte koristiti vodu za gašenje požara kod kuhanja. Isključite uređaj i pokrijte plamen, npr. protupožarnim prekrivačem ili poklopcem.
- OPREZ: Postupak kuhanja mora se nadzirati. Kratkoročni postupak kuhanja mora se kontinuirano nadzirati.
- UPOZORENJE: Opasnost od požara: Ne spremajte predmete na površine za kuhanje.
- Za čišćenje uređaja ne koristite uređaj za parno čišćenje.
- Nemojte koristiti agresivna abrazivna sredstva za čišćenje ili oštre metalne strugače za čišćenje stakla vrata ili stakla poklopca sa šarkama ploče za kuhanje jer mogu oštetiti površinu, a to može dovesti do loma stakla.
- Metalni predmeti kao što su noževi, vilice, žlice i poklopci ne smiju se stavljati na površinu ploče za kuhanje jer se mogu zagrijati.
- UPOZORENJE: Ako je površina napuknuta, isključite uređaj kako biste spriječili mogućnost električnog udara. U slučaju da je uređaj spojen na električnu mrežu izravno pomoću razvodne kutije, uklonite osigurač i odspojite uređaj iz napajanja. U svakom slučaju obratite se ovlaštenom servisnom centru.
- UPOZORENJE: Uređaj i njegovi dostupni dijelovi zagrijavaju se tijekom uporabe. Pripazite i nemojte dirati grijače.
- Uvijek koristite rukavice za pećnicu kako biste uklonili ili umetnuli pribor ili posuđe.
- Prije provođenja održavanja isključite napajanje.
- UPOZORENJE: Prije zamjene žarulje pobrinite se da je uređaj isključen kako biste izbjegli električni udar.
- Ako je mrežni kabel za napajanje oštećen, mora ga zamijeniti proizvođač, ovlašteni servisni centar ili kvalificirane osobe kako bi se izbjegao strujni udar.

- Budite oprezni kad dirate ladicu za odlaganje. Može postati vruće.
- Da biste uklonili nosače polica, najprije povucite prednji dio nosača police, a zatim stražnji kraj dalje od bočnih stijenki. Nosače polica vratite na mjesto obrnutim redoslijedom.
- Sredstva za odspajanje moraju biti ugrađena u fiksno ožičenje u skladu s pravilima ožičenja.
- **UPOZORENJE:** Koristite samo štitnike ploče za kuhanje koje je dizajnirao proizvođač uređaja za kuhanje ili koje je proizvođač uređaja naznačio u uputama za uporabu kao prikladne ili štitnike ploče za kuhanje ugrađene u uređaj. Uporaba neodgovarajućih štitnika može uzrokovati ozljede.

## 2. SIGURNOSNE UPUTE

### 2.1 Postavljanje

#### **UPOZORENJE!**

Samo kvalificirana osoba smije instalirati ovaj uređaj.

- Odstranite svu ambalažu.
- Ne postavljajte i ne koristite oštećeni uređaj.
- Slijedite upute za postavljanje isporučene s uređajem.
- Prilikom pomicanja uređaja uvijek budite pažljivi jer je uređaj težak. Uvijek nosite zaštitne rukavice i zatvorenu obuću.
- Uređaj ne povlačite za ručku.
- Kuhinjski ormarić i otvor moraju imati odgovarajuće dimenzije.
- Održavajte minimalnu udaljenost od drugih uređaja i kuhinjskih elemenata.
- Ugradite uređaj na sigurno i prikladno mjesto koje udovoljava zahtjevima instalacije.
- Dijelovi uređaja su pod naponom. Kako biste spriječili dodirivanje opasnih dijelova, uređaj zatvorite namještajem.
- Bočne stranice uređaja moraju se nalaziti pored uređaja ili kuhinjskih elemenata iste visine.
- Uređaj ne postavljajte u blizini vrata ili ispod prozora. Na taj se način sprječava pad vrućeg posuđa kada se vrata ili prozor otvore.

- Osigurajte da su postavljeni stabilizatori kako bi se spriječilo prevrtanje uređaja. Pogledajte odjeljak "Postavljanje".

### 2.2 Spajanje na električnu mrežu

#### **UPOZORENJE!**

Rizik od požara i strujnog udara.

- Sve električne priključke treba izvesti kvalificirani električar.
- Uređaj mora biti uzemljen.
- Provjerite jesu li parametri na natpisnoj pločici kompatibilni s električnim vrijednostima mrežnog napajanja.
- Uvijek koristite pravilno montiranu utičnicu sa zaštitom od strujnog udara.
- Ne koristite adaptere s više utičnica i produžne kabele.
- Ne dopustite da kabel napajanja dodiruje ili dođe blizu vrata uređaja ili niži ispod uređaja, posebice kada radi ili su vrata vruća.
- Zaštita od strujnog udara dijelova pod naponom i izoliranih dijelova mora biti pričvršćena na takav način da se ne može ukloniti bez alata.
- Utikač kabela napajanja uključite u utičnicu tek po završetku postavljanja. Provjerite postoji li nakon montaže pristup utikaču.

- Ako je utičnica labava, nemojte priključivati utikač.
- Ne povlačite kabel napajanja kako biste izvukli utikač iz utičnice. Uvijek uhvatite i povucite utikač.
- Koristite samo odgovarajuće izolacijske uređaje: automatske sklopke, osigurače (osigurače na uvrtnoj izvaditi iz ležišta), sklopke i releje zemnog spoja.
- Električna instalacija mora imati izolacijski uređaj koji vam omogućuje isključivanje uređaja iz električne mreže na svim polovima. Izolacijski uređaj mora imati kontakte s otvorom minimalne širine 3 mm.
- Vrata uređaja do kraja zatvorite prije priključivanja utikača u utičnicu napajanja.

## 2.3 Primjena

### UPOZORENJE!

Opasnost od ozljeda i opekline.  
Opasnost od strujnog udara.

- Ne mijenjajte specifikacije ovog uređaja.
- Pazite da se ventilacijski otvori nisu blokirani.
- Ne ostavljajte uređaj bez nadzora tijekom rada.
- Isključite uređaj nakon svake uporabe.
- Budite oprezni prilikom otvaranja vrata dok uređaj radi. Može se osloboditi vrući zrak.
- Ne rukujte uređajem mokrim rukama ili ako dođe u kontakt s vodom.
- Ne koristite uređaj kao radnu površinu i ne stavljajte namirnice u neposredni kontakt s njim.
- Ne koristite uređaj kao izravnu površinu za kuhanje. Kuhanje se uvijek mora obavljati u odgovarajućem posuđu.
- Ne koristite aluminijsku foliju ili druge materijale između površine za kuhanje i posuđa, osim ako nije drugačije navedeno od strane proizvođača uređaja.
- Koristite samo dodatke koje je preporučio proizvođač ovog uređaja.
- Uvijek koristite staklo i staklenke odobrene za pohranu.

### UPOZORENJE!

Opasnost od požara i eksplozije.

- Zagrijavanjem masti i ulja mogu se osloboditi zapaljive pare. Plamen ili zagrijane predmete držite podalje od masti i ulja kada kuhate s njima.
- Pare koje oslobađa jako vruće ulje mogu izazvati zapaljenje ulja.
- Korišteno ulje, koje može sadržavati ostatke hrane, može izazvati paljenje na nižoj temperaturi od ulja koje se koristi prvi put.
- Ne stavljajte zapaljive proizvode ili mokre predmete sa zapaljivim proizvodima u uređaj, blizu uređaja ili na uređaj.
- Kad otvarate vrata, ne dopustite da iskre ili otvoreni plamen dođu u kontakt s uređajem.
- Pažljivo otvorite vrata uređaja. Korištenje sastojaka s alkoholom može uzrokovati mješavinu alkohola i zraka.

### UPOZORENJE!

Opasnost od oštećenja uređaja.

- Da biste spriječili oštećenje ili promjenu boje emajla:
  - ne stavljajte posuđe ili druge predmete izravno na dno uređaja.
  - ne stavljajte aluminijsku foliju izravno na dno unutrašnjosti uređaja.
  - ne stavljajte vodu izravno u vrući uređaj.
  - ne držite vlažno posuđe i hranu u uređaju nakon završetka kuhanja.
  - budite oprezni prilikom uklanjanja ili instaliranja dodatne opreme.
- Gubitak boje emajla ili nehrđajućeg čelika nema utjecaj na performanse uređaja.
- Koristite duboku pliticu za vlažne kolače. Voćni sokovi uzrokuju mrlje koje mogu biti trajne.
- Ne držite vruće posuđe na upravljačkoj ploči.
- Ne dopustite da posuđe tijekom kuhanja ostane suho.
- Pazite da predmeti ili posuđe ne padnu na uređaj. Površina se može oštetiti.
- Ne aktivirajte zone za kuhanje s praznim posuđem ili bez posuđa na njima.
- Posuđe od lijevanog željeza, aluminija ili s oštećenim dnom može napraviti ogrebotine. Uvijek podignite ove predmete kad ih morate premjestiti na površinu za kuhanje.

## 2.4 Održavanje i čišćenje

### UPOZORENJE!

Opasnost od ozljeda, požara ili oštećenja uređaja.

- Prije održavanja, isključite uređaj. Utikač izvucite iz utičnice električne mreže.
- Provjerite je li uređaj hladan. Postoji opasnost od puknuća staklenih ploča.
- Staklene ploče vrata odmah zamijenite kada su oštećene. Obratite se ovlaštenom servisnom centru.
- Pazite pri uklanjanju vrata s uređaja. Vrata su teška!
- Preostala masnoća ili hrana u uređaju može uzrokovati požar.
- Redovito čistite uređaj kako biste spriječili propadanje površinskog materijala.
- Osigurajte da se unutrašnjost i vrata nakon svake uporabe obrišu i osuše. Para proizvedena tijekom rada uređaja kondenzira se na stijenkama unutrašnjosti i može uzrokovati koroziju. Kako biste smanjili kondenzaciju, prije pečenja uključite pećnicu na 10 minuta.
- Očistite uređaj vlažnom mekom krpom. Koristite samo neutralne deterdžente. Nikada ne koristite abrazivna sredstva, abrazivne spužvice za ribanje, otapala ili metalne predmete.
- Ako koristite raspršivač za čišćenje pećnice, slijedite sigurnosne upute na ambalaži.
- Katalitički emajl (ako postoji) nemojte čistiti bilo kakvom vrstom deterdženta.

## 3. INSTALACIJA

### UPOZORENJE!

Pogledajte poglavlja sa sigurnosnim uputama.

### 3.1 Tehnički podaci

#### Dimenzije

Visina 847 - 867 mm

Širina 596 mm

## 2.5 Unutarnje osvjetljenje

### UPOZORENJE!

Opasnost od električnog udara.

- Što se tiče žarulje(a) unutar ovog proizvoda i rezervnih žarulja koje se prodaju zasebno: Ove žarulje namijenjene su da izdrže ekstremne fizičke uvjete u kućanskim uređajima, poput temperature, vibracija, vlage ili namijenjene su signalizaciji informacija o radnom stanju uređaja. Nisu namijenjene za druge primjene i nisu pogodne za osvjetljenje u kućanstvu.
- Ovaj proizvod sadržava izvor svjetlosti klase energetske učinkovitosti G.
- Koristite samo žarulje s istim specifikacijama.

## 2.6 Servis

- Za popravak uređaja obratite se ovlaštenom servisnom centru.
- Koristite samo originalne rezervne dijelove.

## 2.7 Zbrinjavanje

### UPOZORENJE!

Opasnost od ozljeda ili gušenja.

- Obratite se općinskim vlastima za informacije o načinu zbrinjavanja uređaja.
- Iskopčajte uređaj iz električnog napajanja.
- Odrežite električni kabel za napajanje u blizini uređaja i bacite ga.

#### Dimenzije

Dubina 600 mm

## 3.2 Mjestu Uređaja

Samostojeći uređaj možete postaviti tako da ormarići budu s jedne ili obje strane, a može se postaviti i u kut.

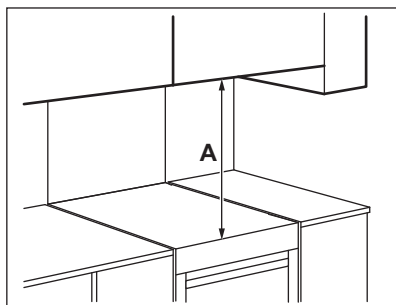

### Minimalni razmaci

Dimenzije	mm
A	650

### 3.3 Niveliranje uređaja

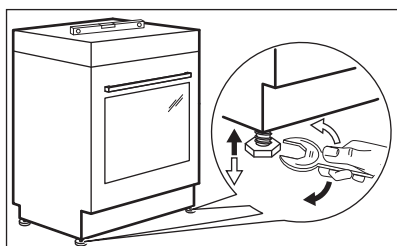

Koristite male nožice na dnu uređaja kako biste gornju površinu uređaja postavili u ravninu s drugim površinama.

### 3.4 Zaštita od nagiba

#### **⚠ OPREZI!**

Postavite zaštitu od prevrtanja kako biste spriječili da uređaj padne prilikom nepravilnog opterećenja. Zaštita protiv prevrtanja radi samo kada je uređaj postavljen u ispravno područje. Vaš uređaj ima simbole prikazane na slikama (ako je primjenjivo) da vas podsjeti na ugradnju zaštite od prevrtanja.

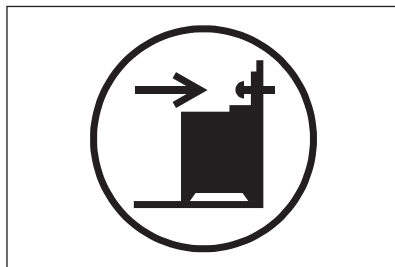

#### **⚠ OPREZI!**

Obavezno ugradite zaštitu protiv nagiba na ispravnu visinu.

Pobrinite se da površina iza uređaja bude glatka.

1. Postavite ispravnu visinu i prostor za uređaj prije nego što pričvrstite zaštitu protiv nagiba.
2. Zaštitu od prevrtanja postavite 176 mm ispod površine uređaja i 24 mm od lijevog ruba uređaja u okrugli otvor na nosač. Pogledajte ilustraciju. Uvrnite ga u čvrsti materijal ili upotrijebite odgovarajuće ojačanje (zid).
3. Otvor možete pronaći na lijevoj stražnjoj strani uređaja. Pogledajte ilustraciju. Uređaj postavite u sredinu prostora između ormarića (1). Ako je razmak između ormarića veći od širine uređaja, morate prilagoditi bočni razmak kako biste centralizirali uređaj.

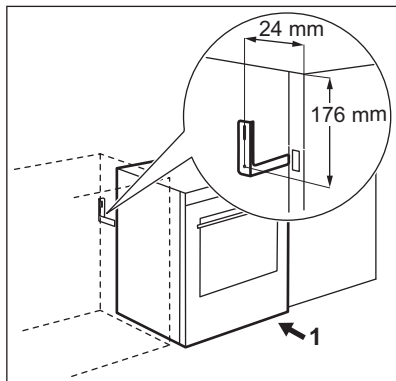

### 3.5 Električne instalacije

#### ⚠ UPOZORENJE!

Proizvođač nije odgovoran ako ne slijedite sigurnosne mjere iz poglavlja Sigurnost.

Ovaj uređaj se isporučuje bez glavnog utikača ili glavnog kabela. Spojni terminal nalazi se iza stražnje ploče.

#### Primjenjive vrste kabela za različite faze:

Faza	Min. veličina kabela
1	3x6,0 mm <sup>2</sup>
3 s neutralnom	5x1,5 mm <sup>2</sup>

#### ⚠ UPOZORENJE!

Kabel za napajanje ne smije dodirivati dio uređaja koji je zasjenjen na ilustraciji.

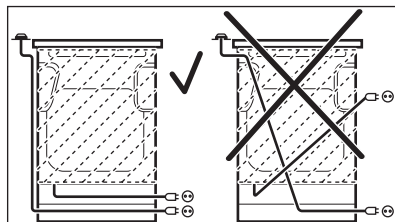

## 4. OPIS PROIZVODA

### 4.1 Opći pregled

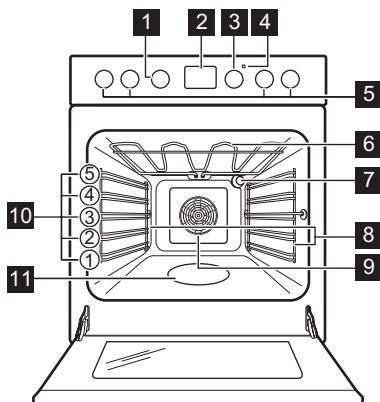

- 1 Regulator za funkcije pećnice
- 2 Zaslon
- 3 Regulator za temperaturu
- 4 Indikator / simbol temperature
- 5 Regulatori ploče za kuhanje
- 6 Grijaći element
- 7 Žarulja
- 8 Nosač polica, uklonjiv
- 9 Ventilator
- 10 Položaji polica
- 11 Udubljenje u unutrašnjosti - Spremnik za čišćenje pomoću vode

## 4.2 Pregled ploče za kuhanje

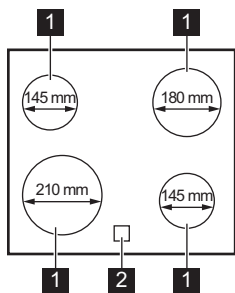

- 1 Zona kuhanja
- 2 Indikator preostale topline



## 5. PRIJE PRVE UPOTREBE

### UPOZORENJE!

Pogledajte poglavlja sa sigurnosnim uputama.

### 5.1 Početno predgrijavanje i čišćenje



Prije prve uporabe i kontakta s hranom unaprijed zagrijte prazan uređaj. Uređaj može ispuštati neugodan miris i dim. Prozračite prostoriju tijekom prethodnog zagrijavanja.

1. Uklonite svu dodatnu opremu i sve uklonjive nosače polica iz uređaja.
2. Postavite funkciju  Postavite maksimalnu temperaturu. Pustite uređaj da radi 1 h.
3. Postavite funkciju  Postavite maksimalnu temperaturu. - Pustite uređaj da radi 15 min.
4. Postavite funkciju  Postavite maksimalnu temperaturu. Pustite uređaj da radi 15 min.
5. Isključite uređaj i pričekajte da se ohladi.
6. Očistite uređaj i dodatnu opremu samo krpom od mikrovlakana, toplom vodom i blagim deterdžentom.
7. Vratite dodatnu opremu i uklonjive nosače polica u početni položaj.

### 5.2 Postavljanje vremena

Prije uključivanja pećnice morate namjestiti vrijeme.

 bljeska kad uređaj priključite na električno napajanje, u slučaju prekida napajanja ili kad tajmer nije postavljen.

Pritisnite tipku  ili  za postavljanje točnog vremena.

Nakon otprilike pet sekundi bljeskanje prestaje i na zaslonu se prikazuje postavljeno vrijeme.

### 5.3 Promjena vremena



Ne možete promijeniti vrijeme na satu ako radi bilo koja od funkcija.

Pritisnite  nekoliko puta sve dok indikator funkcije sata ne počne treperiti.

Za postavljanje novog vremena pogledajte poglavlje „Postavljanje vremena“.

### 5.4 Uvlačive tipke

Za početak korištenja uređaja pritisnite tipku. Tipka se izvlači.

## 6. PLOČA - SVAKODNEVNA UPORABA

### UPOZORENJE!

Pogledajte poglavlja sa sigurnosnim uputama.

### 6.1 Postavke topline

Simboli	Funkcija
0	Isključeni položaj
	Održavanje topline
1 - 9	Postavke topline



Koristite preostalu toplinu za smanjenje potrošnje energije. Deaktivirajte zonu za kuhanje oko 5 - 10 minuta prije završetka postupka pripreme.

Okrenite okretni gumb odabrane zone kuhanja na željenu postavku topline.

Za dovršetak procesa kuhanja, okrenite okretni gumb na položaj isključeno.

### 6.2 Indikator preostale topline

#### UPOZORENJE!

Dok god je indikator vidljiv, postoji opasnost od opekline zbog preostale topline.

Svjetlo indikatora se pojavljuje kad je zona za kuhanje vruća, ali ne funkcionira ako je isključeno napajanje.

Indikator se također može pojaviti:

- za susjedne zone za kuhanje čak i ako ih ne koristite,
- kada se vruće posuđe stavi na hladnu zonu za kuhanje,
- kada je ploča za kuhanje isključena, ali je zona za kuhanje još uvijek vruća.

Indikator nestaje kad se zona za kuhanje ohladi.

## 7. PLOČA - SAVJETI

### UPOZORENJE!

Pogledajte poglavlja sa sigurnosnim uputama.

### 7.1 Posuđe

Rezultati kuhanja ovise o materijalu posuđa



Dno posuđa mora biti debelo i ravno što je više moguće. Osigurajte da su dna posuda čista i suha prije postavljanja na površinu ploče.



Na keramičkoj ploči nemojte koristiti posuđe s dnom koje ima izbočene rubove ili je grbavo, npr. posude od lijevanog željeza. To može trajno izgubiti ili pohabati površinu ploče za kuhanje.



Posuđe od emajliranog čelika i aluminijevog ili bakrenog dna može uzrokovati promjenu boje na stakleno-keramičkoj površini.

Za uštedu energije i osiguravanje pravilnog rada ploče za kuhanje dno posuđa mora imati odgovarajući minimalni promjer.

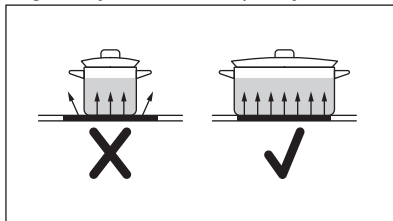

## 7.2 Specifikacije polja za kuhanje

Zona kuhanja	Promjer posuda (mm)	Snaga (W)
Lijeva stražnja	125 - 145	1200
Desna stražnja	150 - 180	1800
Desna prednja	125 - 145	1200

Zona kuhanja	Promjer posuda (mm)	Snaga (W)
Lijeva prednja	180 - 210	2300

## 7.3 Pojednostavljeni vodič za kuhanje



Podaci u tablici služe samo kao smjernice.

Postavka topli-ne	Koristi se za:	Vrijeme (min)	Savjeti
- 1	Održavanje kuhane hrane toplom.	prema potrebi	Stavite poklopac na posude.
1 - 2	Umak Hollandaise; topljeni: maslac, čokolada, želatina.	5 - 25	Pomiješajte s vremena na vrijeme.
2	Stvrdnite: pahuljasti omljet, pečena jaja.	10 - 40	Kuhajte poklopljeno.
2 - 3	Kuhanje riže i jela na bazi mlijeka, zagrijavanje gotovih jela.	25 - 50	Dodajte najmanje dvostruko više vode nego riže, jela na mlijeku promiješajte na pola postupka kuhanja.
3 - 4	Dinstano povrće, riba, meso.	20 - 45	Dodajte nekoliko žlica vode. Provjerite količinu vode tijekom procesa.
4 - 5	Krumpiri na pari i drugo povrće.	20 - 60	Dno posude prekriti s 1-2 cm vode. Provjerite razinu vode tijekom procesa. Posudu držite poklopljenom.
4 - 5	Kuhajte veće količine hrane, variva i juha.	60 - 150	Do 3 l tekućine plus sastojci.
6 - 7	Lagano prženje: odresci, teleći cordon-bleu, kotleti, mljeveno meso u tijestu, kobasice, jetra, zaprška, jaja, palačinke, uštipci.	prema potrebi	Po potrebi okrenite.
7 - 8	Jako prženje, prženi naribani krumpir, kare odresci, odresci.	5 - 15	Po potrebi okrenite.
9	Zakuhajte vodu, skuhaite tjesteninu, zapecite meso (gulaš, pečenje u loncu), ispržite čips.		

## 8. PLOČA ZA KUHANJE - ČIŠĆENJE I ODRŽAVANJE



### UPOZORENJE!

Pogledajte poglavlja sa sigurnosnim uputama.

### 8.1 Opće informacije

- Očistite ploču za kuhanje nakon svake uporabe.
- Uvijek koristite posude za kuhanje s čistim dnom.
- Ogrebotine ili tamne mrlje na površini ne utječu na rad ploče za kuhanje.

- Koristite posebno sredstvo za čišćenje prikladno za površine ploče za kuhanje.
- Uvijek koristite strugač koji se preporučuje za ploče za kuhanje sa staklenom površinom. Strugač koristite samo kao dodatni alat za čišćenje stakla nakon standardnog postupka čišćenja.

### **UPOZORENJE!**

Za čišćenje staklene površine nemojte koristiti noževe niti bilo kakve druge oštre, metalne predmete.

## 8.2 Čišćenje kuhanje

- **Odmah uklonite:** rastoplenu plastiku, plastičnu foliju, sol, šećer i hranu sa

šećerom, u protivnom prljavština može oštetiti ploču za kuhanje. Vodite računa da ne dođe do opekline. Koristite posebni strugač za staklenu površinu pod oštrim kutom i oštricu pomičite po površini.

- **Uklonite kad se ploča dovoljno ohladi** krugove od kamenca, krugove od vode, mrlje od masnoće, sjajne metalne promjene boje. Očistite ploču za kuhanje vlažnom krpom i neabrazivnim deterdžentom. Nakon čišćenja ploču za kuhanje posušite mekom krpom.
- **Uklonite sjajne metalne promjene boje:** koristite otopinu vode s octom i očistite staklenu površinu krpom.

# 9. PEĆNICA - SVAKODNEVNA UPORABA

### **UPOZORENJE!**

Pogledajte poglavlja sa sigurnosnim uputama.

## 9.1 Funkcije pećnice

### **UPOZORENJE!**

Ne ulijevajte bilo kakvu tekućinu u reljefna udubljenja prije i tijekom postupka kuhanja. Postoji opasnost od oštećenja.

- 0 Isključeni položaj**  
Pećnica je isključena.

-  **Kuhanje vrućim zrakom**  
Za pečenje i prženje na istoj temperaturi kuhanja na do dva položaja police. Postavite temperaturu 20 - 40 °C niže nego za funkciju Tradicionalno pečenje.

-  **Funkcija za pizzu**  
Za pečenje pizze i drugih jela koja zahtijevaju više topline odozdo.

-  **Tradicionalno pečenje / Čišćenje vodom**  
Za pečenje i prženje hrane na jednoj razini police. Pogledajte poglavlje „Održavanje i čišćenje” za više informacija o: Čišćenje vodom.

-  **Sušenje**  
Za sušenje narezane hrane.

-  **Brzo roštiljanje**  
Za roštiljanje tankih komada hrane u velikim količinama i pripremu tostiranog kruha.

-  **Turbo roštilj**  
Za pečenje većih koljenica ili peradi s kostima na jednom položaju police. Za pripremu zapečenih jela i tamnjenje.

-  **Vlažno pečenje**  
Ova funkcija korištena je za usklađivanje s razredom energetske učinkovitosti i zahtjevima ekološkog dizajna (u skladu s EU 65/2014 i EU 66/2014). Ispitivanja u skladu s: IEC/EN 60350-1.

Namijenjeno za uštedu energije tijekom kuhanja. Vrata pećnice moraju biti zatvorena tijekom pečenja tako da se funkcija ne ometa i da pećnica radi s najvišom mogućom energetskom učinkovitošću. Kad koristite ovu funkciju, temperatura u unutrašnjosti može se razlikovati od postavljene temperature. Snaga zagrijavanja može se smanjiti. Za opće preporuke za uštedu energije pogledajte poglavlje "Energetska učinkovitost", Ušteda energije. Za upute za kuhanje pogledajte poglavlje "Savjeti i preporuke", Vlažno pečenje. Kad koristite tu funkciju svjetlo se automatski isključuje.



Hranu možete odmrzavati odabirom funkcije Vlažno pečenje bez podešavanja temperature.

## 9.2 Uključivanje i isključivanje pećnice



### Ovisno o modelu, vaš uređaj ima simbole, indikatore ili svjetla tipki:

- Indikator se uključuje kad se pećnica zagrije.
- Žaruljica se uključuje kad pećnica radi.
- Simbol prikazuje kontrolira li regulator jedno od polja kuhanja, funkcije pećnice ili temperaturu.

1. Okrenite tipku funkcija pećnice za odabir funkcije pećnice.
2. Okrenite regulator temperature za odabir temperature.
3. Za isključivanje pećnice okrenite tipku funkcija pećnice i temperature u položaj "isključeno".

## 9.3 Ventilator za hlađenje

Kad pećnica radi, ventilator za hlađenje automatski se uključuje kako bi se površine pećnice ohladile. Ako isključite pećnicu, ventilator za hlađenje nastavlja raditi sve dok se pećnica ne ohladi.

## 9.4 Umetanje dodatne opreme

Dostupna dodatna oprema ovisno o modelu. Skenirajte QR kod kako biste provjerili kako koristiti pribor isporučен s vašim uređajem. Opcijski pribor možete naručiti zasebno. Za više informacija, obratite se lokalnom dobavljaču.



Male udubine povećavaju sigurnost i pružaju zaštitu od naginjanja. Oni također predstavljaju zaštitu od prevrtanja. Obod oko police sprječava klizanje posuđa s police.

Umetnite dodatke (mreža za pečenje/pekač) između vodilica nosača police. Uvjerite se da police dodiruje stražnju stranu unutrašnjosti pećnice.

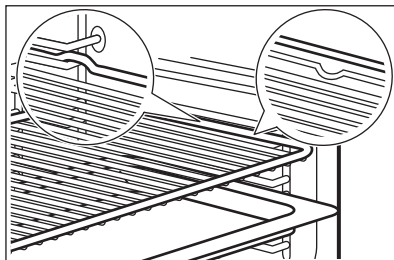

Ako vaša plitica ima nagib, postavite je prema stražnjem dijelu pećnice.

Ako na dodacima postoji natpis, provjerite je li okrenut prema vama.

Ako koristite pliticu s otvorima, postavite pekač / pliticu ispod nje za sakupljanje tekućina koje kapaju.

## 10. PEĆNICA - FUNKCIJE SATA

### 10.1 Zaslون

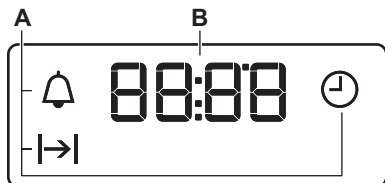

- A. Funkcije sata
- B. Tajmer

## 10.2 Tipke

Tipka	Funkcija	Opis
—	MINUS	Da biste postavili vrijeme.
⌚	SAT	Za postavljanje funkcije sata.
+	PLUS	Da biste postavili vrijeme.

## 10.3 Funkcije sata

Funkcija sata		Aplikacija
⌚	SAT	Za postavljanje, promjenu ili provjeru sata.
⌈→⌋	TRAJANJE	Za postavljanje duljine rada pećnice.
🔔	ZVUČNI ALARM	Za postavljanje odbrojavanja. Ova funkcija ne utječe na rad pećnice. Funkciju možete postaviti bilo kad, također i kad je pećnica isključena.

### 10.4 Postavljanje funkcije TRAJANJE

1. Postavite funkciju i temperaturu pećnice.
2. Pritisnite ⌚ dok ne počne bljeskati ⌈→⌋.
3. Pritisnite + ili — za postavljanje vremena funkcije TRAJANJE.

Na zaslonu se prikazuje ⌈→⌋.

4. Po isteku vremena, ⌈→⌋ bljeska i oglašava se zvučni signal. Uređaj se automatski isključuje.
5. Pritisnite bilo koju tipku za isključivanje zvučnih signala.
6. Okrenite tipku funkcija pećnice i tipku temperature u položaj Isključeno.

### 10.5 Postavljanje ZVUČNOG ALARMA

1. Pritisnite ⌚ dok ne počne bljeskati 🔔.

2. Za postavljanje potrebnog vremena pritisnite + ili —.

Zvučni alarm pokreće se automatski nakon 5 sekundi.

3. Po isteku vremena, oglašava se zvučni signal. Pritisnite bilo koju tipku za isključivanje zvučnih signala.
4. Prekidač za funkcije pećnice i regulator temperature okrenite u položaj isključeno.

### 10.6 Poništavanje funkcija sata

1. Pritisnite tipku ⌚ dok ne počne bljeskati indikator potrebne funkcije.

2. Pritisnite i držite —.

Funkcija sata se nakon nekoliko sekundi isključuje.

## 11. PEĆNICA - SAVJETI I PREPORUKE

### ⚠ UPOZORENJE!

Pogledajte poglavlja sa sigurnosnim uputama.



Temperature i vremena pečenja navedena u tablicama služe kao smjernice. Oni ovise o receptu, kvaliteti i količini korištenih sastojaka.

## 11.1 Vlažno pečenje

### Kruh i Pizza

Jelo	Temperatura (°C)	Vrijeme (min)	Položaj rešetke
Lepinje	180	25 - 35	3
Smrznuta pizza 350 g	190	25 - 35	3

### Torte u pekaču za pecivo

Jelo	Temperatura (°C)	Vrijeme (min)	Položaj rešetke
Švicarska rolada	180	20 - 30	3
Brownie	180	30 - 40	3

### Torte u kalupu

Jelo	Temperatura (°C)	Vrijeme (min)	Položaj rešetke
Sufle	200	30 - 40	3
Biskvitna podloga za flan	180	20 - 30	3
Biskvitna torta Victoria	150	25 - 35	3

### Riba

Jelo	Temperatura (°C)	Vrijeme (min)	Položaj rešetke
Riba u vrećicama 300 g	180	25 - 35	3
Cijela riba 200 g	180	25 - 35	3
Riblji filet 300 g	180	25 - 35	3

### Meso

Jelo	Temperatura (°C)	Vrijeme (min)	Položaj rešetke
Meso u vrećici 250 g	200	25 - 35	3
Ražnjići od mesa 500 g	200	30 - 40	3

### Mali pečeni komadi

Jelo	Temperatura (°C)	Vrijeme (min)	Položaj rešetke
Kolačići	180	25 - 35	3
Makroni	160	25 - 35	3
Muffini	180	25 - 35	3
Slani kreker	170	20 - 30	3

Jelo	Temperatura (°C)	Vrijeme (min)	Položaj rešetke
Biskviti od prhkog tijesta	150	25 - 35	3
Tartelette	170	15 - 25	3

### Vegetarijansko

Jelo	Temperatura (°C)	Vrijeme (min)	Položaj rešetke
Miješano povrće u vrećici 400 g	180	25 - 35	3
Omlet	200	20 - 30	3
Povrće na pekaču 700 g	180	25 - 35	3

## 11.2 Informacije za ispitne ustanove

Jelo	Funkce	Temperatura (°C)	Vrijeme (min)	Pribor	Položaj rešetke
Sitni kolači (20 malih kolača po pekaču)	Tradicionalno pečenje	170	20 - 30	Pekač	4
Sitni kolači (20 malih kolača po pekaču) <sup>1)</sup>	Kuhanje vrućim zrakom	150	20 - 30	Pekač	2
Sitni kolači (20 malih kolača po pekaču) <sup>1)</sup>	Kuhanje vrućim zrakom	150	25 - 35	Pladanj / duboka tava	1 + 4
Pita od jabuka, 2 kalupa (Ø 20 cm) na rešetki, dijagonalno postavljeni	Tradicionalno pečenje	180	70 - 90	Rešetka	1
Pita od jabuka, 2 kalupa (Ø 20 cm) na rešetki, dijagonalno postavljeni	Kuhanje vrućim zrakom	160	70 - 90	Rešetka	2
Pita od jabuka, 2 kalupa (Ø 20 cm) na rešetki, dijagonalno postavljeni	Funkcija za pizzu	160	60 - 80	Rešetka	2
Biskvit bez masnoće (1 kalup Ø 26 cm, na rešetki)	Tradicionalno pečenje	170	30 - 40	Rešetka	3
Biskvit bez masnoće (1 kalup Ø 26 cm, na rešetki)	Kuhanje vrućim zrakom	150	35 - 45	Rešetka	2
Biskvit bez masnoće, 1 kalup (Ø 26 cm) na rešetki <sup>1)</sup>	Kuhanje vrućim zrakom	160	25 - 35	Rešetka	1 + 4
Prhki keksi/Prućići	Kuhanje vrućim zrakom	140	20 - 35	Pekač	3
Prhki keksi/Prućići	Kuhanje vrućim zrakom	140	20 - 30	Pekač	1 + 4
Prhki keksi/Prućići	Tradicionalno pečenje	160	20 - 35	Pekač	3

Jelo	Funkce	Temperatura (°C)	Vrijeme (min)	Pribor	Položaj rešetke
Tost <sup>1)</sup>	Brzo roštiljanje	Maks	1 – 5	Rešetka	4
Goveđi burger	Roštiljanje	Maks	15 – 20 prva strana. 10 – 15 sekundi strana.	Rešetka / duboka tava	4 + 1

1) Pećnicu prethodno zagrijte 10 minuta.

## 12. PEĆNICA - ČIŠĆENJE I ODRŽAVANJE

### UPOZORENJE!

Pogledajte poglavlja sa sigurnosnim uputama.

### 12.1 Napomene za čišćenje

#### Sredstva za čišćenje

- Prednju stranu uređaja očistite samo krpom od mikrovlakana s toplom vodom i blagim deterdžentom. Očistite i provjerite brtvu na vratima oko okvira unutrašnjosti pećnice.
- Za čišćenje metalnih površina koristite otopinu za čišćenje.
- Mrlje očistite blagim deterdžentom.

#### Svakodnevna uporaba

- Unutrašnjost pećnice očistite nakon svake uporabe. Nakupljanje masti ili drugih ostataka može uzrokovati požar.
- Ne čuvajte hranu u uređaju dulje od 20 minuta. Osušite unutrašnjost samo krpom od mikrovlakana nakon svake uporabe.

#### Dodatna oprema

- Očistite svu dodatnu opremu nakon svake uporabe i pustite da se osuši. Koristite samo krpu od mikrovlakana namočenu u toplu vodu i blagi deterdžent. Pribor ne perite u perilici posuđa.
- Ne čistite pribor s neprijanjajućim površinama pomoću abrazivnih sredstava za čišćenje ili predmeta s oštrim rubovima.

### 12.2 Pećnice od nehrđajućeg čelika ili aluminija

Očistite vrata pećnice samo vlažnom krpom ili spužvom. Osušite mekanom krpom.

Ne koristite čeličnu vunu, kiseline ili abrazivne proizvode koji bi mogli oštetiti površinu pećnice. Očistite upravljačku ploču pećnice uz isti oprez.

### 12.3 Uklanjanje nosača polica

Za čišćenje pećnice uklonite nosače polica.

1. Prednji kraj police povucite dalje od bočne stijenke.

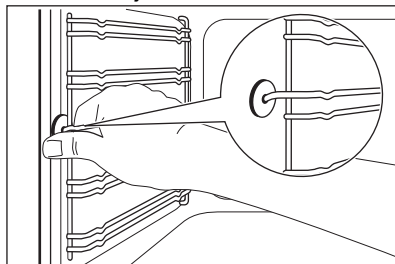

2. Stražnji kraj nosača police povucite dalje od bočne stijenke i uklonite ga.

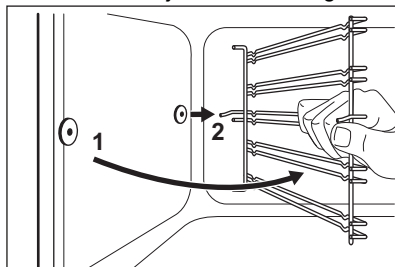

Nosače polica vratite na mjesto obrnutim redosljedom.

## **⚠ OPREZ!**

Provjerite je li duža žica za učvršćivanje postavljena sprijeda. Krajevi obje žice moraju biti usmjereni prema stražnjoj strani. Neispravna instalacija može uzrokovati oštećenje cakline.

## **12.4 Kako koristiti: Čišćenje vodom**

Ovaj postupak čišćenja koristi paru za uklanjanje masnoće i ostataka hrane iz uređaja.

1. Ulijte vodu u udubinu u unutrašnjosti: 250ml.
2. Postavite funkciju .
3. Podesite temperaturu na 90 °C.
4. Pustite uređaj da radi 30 min.
5. Isključite uređaj.
6. Pričekajte dok se uređaj ne ohladi. Unutrašnjost osušite mekanom krpom.

## **12.5 Uklanjanje vrata pećnice**

Za lakše čišćenje, uklonite vrata.

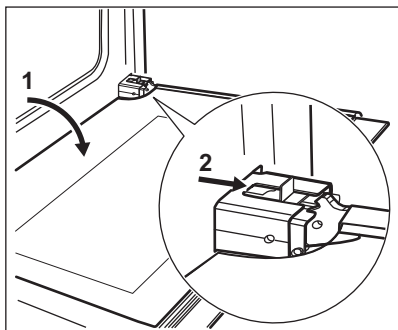

1. Otvorite vrata u potpunosti.
2. Pomičite klizač sve dok ne čujete klik.
3. Zatvorite vrata sve dok se klizač ne zaključa.
4. Uklonite vrata. Da biste uklonili vrata, prvo ih povucite prema van s jedne strane, a zatim s druge.

Kada je postupak čišćenja dovršen, postavite vrata pećnice obrnutim redoslijedom. Pazite na to da čujete klik kada umetnete vrata. Po potrebi primijenite silu.

## **12.6 Uklanjanje i čišćenje stakala vrata**



Staklo vrata u vašem proizvodu može se razlikovati po vrsti i obliku od primjera prikazanih na slikama. Broj stakala isto može biti različit.

1. Uхватite oblogu vrata B na gornjem rubu vrata s dvije strane i pritisnite prema unutra kako biste oslobodili brtvu košču.

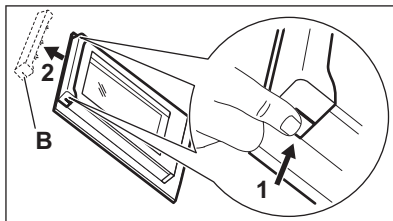

2. Povucite oblogu vrata prema naprijed kako biste je uklonili.
3. Držite staklene ploče vrata za gornji rub jednu po jednu i povucite ih prema gore iz vodilice.

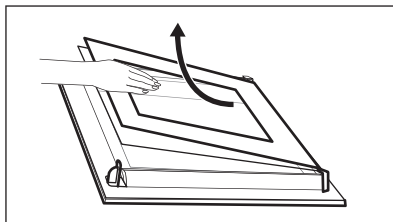

4. Očistite staklene ploče vrata. Za postavljanje ploča ponovite iste korake obrnutim redoslijedom.

## **12.7 Zamjena žarulje**



### **UPOZORENJE!**

Opasnost od električnog udara. Žarulja može biti vruća.

1. Isključite pećnicu. Pričekajte dok se pećnica ne ohladi.
2. Isključite pećnicu iz električnog napajanja.
3. Na dno unutrašnjosti pećnice stavite krpom.

## Stražnje svjetlo



Na stražnjoj strani kućišta pećnice nalazi se stakleni poklopac svjetla.

1. Okrenite stakleni poklopac žaruljice u smjeru suprotnom od kazaljke na satu i skinite ga.
2. Očistite stakleni poklopac.
3. Zamijenite žarulju pećnice odgovarajućom žaruljom za pećnice koja je otporna na toplinu od 300 °C. Koristite istu vrstu žarulje za pećnicu.
4. Postavite stakleni poklopac.

### 12.8 Ladica

Ladica za pohranu nalazi se ispod pećnice.



#### UPOZORENJE!

Ne stavljajte hranu u ladicu.



#### UPOZORENJE!

U ladici ne držite zapaljive predmete kao što su materijali za čišćenje, plastične vrećice, rukavice za pećnicu, papir, sredstva za čišćenje, aerosole, plastične predmete. Kada koristite pećnicu, ladica može postati vruća. Postoji opasnost od požara.

Ladica se može izvaditi radi čišćenja.

#### Uklanjanje ladice:

1. Izvucite ladicu do graničnika.
2. Ladicu malo podignite, tako da se može podignuti prema gore pod kutom vodilica ladice.

Za postavljanje ladice ponovite postupak obrnutim redoslijedom.

## 13. RJEŠAVANJE PROBLEMA



#### UPOZORENJE!

Pogledajte poglavlja sa sigurnosnim uputama.

### 13.1 Što učiniti kad...

Problem	Mogući uzrok	Rješenje
Ne možete uključiti uređaj.	Uređaj nije spojen na napajanje ili nije ispravno spojen.	Provjerite je li uređaj ispravno spojen na napajanje.
Ne možete uključiti uređaj.	Osigurač je pregorio.	Provjerite je li osigurač uzrok kvara. Ako osigurač uvijek iznova pregori, obratite se kvalificiranom električaru.
Indikator zaostale topline ne svijetli.	Zona nije vruća jer je radila samo kratko vrijeme.	Ako je zona radila dovoljno dugo da bi se zagrijala, obratite se ovlaštenom servisu.
Pećnica se ne zagrijava.	Pećnica je isključena.	Uključite pećnicu.
Pećnica se ne zagrijava.	Sat nije postavljen.	Postavite sat.
Pećnica se ne zagrijava.	Neophodne postavke nisu postavljene.	Provjerite jesu li postavke ispravne.
Svjetlo ne radi.	Svjetiljka pećnice nije ispravna.	Zamijenite žarulju.
Na zaslonu se prikazuje "12.00".	Nestalo je struje.	Resetirajte sat.

Problem	Mogući uzrok	Rješenje
Para i kondenzat nakupljaju se na hrani i u unutrašnjosti pećnice.	Predugo ste ostavili jelo u pećnici.	Nakon završetka pečenja jelo ne ostavljajte u pećnici dulje od 15 - 20 minuta.

### 13.2 Podaci o servisu

Ako sami ne uspijete pronaći rješenje za problem, obratite se prodavaču ili ovlaštenom servisnom centru.

Podaci potrebni za servisni centar nalaze se na natpisnoj pločici. Natpisna pločica nalazi se na prednjoj strani okvira unutrašnjosti uređaja. Ne uklanjajte natpisnu pločicu iz unutrašnjosti uređaja.

#### Preporučujemo da podatke upišete ovdje:

Model (MOD.)	.....
Broj proizvoda (PNC)	.....
Serijski broj (S.N.)	.....

## 14. ENERGETSKA UČINKOVITOST

### 14.1 Informacije o proizvodu u skladu s EU uredbom o ekološkom dizajnu ploče za kuhanje

Identifikacija modela	CCB6441NBB	
Vrsta ploče za kuhanje	Ploča za kuhanje u samostojećem štednjaku	
Broj zona za kuhanje	4	
Toplinska tehnologija	Isjavajući grijač	
Promjer kružnih zona za kuhanje (Ø)	Lijeva prednja	21.0 cm
	Lijeva stražnja	14.5 cm
	Desna prednja	14.5 cm
	Desna stražnja	18.0 cm
Potrošnja energije po zoni za kuhanje (EC electric cooking)	Lijeva prednja	182.3 Wh/kg
	Lijeva stražnja	181.8 Wh/kg
	Desna prednja	181.8 Wh/kg
	Desna stražnja	182.1 Wh/kg
Potrošnja energije ploče za kuhanje (EC electric hob)	182.0 Wh/kg	

IEC/EN 60350-2 - Kućanski električni uređaji za kuhanje – 2. dio: Ploče za kuhanje – Metode za mjerenje učinkovitosti.

### 14.2 Ploča za kuhanje - Ušteda energije

Tijekom svakodnevnog kuhanja možete uštedjeti energiju ako slijedite savjete u nastavku.

- Kad zagrijavate vodu, koristite samo onu količinu koja vam je potrebna.
- Ako je moguće, posuđe uvijek poklopite poklopcima.

- Prije uključivanja zone za kuhanje, na nju stavite posuđe.
- Dno posuđa trebalo bi imati isti promjer kao i zona kuhanja.
- Stavite manje posuđe na manje zone kuhanja.
- Posuđe stavite izravno na središte zone kuhanja.
- Koristite preostalu toplinu za održavanje hrane toplom ili za njezino topljenje.

## 14.3 Informacije o proizvodu i List s informacijama o proizvodu u skladu s uredbama EU o označivanju energetske učinkovitosti i ekološkom dizajnu za pećnice

Naziv dobavljača	AEG
Identifikacija modela	CCB6441NBB 940003140
Indeks energetske učinkovitosti	95.3
Klasa energetske učinkovitosti	A
Potrošnja energije uz standardno opterećenje, konvencionalni način rada	0.95 kWh/ciklusu
Potrošnja energije uz standardno opterećenje, način rada s ventilatorom	0.82 kWh/ciklusu
Broj šupljina	1
Izvor topline	Struja
Glasnoća zvuka	73 l
Vrsta pećnice	Pećnica u samostojećem štednjaku
Mass	48.8 kg

IEC/EN 60350-1 - Kućanski električni uređaji za kuhanje - 1. dio: Štednjaci, pećnice, parne pećnice i roštilji - Metode za mjerenje izvedbi.

### 14.4 Pećnica – ušteda energije

Sljedeći savjeti pomoći će vam da štedite energiju prilikom uporabe uređaja.

Provjerite jesu li vrata uređaja zatvorena dok uređaj radi. Ne otvarajte vrata uređaja prečesto tijekom pečenja. Brtvu vrata održavajte čistom i uvjerite se da je dobro pričvršćena u svom položaju.

Da biste povećali uštedu energije, koristite metalno posuđe te tamne i nereflektirajuće posude i spremnike..

Nemojte prethodno zagrijavati uređaj prije kuhanja, osim ako to izričito nije preporučeno.

Tijekom istovremene pripreme nekoliko jela, neka vremenske pauze između pečenja budu što kraće.

#### Kuhanje s ventilatorom

Ako je moguće, koristite funkcije kuhanja s ventilatorom kako biste uštedjeli energiju.

#### Preostala toplina

Kad je vrijeme kuhanja duže od 30 min, 3 - 10 min prije završetka kuhanja smanjite temperaturu uređaja na minimum. Preostala toplina unutar uređaja nastaviti će kuhanje.

Koristite preostalu toplinu za održavanje hrane toplom ili zagrijavanje ostalih jela.

#### Održavajte jela toplim

Za korištenje preostale topline i održavanje hrane toplom, odaberite najnižu moguću postavku temperature.

#### Vlažno pečenje

Funkcija je namijenjena je za uštedu energije tijekom kuhanja.

## 14.5 Informacije o proizvodu za potrošnju energije i maksimalno vrijeme do primjenjivog načina rada slabe snage

---

Potrošnja energije u stanju pripravnosti

0.8 W

---

Maksimalno vrijeme potrebno da oprema automatski dosegne primjenjivi način rada pri niskoj snazi 20 min

---

## 15. BRIGA O OKOLIŠU

Reciklirajte materijale sa simbolom . Ambalažu za recikliranje odložite u odgovarajuće spremnike. Pomozite u zaštiti okoliša i ljudskog zdravlja recikliranjem otpada od električnih i elektroničkih uređaja.

Ne odlažite uređaje označene simbolom  s kućanskim otpadom. Vratite proizvod u lokalni pogon za reciklažu ili kontaktirajte nadležni ured za otpad i recikliranje.

**Bine ați venit la AEG! Vă mulțumim pentru că ați ales produsul nostru.**



A găsi sfaturi privind utilizarea, broșuri, informații pentru depanare, service și reparații:  
[www.aeg.com/support](http://www.aeg.com/support)

Ne rezervăm dreptul asupra efectuării de modificări.

## CUPRINS

1. INFORMAȚII PRIVIND SIGURANȚA.....	24
2. INSTRUCȚIUNI DE SIGURANȚĂ.....	27
3. INSTALAREA.....	30
4. DESCRIEREA PRODUSULUI.....	32
5. ÎNAINTE DE PRIMA UTILIZARE.....	32
6. PLITĂ - UTILIZARE ZILNICĂ.....	33
7. PLITĂ - RECOMANDĂRI ȘI SUGESTII.....	34
8. PLITĂ - ÎNGRIJIRE ȘI CURĂȚARE.....	35
9. CUPTOR - UTILIZARE ZILNICĂ.....	36
10. CUPTOR - FUNCȚIILE CEASULUI.....	37
11. CUPTOR - SFATURI ȘI SUGESTII.....	38
12. CUPTOR - ÎNGRIJIRE ȘI CURĂȚARE.....	40
13. DEPANARE.....	43
14. CLASA DE EFICIENȚĂ ENERGETICĂ.....	44
15. INFORMAȚII PRIVIND MEDIUL.....	45

## 1. ⚠ INFORMAȚII PRIVIND SIGURANȚA

Înainte de instalarea și de utilizarea aparatului, citiți cu atenție instrucțiunile furnizate. Producătorul nu este responsabil pentru eventuale vătămări sau pagube rezultate din instalarea sau utilizarea incorectă. Păstrați permanent instrucțiunile într-un loc sigur și accesibil pentru consultare ulterioară.

### 1.1 Siguranța copiilor și a persoanelor vulnerabile

- Acest aparat poate fi utilizat de copiii cu vârsta mai mare de 8 ani, de persoanele cu capacități fizice, senzoriale sau mentale reduse sau de persoanele ne-experimentate doar sub supraveghere sau după o scurtă instruire care să le ofere informațiile necesare despre utilizarea sigură a aparatului și să le permită să înțeleagă pericolele la care se expun. Copiii cu vârsta mai mică de 8 ani și persoanele cu

- dizabilități profunde și complexe nu trebuie lăsate să se apropie de aparat dacă nu sunt supravegheate permanent.
- Copiii trebuie supravegheați pentru a vă asigura că nu se joacă cu aparatul.
  - Nu lăsați ambalajele la îndemâna copiilor și aruncați-le conform reglementărilor.
  - **AVERTISMENT:** Aparatul și piesele accesibile ale acestuia devin fierbinți pe durata utilizării. Nu lăsați copiii și animalele de companie în apropierea aparatului atunci când funcționează și se răcește.
  - Copiii nu vor realiza operațiunile de curățare sau de întreținere care revin utilizatorului aparatului fără a fi supravegheați.

## **1.2 Informații generale despre siguranță**

- Acest aparat poate fi utilizat numai pentru gătit.
- Acest aparat este proiectat pentru uz casnic utilizarea în locuințe individuale într-un mediu interior.
- Acest aparat electrocasnic poate fi utilizat în birouri, camere de oaspeți, camere de oaspeți cu paturi și mic dejun, case de oaspeți în cadrul fermelor și alte spații de cazare similare, în care această utilizare nu depășește (media) nivelurile de utilizare domestică.
- Doar o persoană calificată trebuie să instaleze acest aparat și să înlocuiască cablul.
- Acest aparat trebuie conectat la o sursă de curent cu un cablu de tip H05VV-F pentru a rezista la temperatura panoului din spate.
- Acest aparat este destinat utilizării la o altitudine maximă de 2000 m deasupra nivelului mării.
- Acest aparat nu este conceput pentru a fi utilizate pe nave, bărci sau ambarcațiuni.
- Nu instalați aparatul în spatele unei uși decorative pentru a evita supraîncălzirea.
- Nu instalați aparatul pe o platformă.

- Aparatul nu trebuie să fie pus în funcțiune cu ajutorul unui cronometru extern sau al unui sistem separat de telecomandă.
- AVERTISMENT: Gătirea neasistată la plită folosind grăsimi sau ulei poate fi periculoasă și poate provoca un incendiu.
- Nu folosiți niciodată apă pentru stingerea focului de gătire. Oprii aparatul și acoperiți flăcările cu o pătură ignifugă sau un capac.
- ATENȚIE: Procesul de gătire trebuie supravegheat. Un proces de gătire pe termen scurt trebuie supravegheat permanent.
- AVERTISMENT: Pericol de incendiu: Nu depozitați nimic pe suprafețele de gătit.
- Nu folosiți un aparat de curățat cu abur pentru a curăța aparatul.
- Nu folosiți substanțe abrazive dure sau raclete ascuțite de metal pentru a curăța ușa de sticlă sau sticla capacelor cu balama ale plitei deoarece acestea pot zgâria suprafața, ceea ce poate conduce la spargerea sticlei.
- Obiectele de metal, de ex. cuțitele, furculițele, lingurile și capacele nu trebuie puse pe suprafața plitei, deoarece se pot înfierbânta.
- AVERTISMENT: Dacă suprafața este crăpată, oprii aparatul pentru a evita riscul de electrocutare. În cazul în care aparatul este conectat direct la sursa de alimentare folosind cutia de conexiuni, scoateți siguranța pentru a deconecta aparatul de la sursa de curent. În ambele cazuri, contactați Centrul de service autorizat.
- AVERTISMENT: Aparatul și piesele accesibile ale acestuia devin fierbinți pe durata utilizării. Aveți grijă să nu atingeți elementele de încălzire.
- Utilizați întotdeauna mănuși de cuptor pentru a scoate sau a pune în aparat vase sau accesorii.
- Întrerupeți alimentarea cu electricitate înainte de a efectua operațiile de întreținere.

- **AVERTISMENT:** Asigurați-vă că aparatul este oprit înainte de a înlocui becul pentru a evita o posibilă electrocutare.
- În cazul în care cablul de alimentare este deteriorat, acesta trebuie înlocuit de producător, de centrul de service autorizat al acestuia sau de persoane cu o calificare similară pentru a se evita electrocutarea.
- Aveți grijă când atingeți sertarul de depozitare. Se poate încinge.
- Pentru a scoate suporturile pentru raft trebuie să trageți mai întâi de partea din față a suportului, după care să îndepărtați capătul din spate de pereții laterali. Instalați suporturile pentru raft în ordine inversă.
- Mijloacele de deconectare trebuie incluse în cablajul fix în conformitate cu reglementările privind cablarea.
- **AVERTISMENT:** Folosiți doar opritoare realizate de producătorul aparatului de gătit sau indicate de producătorul aparatului în instrucțiunile de utilizare ca fiind adecvate sau opritoare incluse în aparat. Utilizarea unor opritoare neadecvate poate produce accidente.

## 2. INSTRUCȚIUNI DE SIGURANȚĂ

### 2.1 Instalarea

#### **AVERTISMENT!**

Doar o persoană calificată trebuie să instaleze acest aparat.

- Îndepărtați toate ambalajele.
  - Dacă aparatul este deteriorat, nu îl instalați sau utilizați.
  - Urmați instrucțiunile de instalare furnizate împreună cu aparatul.
  - Aveți întotdeauna grijă când mutați aparatul deoarece acesta este greu. Folosiți întotdeauna mănuși de protecție și încălțăminte închisă.
  - Nu trageți aparatul de mâner.
  - Cabinetul din bucătărie și spațiul disponibil trebuie să fie de dimensiuni adecvate.
  - Respectați distanțele minime față de alte aparate și corpuri de mobilier.
- Instalați aparatul într-un loc sigur și adecvat care satisface cerințele privind instalarea.
  - Componentele aparatului sunt sub tensiune. Încadrați aparatul în mobilier pentru a împiedica atingerea componentelor periculoase.
  - Laturile aparatului trebuie să rămână lângă alte aparate sau unități cu aceeași înălțime.
  - Nu așezați aparatul lângă o ușă sau sub o fereastră. Astfel, vasele fierbinți de pe aparat nu vor cădea atunci când ușa sau fereastra va fi deschisă.
  - Montați mijloace de stabilizare pentru a împiedica înclinarea aparatului. Consultați capitolul Instalarea.

## 2.2 Conexiunea electrică

### AVERTISMENT!

Pericol de incendiu și electrocutare.

- Toate conexiunile electrice să fie realizate de un electrician calificat.
- Aparatul trebuie legat la o priză cu împământare.
- Asigurați-vă că parametrii de pe plăcuța cu date tehnice sunt compatibili cu valorile nominale ale sursei de alimentare.
- Utilizați întotdeauna o priză cu protecție (împământare) contra electrocutării, montată corect.
- Nu folosiți prize multiple și cabluri prelungitoare.
- Nu lăsați cablurile de alimentare electrică să atingă sau să se afle în apropierea ușii aparatului sau a nișei de sub aparat, în special atunci când acesta funcționează sau ușa este fierbinte.
- Protecția la electrocutare a pieselor aflate sub tensiune și izolate trebuie fixată astfel încât să nu permită scoaterea ei fără folosirea unor unelte.
- Introduceți ștecherul în priză numai după încheierea procedurii de instalare. Asigurați accesul la priză după instalare.
- Dacă priza de curent prezintă jocuri, nu conectați ștecherul.
- Nu trageți de cablul de alimentare pentru a scoate din priză aparatul. Trageți întotdeauna de ștecher.
- Folosiți doar dispozitive de izolare adecvate: întrerupătoare pentru protecția liniei, siguranțe (siguranțe înfiletabile scoase din suport), contactori și declanșatori la protecția de împământare.
- Instalația electrică trebuie să fie prevăzută cu un dispozitiv de izolare, care să vă permită să deconectați aparatul de la rețea la toți polii. Dispozitivul izolator trebuie să aibă o deschidere între contacte de cel puțin 3 mm.
- Închideți complet ușa aparatului înainte de a conecta ștecherul la priză.

## 2.3 Utilizarea

### AVERTISMENT!

Risc de vătămare și arsuri.  
Risc de electrocutare.

- Nu modificați specificațiile acestui aparat.
- Verificați dacă orificiile de ventilație nu sunt blocate.
- Nu lăsați aparatul nesupravegheat în timpul funcționării.
- Dezactivați aparatul după fiecare întrebuințare.
- Procedați cu atenție la deschiderea ușii aparatului atunci când aparatul este în funcțiune. Aerul fierbinte poate fi eliberat.
- Nu acționați aparatul având mâinile umede sau când acesta este în contact cu apa.
- Nu utilizați aparatul ca suprafață de lucru și nu puneți alimentele în contact direct cu acesta.
- Nu utilizați aparatul ca suprafață de gătit directă. Gătitul trebuie efectuat întotdeauna folosind vase adecvate.
- Nu utilizați folie de aluminiu sau alte materiale între suprafața de gătit și vas, cu excepția cazului în care producătorul acestui aparat specifică altfel.
- Utilizați doar accesorii recomandate de producător pentru acest aparat.
- Utilizați întotdeauna sticlă și borcane aprobate în scopuri de conservare.

### AVERTISMENT!

Pericol de incendiu și explozie.

- Grăsimile și uleiurile, când sunt încălzite, pot elibera vapori inflamabili. Nu apropiați flăcări sau obiecte încălzite de grăsimi și uleiuri când gătiți.
- Vaporii pe care uleiul îi eliberează pot să se aprindă spontan.
- Uleiul folosit, care conține resturi de mâncare, poate lua foc la temperaturi mai mici decât uleiul care este utilizat pentru prima dată.
- Produsele inflamabile sau obiectele umezite cu produse inflamabile nu trebuie introduse în aparat, nici puse alături sau deasupra acestuia.

- Nu lăsați scântele sau flăcările deschise să intre în contact cu aparatul atunci când deschideți ușa.
- Deschideți ușa aparatului cu atenție. Utilizarea unor ingrediente cu conținut de alcool poate determina prezența aburilor de alcool în aer.

#### **AVERTISMENT!**

Pericol de deteriorare a aparatului.

- Pentru a preveni deteriorarea sau decolorarea emailului:
  - nu puneți vase sau alte obiecte în aparat direct pe baza cavității aparatului.
  - nu puneți folie din aluminiu direct pe baza cavității.
  - nu puneți apă direct în aparatul fierbinte.
  - nu țineți vase umede și alimente în interior după încheierea gătirii.
  - procedați cu atenție la demontarea sau instalarea accesoriilor.
- Decolorarea emailului sau a oțelului inoxidabil nu are niciun efect asupra funcționării aparatului.
- Folosiți o cratiță adâncă pentru prăjiturile însirocate. Sucurile de fructe lasă pete care pot fi permanente.
- Nu țineți vase de gătit fierbinți pe panoul de comandă.
- Aveți grijă să nu se evaporeze tot lichidul din vas.
- Procedați cu atenție pentru a nu lăsa obiecte sau vase să cadă pe aparat. Suprafața se poate deteriora.
- Nu activați zonele de gătit cu vase goale sau fără vase.
- Vasele realizate din fontă, aluminiu sau cu fundul deteriorat pot produce zgârieturi. Ridicați întotdeauna aceste obiecte când trebuie să le mutați pe suprafața de gătit.

## 2.4 Întreținerea și curățarea

#### **AVERTISMENT!**

Pericol de vătămare personală, incendiu sau deteriorare a aparatului!

- Înainte de a realiza operații de întreținere, dezactivați aparatul. Scoateți ștecherul din priză.

- Verificați dacă aparatul s-a răcit. Există riscul de spargere a panourilor de sticlă.
- Înlocuiți imediat panourile de sticlă ale ușii dacă acestea sunt deteriorate. Contactați Centrul de service autorizat.
- Aveți grijă atunci când îndepărtați ușa aparatului. Ușa este grea!
- Resturile de grăsimi sau de alimente din aparat pot duce la apariția unui incendiu.
- Curățați cu regularitate aparatul pentru a preveni deteriorarea materialului de la suprafață.
- După fiecare utilizare, asigurați-vă că interiorul și ușa sunt uscate prin ștergere. Aburul produs pe durata utilizării aparatului se condensează pe pereții din interior și îi pot coroda. Pentru a reduce condensul, lăsați aparatul să funcționeze timp de 10 minute înainte de gătire.
- Curățați aparatul cu o lavetă moale și umedă. Utilizați numai detergenți neutri. Nu folosiți niciun produs abraziv, burete abraziv, solvent sau obiect metallic.
- Dacă folosiți un spray pentru cuptor, respectați instrucțiunile de siguranță de pe ambalaj.
- Nu curățați emailul catalitic (dacă este cazul) cu nici un tip de detergent.

## 2.5 Iluminare interioară

#### **AVERTISMENT!**

Pericol de electrocutare.

- Referitor la becul (becurile) din acest produs și becurile de schimb vândute separat: Aceste becuri sunt concepute pentru a suporta situațiile fizice extreme din aparatele electrocasnice, cum ar fi cele de temperatură, vibrație, umiditate sau au rolul de a semnaliza informații privitoare la starea operațională a aparatului. Acestea nu sunt destinate utilizării în alte aplicații și nu sunt adecvate pentru iluminarea camerelor din locuință.
- Acest produs conține o sursă de lumină cu clasa de eficiență energetică G.
- Folosiți exclusiv becuri cu aceleași specificații.

## 2.6 Serviciul de asistență tehnică

- Pentru a repara aparatul contactați Centrul de service autorizat.
- Utilizați doar piese de schimb originale.

## 2.7 Eliminare

### AVERTISMENT!

Pericol de rănire sau sufocare.

- Contactați autoritatea locală pentru informații privind eliminarea aparatului.
- Deconectați aparatul de la alimentarea de la rețea.
- Tăiați cablul de alimentare de la rețea chiar de lângă aparat și aruncați-l.

## 3. INSTALAREA

### AVERTISMENT!

Consultați capitolele privind siguranța.

### 3.1 Date tehnice

#### Dimensiuni

Înălțime	847 - 867 mm
Lățime	596 mm
Adâncime	600 mm

### 3.2 Amplasarea aparatului

Puteți instala aparatul electrocasnic de sine stătător cu dulapuri pe una sau două laturi și în colț.

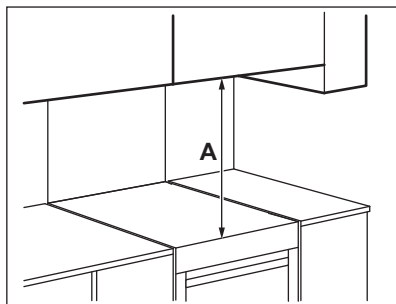

#### Distanțele minime

Dimensiuni	mm
A	650

### 3.3 Nivelarea aparatului

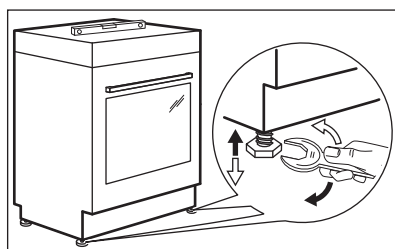

Folosiți picioarele mici din partea de jos a aparatului pentru a seta suprafața superioară a aparatului la nivel cu alte suprafețe.

### 3.4 Protecție anti-încălinare

#### ATENȚIE!

Instalați protecția anti-încălinare pentru a preveni căderea aparatului sub sarcini incorecte. Protecția anti-încălinare funcționează numai atunci când aparatul este amplasat într-o zonă corectă. Aparatul dvs. are simbolurile afișate în imagini (dacă este cazul) pentru a vă reaminti să montați protecția anti-încălinare.

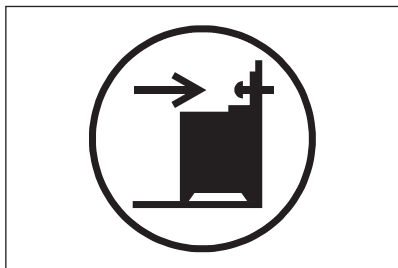

### ⚠️ ATENȚIE!

Asigurați-vă că ați montat protecția anti-înclinare la înălțimea corectă.

Verificați dacă suprafața din spatele aparatului este netedă.

1. Setați înălțimea și zona corectă pentru aparat înainte de a fixa protecția anti-înclinare.
2. Montați protecția anti-înclinare la 176 mm sub suprafața superioară a aparatului și la 24 mm față de latura stângă a aparatului, în orificiul circular de pe colier. Consultați imaginea. Fixați-l cu șuruburi în materialul solid sau folosiți un sistem de consolidare adecvat (perete).
3. Orificiul se găsește pe partea stângă din spatele aparatului. Consultați imaginea. Puneți aparatul în mijlocul spațiului dintre dulapuri (1). Dacă distanța dintre dulapurile de bucătărie este mai mare decât lățimea aparatului, trebuie să reglați distanțele laterale pentru a centra aparatul.

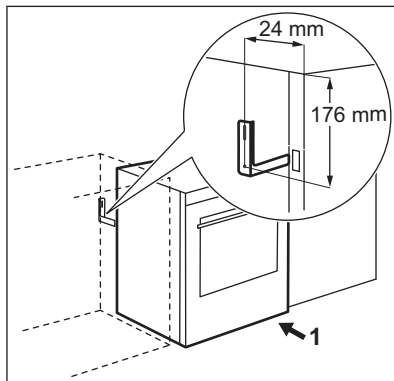

### 3.5 Instalația electrică

#### ⚠️ AVERTISMENT!

Producătorul nu este responsabil dacă nu respectați măsurile de siguranță descrise în capitolele privind Siguranța.

Acest aparat este livrat fără ștecăr sau cablu de alimentare electrică. Borna de conectare este amplasată în spatele panoului din spate.

**Tipurile de cabluri aplicabile pentru diferite faze:**

Fază	Dimensiune minimă cablu
1	3x6,0 mm <sup>2</sup>
3 cu neutru	5x1,5 mm <sup>2</sup>

#### ⚠️ AVERTISMENT!

Cablul de alimentare electrică nu trebuie să atingă partea aparatului hașurată în imaginea ilustrată.

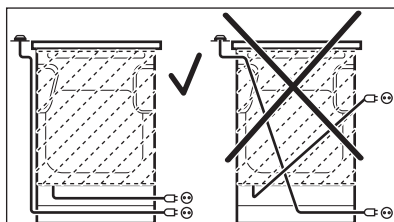

## 4. DESCRIEREA PRODUSULUI

### 4.1 Prezentare generală

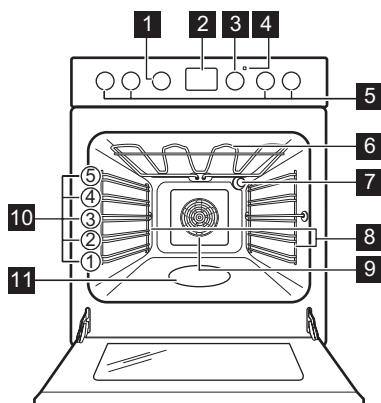

- 1** Buton de selectare pentru funcțiile cuptorului

- 2** Afișajul  
**3** Buton de selectare pentru temperatură  
**4** Indicator / simbol pentru temperatură  
**5** Butoane de selectare pentru plită  
**6** Element de încălzire  
**7** Bec  
**8** Suport pentru raft, detașabil  
**9** Ventilator  
**10** Poziții raft  
**11** Adâncitură cavitate - Recipient pentru curățarea cu apă

### 4.2 Prezentarea plitei

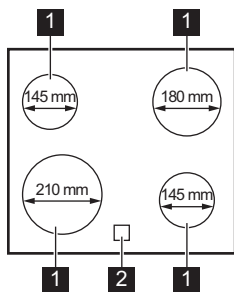

- 1** Zonă de gătire  
**2** Indicator de căldură reziduală

## 5. ÎNAINTE DE PRIMA UTILIZARE

### **⚠** AVERTISMENT!

Consultați capitolele privind siguranța.

### 5.1 Preîncălzirea și curățarea inițială

Preîncălziți aparatul gol înainte de prima utilizare și primul contact cu alimentele. Aparatul poate emite mirosuri neplăcute și fum. Ventilați camera în timpul preîncălzirii.

1. Scoateți accesoriile și suporturile de raft detașabile din aparat.
2. Setează funcția . Setează temperatura maximă. Lăsați aparatul să funcționeze timp de 1 h.
3. Setează funcția . Setează temperatura maximă. Lasă aparatul să funcționeze timp de 15 min.

4. Setează funcția . Setează temperatura maximă. Lăsați aparatul să funcționeze timp de 15 min.
5. Opriți aparatul și așteptați să se răcească.
6. Curăța aparatul și accesoriile doar cu o lavetă din microfibră, apă caldă și un detergent neagresiv.
7. Introduceți accesoriile și suporturile detașabile ale raftului înapoi pe poziția lor inițială.

## 5.2 Setarea orei

Trebuie să setați ora înainte de a pune în funcțiune cuptorul.

 se aprinde intermitent când conectați aparatul la rețeaua electrică, când a fost o pană de curent sau când cronometrul nu este setat.

Pentru a seta ora corectă apăsați  sau .

După aproximativ cinci secunde, indicatorul pentru oră încetează aprinderea intermitentă, iar afișajul indică ora setată.

## 5.3 Modificarea orei



Nu puteți modifica timpul dacă rulează oricare dintre funcții.

Apăsați  în mod repetat până când indicatorul pentru funcția Timp se aprinde intermitent.

Pentru a seta o nouă oră, consultați „Setarea orei”.

## 5.4 Butoane de selectare retractabile

Pentru a utiliza aparatul, apăsați butonul. Butonul iese în afară.

# 6. PLITĂ - UTILIZARE ZILNICĂ

### AVERTISMENT!

Consultați capitolele privind siguranța.

## 6.1 Nivel de căldură

Simboluri	Funcție
0	Poziția oprit
	Menține cald
1 - 9	Setări încălzire



Folosiiți căldura reziduală pentru a reduce consumul de energie. Dezactivați zona de gătire cu aproximativ 5 - 10 minute înainte de finalizarea procesului de gătire.

Rotiți butonul de selectare pentru zona de gătire selectată la nivelul de căldură necesar.

Pentru a finaliza procesul de gătire, rotiți butonul în poziția oprit.

## 6.2 Indicator de căldură reziduală



### AVERTISMENT!

Cât timp indicatorul este vizibil, există riscul de arsuri din cauza căldurii reziduale.

Indicatorul apare când o zonă de gătire este fierbinte, însă acesta nu funcționează dacă alimentarea cu curent este întreruptă.

Este posibil să apară și indicatorul:

- pentru zonele de gătit învecinate chiar dacă nu le utilizați,
- când vasul fierbinte este pus pe zona de gătit rece,
- când plita este dezactivată, dar zona de gătit este încă fierbinte.

Indicatorul dispare când zona de gătit s-a răcit.

## 7. PLITĂ - RECOMANDĂRI ȘI SUGESTII

### AVERTISMENT!

Consultați capitolele privind siguranța.

### 7.1 Vase de gătit

Rezultatele gătirii depind de materialul de gătit

#### 

Baza vasului trebuie să fie cât mai groasă și cât mai plată posibil. Asigurați-vă că bazele vaselor sunt curate și uscate înainte de a le pune pe suprafața plitei.

#### 

Nu utilizați vase pe plita ceramică cu baza cu muchii sau margini ascuțite, de ex. vase din fontă. Acestea ar putea zgâria sau deteriora permanent suprafața plitei.

#### 

Vasele din oțel emailat sau cu fund din aluminiu sau cupru pot cauza modificarea culorii suprafeței vitroceramice.

Pentru a economisi energie și pentru a asigura funcționarea corectă a plitei, partea

inferioară a vasului trebuie să aibă un diametru minim adecvat.

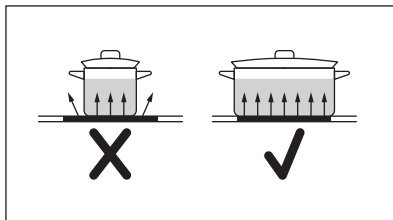

### 7.2 Specificațiile zonei de gătire

Zonă de gătire	Diametru vas (mm)	Putere (W)
Stânga spate	125 - 145	1200
Dreapta spate	150 - 180	1800
Dreapta față	125 - 145	1200
Stânga față	180 - 210	2300

### 7.3 Ghid de gătit simplificat

#### 

Datele din tabel au doar caracter orientativ.

Nivelul de căldură	Utilizați pentru:	Durață (min)	Recomandări
 - 1	Păstrați mâncarea gătită caldă.	dacă este necesar	Puneți un capac pe vas.
1 - 2	Sos olandez, topit: unt, ciocolată, gelatină.	5 - 25	Amestecați din când în când.
2	Solidificare: omlete pufoase, ouă coapte.	10 - 40	Gătire cu capacul pus.
2 - 3	Fierberea înăbușită a orezului și a mâncărurilor care conțin lapte, încălzirea alimentelor preparate.	25 - 50	Adăugați minim de două ori mai mult lichid decât orez, amestecați la jumătatea procedurii mâncărurilor care conțin lapte.

Nivelul de căldură	Utilizați pentru:	Durată (min)	Recomandări
3 - 4	Înăbușiți legumele, peștele, carnea.	20 - 45	Adăugați câteva linguri de apă. Verificați cantitatea de apă în timpul procesului.
4 - 5	Gătiți la abur cartofii și alte legume.	20 - 60	Acoperiți baza vasului cu 1-2 cm de apă. Verificați nivelul de apă în timpul procesului. Țineți capacul pe vas.
4 - 5	Gătiți cantități mai mari de alimente, tocane și supe.	60 - 150	Până la 3 l de lichid plus ingrediente.
6 - 7	Prăjire delicată: escalop, cordon bleu de vițel, șnițele, chiftele, cârnați, ficat, roux, ouă, clătite, gogoși.	dacă este necesar	Întoarceți când este necesar.
7 - 8	Crochete de cartofi, mușchiuleț, fripturi.	5 - 15	Întoarceți când este necesar.
9	Fierbeți apă, gătiți paste, prăjiți carnea la suprafață (gulaș, friptură înăbușită, cartofi la friteuză).		

## 8. PLITĂ - ÎNGRIJIRE ȘI CURĂȚARE

### AVERTISMENT!

Consultați capitolele privind siguranța.

### 8.1 Informații cu caracter general

- Curățați plita după fiecare utilizare.
- Utilizați întotdeauna vase cu baza curată.
- Zgârieturile sau petele închise la culoare de pe suprafața plitei nu au niciun efect asupra funcționării plitei.
- Folosiți un agent de curățare special, adecvat pentru suprafața plitei.
- Utilizați întotdeauna o racletă recomandată pentru plitele cu suprafață de sticlă. Utilizați racleta numai ca instrument suplimentar pentru curățarea sticlei după procedura standard de curățare.

### AVERTISMENT!

Nu utilizați cuțite sau alte instrumente metalice ascuțite pentru a curăța suprafața de sticlă.

### 8.2 Curățarea plitei

- **Îndepărtați imediat:** plasticul topit, folia de plastic, zahărul și alimentele cu zahăr, în caz contrar mizeria poate deteriora plita. Aveți grijă să nu vă ardeți. Folosiți o racleta specială pe suprafața vitrată, la un unghi mare și îndepărtați resturile de pe suprafață.
- **Îndepărtați-le atunci când plita este suficient de rece:** inele de calcar, inele de apă, pete de grăsime, decolorare metalică strălucitoare. Curățați plita cu o lavetă umedă și un detergent ne-abraziv. După curățare, ștergeți plita cu o lavetă moale.
- **Îndepărtați decolorarea metalică lucioasă:** folosiți o soluție de apă cu oțet și curățați suprafața de sticlă cu o lavetă.

## 9. CUPTOR - UTILIZARE ZILNICĂ

### **AVERTISMENT!**

Consultați capitolele privind siguranța.

### 9.1 Funcțiile cuptorului

#### **AVERTISMENT!**

Nu turnați lichide în adâncitura cavității înainte și în timpul procesului de gătire. Există riscul de deteriorare.

#### **0** **Poziția oprit**

Cuptorul este oprit.



#### **Aer cald cu ventilație**

Pentru a coace și a frige la aceeași temperatură de gătit pe până la două poziții ale raftului. Setează temperatura cu 20 - 40 °C mai jos decât pentru Încalzire sus și jos.



#### **Funcție Pizza**

Pentru a coace pizza și alte preparate care necesită mai multă căldură de dedesubt.



#### **Încalzire sus și jos / Curățare cu apă**

Pentru a coace și frige alimentele pe o singură poziție a raftului. Consultă capitolul "Îngrijirea și curățarea" pentru detalii despre: Curățare cu apă.



#### **Uscare cavități**

Pentru uscarea alimentelor feliate.



#### **Grill rapid**

Pentru rumenirea alimentelor subțiri în cantități mari și pentru pâine prăjită.



#### **Gătire intensivă**

Pentru a frige bucăți mari de carne sau pasăre cu os pe o poziție a raftului. Pentru gratinare și rumenire.



#### **Aer cald umed**

Această funcție a fost folosită pentru conformarea cu clasa de eficiență energetică și cerințele de ecodesign (în conformitate cu EU 65/2014 și EU 66/2014). Teste realizate conform cu: IEC/EN 60350-1.

Este conceput pentru a economisi energie în timpul gătitului.

Ușa cuptorului trebuie închisă pe durata gătirii pentru a nu întrerupe funcția astfel încât cuptorul să funcționeze cu cea mai ridicată eficiență energetică posibilă.

Atunci când folosiți această funcție, temperatura din cavități poate fi diferită de temperatura setată. Nivelul de căldură poate fi redus. Pentru recomandări generale cu privire la economia de energie consultați capitolul „Eficiența energetică”, Economia de energie.

Pentru instrucțiuni de gătit consultați capitolul „Sfaturi utile”, Aer cald umed.

Atunci când folosești această funcție, lumina se stinge automat.



Puteți decongela alimentele alegând funcția Aer cald umed fără a seta temperatura.

### 9.2 Activarea și dezactivarea cuptorului



**În funcție de modelul aparatului, acesta are simboluri la butoanele de selectare, indicatoare sau lămpi:**

- Indicatorul se aprinde când cuptorul se încălzește.
- Lampa se aprinde atunci când cuptorul este în funcțiune.
- Simbolul arată dacă butonul controlează una dintre zonele de gătit, funcțiile cuptorului sau temperatura.

1. Rotiți butonul de selectare pentru funcțiile cuptorului pentru a selecta o funcție a cuptorului.
2. Rotiți butonul de selectare pentru temperatură pentru a alege temperatura.
3. Pentru a dezactiva cuptorul, rotiți butoanele de selectare pentru funcțiile și temperatura cuptorului în poziția oprit.

### 9.3 Ventilator de răcire

Atunci când cuptorul funcționează, suflanta cu aer rece pornește automat pentru a menține reci suprafețele cuptorului. Dacă opriți cuptorul, ventilatorul de răcire continuă să funcționeze până când cuptorul se răcește.

### 9.4 Introducerea accesoriilor

Accesorii disponibile în funcție de model. Scanați codul QR pentru a vedea cum să utilizați accesoriile furnizate împreună cu aparatul. Puteți comanda accesoriile opționale separat. Pentru mai multe informații, contactați furnizorul dvs. local.



Micile adâncituri sporesc siguranța și oferă protecție împotriva înclinării. De asemenea, sunt și dispozitive anti-răsturnare. Marginea raftului împiedică alunecarea vaselor de pe acesta.

Introduceți accesoriul (raftul de sârmă /tava) între șinele de ghidare ale suportului raftului.

Asigurați-vă că raftul atinge partea din spate a interiorului cuptorului.

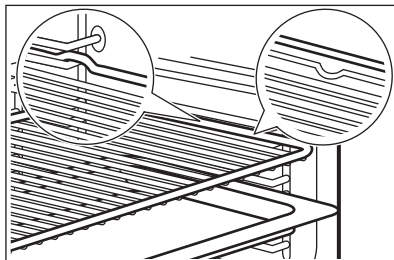

Dacă tava dvs. are o pantă, poziționați-o spre partea din spate a interiorului cuptorului.

Dacă pe accesoriu există o inscripție, asigurați-vă că aceasta este orientată spre dvs.

Dacă utilizați o tavă cu orificii, așezați tava / tigaia dedesubt, pentru a colecta lichidele care picură.

## 10. CUPTOR - FUNCȚIILE CEASULUI

### 10.1 Afișaj

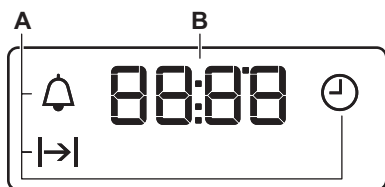



- A. Funcțiile ceasului
- B. Timer





### 10.2 Butoane

Buton	Funcție	Descriere
—	MINUS	Pentru a seta ora.
🕒	CEAS	Pentru a seta o funcție a ceasului.
+	PLUS	Pentru a seta ora.

## 10.3 Funcțiile ceasului

Funcția ceas		Aplicație
	TIMPUL	Pentru a seta, modifica sau verifica ora curentă.
	DURATA	Pentru a seta durata de funcționare a cuptorului.
	CRONOMETRU	Pentru a seta o numărătoare inversă. Această funcție nu are nicio influență asupra funcționării cuptorului. Puteți seta această funcție oricând, chiar și atunci când cuptorul este oprit.



### 10.4 Setarea funcției DURATA



1. Setati o funcție a cuptorului și temperatura.
2. Apăsați  în mod repetat până când  începe să clipească.
3. Apăsați  sau  pentru a seta timpul pentru DURATA.

Afișajul indică .

4. La încheierea duratei,  clipește și este emis un semnal sonor. Aparatul se dezactivează automat.
5. Pentru a opri semnalul apăsați orice buton.
6. Rotiți butonul pentru funcțiile cuptorului și butonul pentru temperatură în poziția oprit.

### 10.5 Setarea CRONOMETRULUI



1. Apăsați  în mod repetat până când  începe să clipească.

2. Apăsați  sau  pentru a seta ora dorită.

Cronometrul pornește automat după 5 secunde.

3. La încheierea duratei setate, este emis un semnal sonor. Pentru a opri semnalul apăsați orice buton.
4. Rotiți butonul pentru funcțiile cuptorului și butonul pentru temperatură în poziția oprit.

### 10.6 Anularea funcțiilor ceasului

1. Apăsați repetat  până când indicatorul corespunzător funcției dorite începe să clipească.
2. Apăsați lung . După câteva secunde simbolul funcției ceasului dispare.

## 11. CUPTOR - SFATURI ȘI SUGESTII

### AVERTISMENT!

Consultați capitolele privind siguranța.

### i

Temperatura și duratele de gătire din tabele sunt doar orientative. Acestea depind de rețetele și de calitatea și cantitatea ingredientelor utilizate.

### 11.1 Aer cald umed

#### Pâine și pizza

Aliment	Temperatura (°C)	Durată (min)	Nivel raft
Chifle	180	25 - 35	3

Aliment	Temperatura (°C)	Durată (min)	Nivel raft
Pizza congelată 350 g	190	25 - 35	3

### Prăjituri în tavă de gătit

Aliment	Temperatura (°C)	Durată (min)	Nivel raft
Ruladă	180	20 - 30	3
Negresă	180	30 - 40	3

### Prăjituri în formă

Aliment	Temperatura (°C)	Durată (min)	Nivel raft
Soufflê	200	30 - 40	3
Blat de pandișpan	180	20 - 30	3
Sandviș Victoria	150	25 - 35	3

### Pește

Aliment	Temperatura (°C)	Durată (min)	Nivel raft
Pește în folie 300 g	180	25 - 35	3
Pește întreg 200 g	180	25 - 35	3
File de pește 300 g	180	25 - 35	3

### Carne

Aliment	Temperatura (°C)	Durată (min)	Nivel raft
Carne în folie 250 g	200	25 - 35	3
Frigărui de carne 500 g	200	30 - 40	3

### Articole mici coapte

Aliment	Temperatura (°C)	Durată (min)	Nivel raft
Prăjituri	180	25 - 35	3
Pricomigdale	160	25 - 35	3
Brioșe	180	25 - 35	3
Biscuiți sărați	170	20 - 30	3
Fursecuri din aluat fraged	150	25 - 35	3
Mini tarte	170	15 - 25	3

### Vegetarian

Aliment	Temperatura (°C)	Durată (min)	Nivel raft
Legume mixte în folie 400 g	180	25 - 35	3
Omletă	200	20 - 30	3
Legume la tavă 700 g	180	25 - 35	3

## 11.2 Informații pentru institutele de testare

Aliment	Funcție	Temperatura (°C)	Durață (min)	Accesorii	Nivel raft
Prăjituri mici (20 de prăjituri mici per tavă)	Încalzire sus și jos	170	20 - 30	Tavă	4
Prăjituri mici (20 de prăjituri mici per tavă) <sup>1)</sup>	Aer cald cu ventilație	150	20 - 30	Tavă	2
Prăjituri mici (20 de prăjituri mici per tavă) <sup>1)</sup>	Aer cald cu ventilație	150	25 - 35	Tava / Tigaie adâncă	1 + 4
Plăcintă cu mere, 2 tăvi (Ø 20 cm) pe grătar, mutat pe diagonală	Încalzire sus și jos	180	70 - 90	Grila	1
Plăcintă cu mere, 2 tăvi (Ø 20 cm) pe grătar, mutat pe diagonală	Aer cald cu ventilație	160	70 - 90	Grila	2
Plăcintă cu mere, 2 tăvi (Ø 20 cm) pe grătar, mutat pe diagonală	Funcție Pizza	160	60 - 80	Grila	2
Pandișpan fără grăsime, 1 tavă (Ø 26 cm) pe grătar	Încalzire sus și jos	170	30 - 40	Grila	3
Pandișpan fără grăsime, 1 tavă (Ø 26 cm) pe grătar	Aer cald cu ventilație	150	35 - 45	Grila	2
Pandișpan fără grăsime, 1 tavă (Ø 26 cm) pe grătar <sup>1)</sup>	Aer cald cu ventilație	160	25 - 35	Grila	1 + 4
Biscuiți din aluat fraged/sărățele	Aer cald cu ventilație	140	20 - 35	Tavă	3
Biscuiți din aluat fraged/sărățele	Aer cald cu ventilație	140	20 - 30	Tavă	1 + 4
Biscuiți din aluat fraged/sărățele	Încalzire sus și jos	160	20 - 35	Tavă	3
Pâine prăjită <sup>1)</sup>	Grill rapid	Maxim	1 - 5	Grila	4
Burger de vită	Grill	Maxim	15 - 20 pe prima parte. 10 - 15 a doua parte.	grătar / cratiță adâncă	4 + 1

<sup>1)</sup> Preîncălziți cuptorul timp de 10 minute.

## 12. CUPTOR - ÎNGRIJIRE ȘI CURĂȚARE



### AVERTISMENT!

Consultați capitolele privind siguranța.

### 12.1 Observații privind curățarea

#### Agenți de curățare

- Curățați partea din față a aparatului doar cu o lavetă din microfibră, cu apă caldă și

un detergent delicat. Curățați și verificați garnitura ușii din jurul cadrului cavității.

- Folosiți o soluție de curățare dedicată pentru suprafețe metalice.
- Curățați petele cu un detergent neutru.

#### Utilizarea zilnică

- Curăță cavitatea după fiecare utilizare. Depunerile de grăsime sau de orice alte reziduuri pot provoca un incendiu.
- Nu depozitați preparatele în aparat pentru mai mult de 20 de minute. Usucă cavitatea după fiecare utilizare doar cu o lavetă din microfibră.

#### Accesorii

- Curățați toate accesoriile după fiecare utilizare și lăsați-le să se usuce. Folosiți doar o lavetă din microfibră, apă caldă și un detergent neagresiv. Nu curățați accesoriile în mașina de spălat vase.
- Nu curăța accesoriile anti-aderente folosind un agent de curățare abraziv sau obiecte cu margini ascuțite.

### 12.2 Pentru cuptoarele din inox sau aluminiu

Curățați ușa cuptorului numai cu o lavetă sau burete umed. Uscați-o cu o lavetă moale.

A nu se folosi bureți din sârmă, acizi sau produse abrazive, deoarece pot deteriora suprafața cuptorului. Curățați panoul de comandă al cuptorului cu aceeași precauție.

### 12.3 Scoaterea suporturilor raftului

Scoateți suporturile raftului pentru a curăța cuptorul.

1. Trageți partea din față a suportului pentru rafturi și îndepărtați-o de peretele lateral.

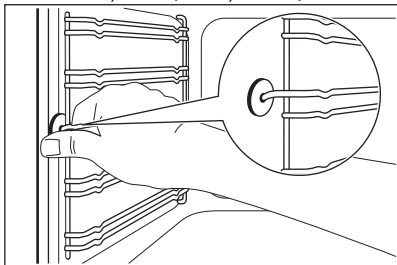

2. Trageți partea din spate a suportului pentru raft și îndepărtați-o de peretele lateral și îndepărtați.

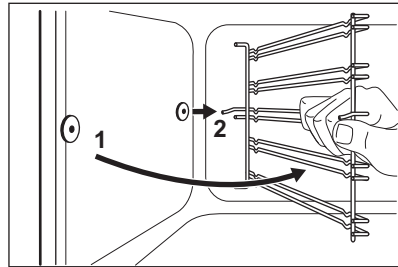

Instalați suporturile pentru raft în ordine inversă.

#### ⚠ ATENȚIE!

Asigurați-vă că sârma de fixare mai lungă este în față. Capetele celor două fire trebuie să fie orientate spre spate. Instalarea incorectă poate provoca deteriorarea emailului.

### 12.4 Modul de utilizare Curățare cu apă

Această procedură de curățare folosește umiditatea pentru a elimina grăsimile și resturile de mâncare rămase în aparat.

1. Turnați apă în adâncitura cavității: 250ml.
2. Setati funcția .
3. Setati temperatura la 90 °C.
4. Lăsați aparatul să funcționeze timp de 30 min.
5. Opriti aparatul.
6. Așteptați până când aparatul s-a răcit. Uscați cavitatea cu o lavetă moale.

### 12.5 Scoaterea ușii cuptorului

Pentru a ușura curățarea cuptorului, scoateți ușa.

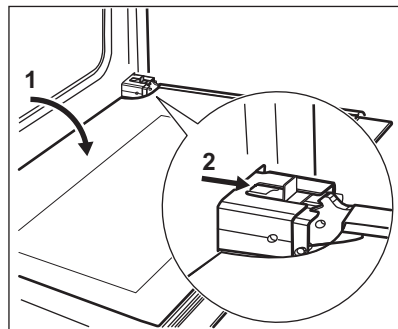

1. Deschideți ușa complet.
2. Deplasați glisorul până când auziți un clic.
3. Închideți ușa până când glisorul se blochează.
4. Scoateți ușa.

Pentru a scoate ușa, trageți-o mai întâi spre exterior dintr-o parte, apoi din cealaltă.

După finalizarea procedurii de curățare, introduceți ușa cuptorului în ordine inversă. Asigurați-vă că auziți un clic când introduceți ușa. Dacă este necesar, aplicați forță.

## 12.6 Scoaterea și curățarea geamurilor ușii



Geamurile ușii produsului dvs. poate fi diferită ca tip și formă de exemplele pe care le vedeți în imagini. Numărul de geamuri poate fi, de asemenea, diferit.

1. Țineți garnitura ușii B pe partea superioară a ușii de ambele părți și apăsați-o către interior pentru a elibera clema.

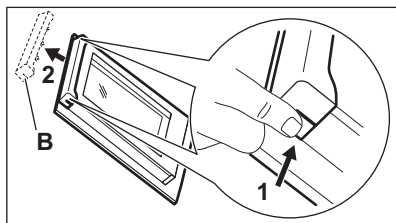

2. Trageți garnitura ușii spre față pentru a o scoate.
3. Țineți panourile de sticlă ale ușii de marginea superioară unul câte unul și trageți-le în sus din ghidaj.

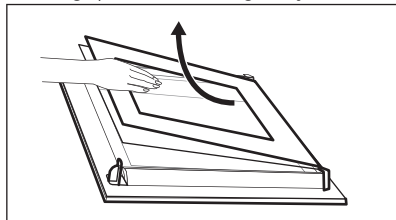

4. Curățați panourile de sticlă ale ușii. Pentru a instala panourile, efectuați aceiași pași în ordine inversă.

## 12.7 Înlocuirea becului

### ⚠ AVERTISMENT!

Pericol de electrocutare.  
Becul poate fi fierbinte.

1. Opriti cuptorul. Așteptați până când cuptorul este rece.
2. Deconectați cuptorul de la sursa de alimentare electrică.
3. Puneți o lavetă pe fundul cavității.

### Becul din spate



Capacul de sticlă al lămpii se află în partea din spate a cavității.

1. Rotiți capacul de sticlă al lămpii în sens invers acelor de ceasornic pentru a-l scoate.
2. Curățați capacul de sticlă.
3. Înlocuiți lampa cu una adecvată, rezistentă la o temperatură de 300°C. Folosiți același tip lampă pentru cuptor.
4. Montați capacul de sticlă.

## 12.8 Sertarul

Sertarul de depozitare se află sub cavitatea cuptorului.

### ⚠ AVERTISMENT!

Nu puneți alimente în interiorul sertarului.

### ⚠ AVERTISMENT!

Nu păstrați în sertar articole inflamabile, cum ar fi materiale de curățare, pungi de plastic, mănuși pentru cuptor, hârtie, produse de curățare, aerosoli, articole din plastic. Când utilizați cuptorul, sertarul poate deveni fierbinte. Există un risc de incendiu.

Sertarul poate fi îndepărtat pentru curățare.

### Scoaterea sertarului:

1. Trageți sertarul în afară până când se oprește.
2. Ridicați ușor sertarul, astfel încât să poată fi ridicat în sus în unghi față de ghidajele sertarului.

Pentru a instala sertarul, urmați procedura în ordine inversă.

## 13. DEPANARE

### AVERTISMENT!

Consultați capitolele privind siguranța.

### 13.1 Ce trebuie făcut dacă...

Problemă	Cauză posibilă	Soluție
Nu puteți activa aparatul.	Aparatul nu este conectat la o sursă electrică sau este conectat incorect.	Verificați dacă aparatul este conectat corect la rețeaua electrică.
Nu puteți activa aparatul.	Siguranța este arsă.	Verificați dacă siguranța este cauza defecțiunii. Dacă siguranța se arde în mod repetat, contactați un electrician calificat.
Indicatorul de căldură reziduală nu se aprinde.	Zona nu este fierbinte pentru că fost utilizată doar o scurtă perioadă de timp.	Dacă zona a funcționat suficient de mult pentru a fi fierbinte, apălați la un Centru de service autorizat.
Cuptorul nu se încălzește.	Cuptorul este dezactivat.	Activați cuptorul.
Cuptorul nu se încălzește.	Ceasul nu este setat.	Setați ceasul.
Cuptorul nu se încălzește.	Setările necesare nu sunt setate.	Asigurați-vă că setările sunt corecte.
Becul nu funcționează.	Becul este defect.	Înlocuiți becul.
Afișajul indică „12.00”.	A fost o pană de curent.	Setați ceasul.
Aburul și condensul se depun pe alimente și în cavitatea cuptorului.	Ați lăsat vasul cu mâncare prea mult timp în cuptor.	Nu lăsați vasele cu mâncare în cuptor mai mult de 15 - 20 minute după terminarea procesului de gătire.

### 13.2 Date pentru service

Dacă nu puteți remedia problema de unul singur, contactați comerciantul sau un centru de service autorizat.

Datele necesare solicitate de centrul de service se găsesc pe plăcuța cu date tehnice. Plăcuța cu datele tehnice se află pe cadrul frontal al cavității aparatului. Nu scoate plăcuța cu date tehnice din interiorul aparatului.

#### Vă recomandăm să notați datele aici:

Model (MOD.)	.....
Numărul produsului (PNC)	.....
Numărul de serie (S.N.)	.....

## 14. CLASA DE EFICIENȚĂ ENERGETICĂ

### 14.1 Informații despre produs în conformitate cu Regulamentul din UE privind ecodesignul pentru plită

Identificarea modelului	CCB6441NBB	
Tipul plitei	Plită în interiorul aragazului autonom	
Numărul zonelor de gătire	4	
Tehnologie de încălzire	Arzător radiant	
Diametrul zonelor de gătire circulare (Ø)	Stânga față	21.0 cm
	Stânga spate	14.5 cm
	Dreapta față	14.5 cm
	Dreapta spate	18.0 cm
Consumul de energie pe fiecare zonă de gătire (EC electric cooking)	Stânga față	182.3 Wh/kg
	Stânga spate	181.8 Wh/kg
	Dreapta față	181.8 Wh/kg
	Dreapta spate	182.1 Wh/kg
Consumul de energie al plitei (EC electric hob)	182.0 Wh/kg	

IEC/EN 60350-2- Aparate de gătit electrocasnice – Partea 2: Plite - Metode pentru măsurarea performanței.

### 14.2 Plită - Economii de energie

Puteți economisi energie în timpul gătirii zilnice dacă urmați recomandările de mai jos.

- Pentru încălzirea apei, utilizați numai cantitatea de care aveți nevoie.
- Dacă este posibil, puneți întotdeauna capacul pe vas.
- Înainte de a activa zona de gătit, puneți vasul pe aceasta.

- Baza vasului trebuie să aibă același diametru cu zona de gătire.
- Puneți vase mici pe zonele de gătit mici.
- Puneți vasul direct în centrul zonei de gătit.
- Pentru a păstra alimentele calde sau pentru a le topi folosiți căldura reziduală.

### 14.3 Informații despre produs și Fișa cu informații despre produs în conformitate cu Regulamentul UE privind etichetare ecologică și energetică pentru cuptoare,

Denumirea furnizorului	AEG
Identificarea modelului	CCB6441NBB 940003140
Index de eficiență energetică	95.3
Clasă de eficiență energetică	A
Consum de energie cu o încărcătură standard, modul convențional	0.95 kWh/ciclu
Consum de energie cu o încărcare standard, în modul ventilație	0.82 kWh/ciclu
Număr de cavități	1
Sursă de căldură	Energie electrică

Volumul	73 l
Tip cuptor	Cuptor în interiorul aragazului autonom
Masă	48.8 kg

IEC/EN 60350-1 - Aparate de gătit electrocasnice - Partea 1: Gamă, cuptoare, cuptoare cu abur și grill-uri - Metoda pentru măsurarea performanței.

## 14.4 Cuptor - Economisire energie

Următoarele sfaturi de mai jos vă vor ajuta să economisiți energie atunci când utilizați aparatul.

Asigură-te că ușa aparatului este închisă în timpul funcționării. Nu deschide ușa aparatului prea des în timpul gătirii. Menține garnitura ușii curată și asigură-te că este bine fixată în poziție.

Folosii vase metalice și forme și recipiente întunecate care nu reflectă pentru o economie optimizată de energie.

Nu preîncălziți aparatul înainte de gătire decât dacă acest lucru este recomandat în mod specific.

Ai grijă ca pauzele să fie cât mai mici între două coaceri, atunci când pregătești mai multe preparate o dată.

### Gătitul cu ventilator

Atunci când este posibil, folosește funcțiile de gătit cu ventilator pentru a economisi energie.

## 14.5 Informații despre produs pentru consumul de energie și timpul maxim de atingere a modului de putere scăzută aplicabil

Consumul de putere în standby

0.8 W

Timpul maxim necesar pentru ca echipamentul să atingă automat modul de putere scăzută aplicabil 20 min.

### Căldura reziduală

Atunci când durata de gătire este mai mare de 30 de min, redu temperatura aparatului cu cel puțin 3 - 10 min înainte de încheierea gătirii. Căldura reziduală din interiorul aparatului va continua să gătească preparatul.

Folosiți căldura reziduală pentru a menține mâncarea caldă sau pentru a încălzi alte preparate.



### Menținerea caldă a alimentelor

Alegeți setarea pentru cea mai mică temperatură posibilă pentru a folosi căldura reziduală și menține mâncarea caldă.

### Aer cald umed

Funcție concepută pentru a economisi energie în timpul gătirii.

## 15. INFORMAȚII PRIVIND MEDIUL

Reciclați materialele marcate cu simbolul . Pentru a recicla ambalajele, acestea trebuie puse în containerele corespunzătoare. Ajutați la protejarea mediului înconjurător și a sănătății umane recicland deșeurile de aparate electrice și electronice. Nu aruncați aparatele marcate cu simbolul  împreună

cu deșeurile menajere. Returnați produsul la unitatea locală de reciclare sau contactați administrația locală.

Electrolux Appliances AB - Contact Address:  
Al. Powstancow Slaskich 26, 30-570 Krakow,  
Poland





**aeg.com**

867364308-B-442025



**CE**