



L9WBAN61BC

RO Manual de utilizare | Mașină de spălat rufe cu uscător



## Bine ați venit la AEG! Vă mulțumim pentru că ați ales produsul nostru.



În misiunea noastră de a fi sustenabili, reducem utilizarea hârtiei și oferim integral online manualele de utilizare. Accesați manualul complet de utilizare la [aeg.com/manuals](http://aeg.com/manuals)



Găsiți sfaturi privind utilizarea, broșuri, informații pentru depanare, service și reparații la [aeg.com/support](http://aeg.com/support)



Cumpărați accesorii, consumabile și piese de schimb originale pentru aparatul dvs. la [aeg.com/shop](http://aeg.com/shop)

Ne rezervăm dreptul asupra efectuării de modificări.

## CUPRINS

1. INFORMAȚII PRIVIND SIGURANȚA.....	2
2. INSTRUCȚIUNI DE SIGURANȚĂ.....	6
3. DESCRIEREA PRODUSULUI.....	8
4. DATE TEHNICE.....	9
5. INSTALAREA.....	10
6. ACCESORII.....	15
7. PANOU DE COMANDĂ.....	16
8. PORNIREA PENTRU PRIMA DATĂ.....	16
9. ECRAN TACTIL.....	18
10.  WIFICONFIGURAREA CONECTIVITĂȚII .....	20
11. ÎNAINTE DE PRIMA UTILIZARE.....	22
12. PROGRAME.....	23
13. OPȚIUNI.....	30
14. UTILIZAREA ZILNICĂ - DOAR CU SPĂLARE.....	35
15. UTILIZAREA ZILNICĂ - SPĂLAREA ȘI USCAREA.....	40
16. UTILIZAREA ZILNICĂ - DOAR USCARE.....	42
17. SETĂRI MAȘINĂ.....	43
18. SFATURI UTILE.....	46
19. ÎNGRIJIREA ȘI CURĂȚAREA.....	49
20. DEPANARE.....	56
21. VALORI DE CONSUM.....	62
22. INFORMAȚII PRIVIND MEDIUL.....	64

## 1. INFORMAȚII PRIVIND SIGURANȚA



Înainte de a începe instalarea și de a utiliza acest aparat, citiți cu atenție instrucțiunile furnizate.

Producătorul nu este responsabil pentru eventuale vătămări sau pagube rezultate din instalarea sau utilizarea incorectă.

Păstrați permanent instrucțiunile într-un loc sigur și accesibil pentru consultare ulterioară.

## 1.1 Siguranța copiilor și a persoanelor vulnerabile

### AVERTISMENT!

Risc de sufocare, vătămare sau dizabilitate permanentă.

- Acest aparat poate fi utilizat de copiii cu vârsta mai mare de 8 ani, de persoanele cu capacități fizice, senzoriale sau mentale reduse sau de persoanele ne-experimentate doar sub supraveghere sau după o scurtă instruire care să le ofere informațiile necesare despre utilizarea în siguranță a aparatului și care să le permită să înțeleagă pericolele la care se expun.
- Copiii cu vârsta între 3 și 8 ani și persoanele cu dizabilități profunde și complexe nu trebuie lăsate să se apropie de aparat dacă nu sunt supravegheate permanent.
- Copiii cu vârsta mai mică de 3 ani nu trebuie lăsați să se apropie de aparat dacă nu sunt supravegheați permanent.
- Copiii trebuie supravegheați pentru a vă asigura că nu se joacă cu aparatul.
- Nu lăsați ambalajele la îndemâna copiilor și aruncați-le conform reglementărilor.
- Nu lăsați detergenții la îndemâna copiilor.
- Nu lăsați copiii și animalele să se apropie de aparat atunci când ușa este deschisă.
- Dacă aparatul are un dispozitiv de siguranță pentru copii, acesta trebuie activat.
- Copiii nu vor realiza operațiunile de curățare sau de întreținere care revin utilizatorului aparatului fără a fi supravegheați.

## 1.2 Informații generale despre siguranță

- Acest aparat este destinat doar pentru spălarea și uscarea rufelor care pot fi spălate și uscate la mașină.

- Nu utilizați funcția uscător dacă rufele au fost murdărite cu substanțe chimice industriale.
- Acest aparat este proiectat pentru utilizarea în locuințe individuale la interior
- Acest aparat electrocasnic poate fi utilizat în birouri, camere de oaspeți, camere de oaspeți cu paturi și mic dejun, case de oaspeți în cadrul fermelor și alte spații de cazare similare, în care această utilizare nu depășește (media) nivelurile de utilizare domestică.
- Nu modificați specificațiile acestui aparat.
- Aparatul va fi instalat ca un produs independent sau sub blatul de lucru al bucătăriei dacă cerințele de spațiu permit acest lucru.
- Nu instalați aparatul după o ușă care poate fi încuiată, o ușă culisabilă sau o ușă cu balamale în partea opusă, care ar împiedica deschiderea completă a ușii aparatului.
- Introduceți ștecherul în priză numai după încheierea procesului de instalare. Asigurați-vă că ștecherul este accesibil după instalare.
- Fanta de aerisire din bază nu trebuie să fie blocate de mochetă, covor sau orice alt material folosit la acoperirea pardoselii.
- **AVERTISMENT:** Aparatul nu trebuie să fie alimentat de la un dispozitiv de comutare extern, cum ar fi un temporizator, și nu trebuie conectat la un circuit care este cuplat și decuplat în mod regulat de rețea.
- Asigurați-vă că există o bună aerisire în camera în care este instalat aparatul pentru a evita întoarcerea în cameră a debitului de gaze nedorite de la aparatele care folosesc alți combustibili, inclusiv flacăra deschisă.
- Aerul evacuat nu trebuie direcționat spre un coș care este utilizat pentru evacuarea fumului de la alte aparate care ard gaz sau alți combustibili.
- Presiunea de alimentare cu apă din punctul de racord la rețeaua de apă trebuie să fie între 0,5 bar (0,05 MPa) și 10 bar (1.0 MPa).

- Încărcătura maximă a aparatului este 10.0 kg. Nu depășiți sarcina maximă a fiecărui program (consultați capitolul „Programe”).
- Aparatul trebuie conectat la rețeaua de apă folosind noile seturi de furtunuri furnizate sau alte noi seturi de furtunuri furnizate de Centrul de service autorizat.
- Seturile vechi de furtunuri nu trebuie refolosite.
- În cazul în care cablul de alimentare este deteriorat, acesta trebuie înlocuit de producător, de centrul de service autorizat al acestuia sau de persoane cu o calificare similară pentru a se evita electrocutarea.
- Îndepărtați scamele sau resturile de la ambalare care s-au adunat în jurul aparatului.
- Nu utilizați aparatul fără filtre. Curățați filtrul pentru scame înainte sau după fiecare utilizare.
- Articolele pătate cu substanțe precum: ulei vegetal sau mineral, acetonă, alcool, benzină, kerosen, substanțe de scos petele, terebentină, ceară și substanțe de înlăturat ceara trebuie spălate separat în apă fierbinte cu mult detergent înainte de a fi uscate în mașina de spălat rufe cu uscător.
- Nu folosiți aparatul dacă articolele au fost murdărite cu produse chimice industriale.
- Nu uscați articole nespălate în uscătorul de rufe.
- Articolele precum: spuma de cauciuc (spuma de latex), căștile de baie, țesăturile impermeabile și articolele și hainele căptușite cu cauciuc, precum și pernele care au pernuțe din spumă de cauciuc nu trebuie uscate în mașina de spălat rufe cu uscător.
- Balsamul pentru rufe sau produsele similare trebuie folosite doar în conformitate cu instrucțiunile de utilizare ale producătorului.
- Scoateți toate obiectele din articole care pot fi o sursă de aprindere a focului, cum ar fi brichetele sau chibriturile.
- **AVERTISMENT:** Nu opriți niciodată mașina de spălat rufe cu uscător înainte de terminarea ciclului de uscare, în afara

cazului în care rufele sunt scoase imediat și separate, astfel încât căldura reziduală să fie disipată.

- Partea finală a ciclului mașinii de spălat rufe cu uscător se realizează fără căldură (ciclu de răcire) pentru a răci articolele la o temperatură care să nu le deterioreze.
- Nu folosiți apă pulverizată cu presiune ridicată sau abur pentru curățarea aparatului.
- Curățați aparatul cu o lavetă umedă. Utilizați numai detergenți neutri. Nu folosiți niciun produs abraziv, burete abraziv, solvent sau obiect metalic.
- Înainte de a efectua orice operațiune de întreținere, opriți aparatul și scoateți ștecherul din priză.

## 2. INSTRUCȚIUNI DE SIGURANȚĂ

### 2.1 Instalarea



Instalarea trebuie să respecte reglementările naționale corespunzătoare.

- Urmați instrucțiunile de instalare furnizate împreună cu aparatul.
- Nu instalați sau utilizați aparatul într-un loc în care temperatura poate ajunge sub 5°C sau peste 35°C.
- Țineți întotdeauna aparatul vertical atunci când acesta este mutat.
- Pentru a vă asigura de funcționarea corectă a compresorului, nu utilizați aparatul timp de 6 ore după instalare.
- Asigurați circulația aerului între aparat și podea.
- Scoateți toate materialele folosite la ambalare și buioanele de transport.
- Suprafața podelei pe care aparatul va fi instalat trebuie să fie plată, stabilă, rezistentă la căldură și curată.
- Păstrați șuruburile de transport într-un loc sigur. Dacă aparatul va fi mutat pe viitor, acestea trebuie fixate din nou pentru a bloca tamburul și pentru a-l proteja de deteriorare.
- Aveți întotdeauna grijă când mutați aparatul deoarece acesta este greu.

Folosiți întotdeauna mănuși de protecție și încălțăminte închisă.

- Dacă aparatul este deteriorat, nu îl instalați sau utilizați.
- Nu instalați aparatul în locuri care nu permit deschiderea completă a ușii acestuia.
- Pentru a obține spațiul necesar între aparat și podea, reglați picioarele acestuia.
- Atunci când aparatul se află în poziția sa permanentă, verificați dacă este adus la nivel cu ajutorul unei nivele cu bulă de aer. Dacă nu este, reglați picioarele acestuia.

### 2.2 Conexiunea la rețeaua electrică



#### AVERTISMENT!

Pericol de incendiu și electrocutare.

- AVERTISMENT: Acest aparat este proiectat pentru a fi instalat / conectat la o împământare din clădire.
- Utilizați întotdeauna o priză cu protecție (împământare) contra electrocutării, montată corect.
- Nu folosiți prize multiple și cabluri prelungitoare.
- Nu trageți de cablul de alimentare pentru a scoate din priză aparatul. Trageți întotdeauna de ștecher.

- Nu atingeți cablul de alimentare sau ștecherul cu mâinile ude.

## 2.3 Racordarea la apă

- Apa de alimentare nu trebuie să depășească 25°C.
- Nu deteriorați furtunurile de apă.
- Înainte de conectarea la țevi noi, țevi care nu au fost folosite mult timp, la care s-au făcut lucrări de reparație sau au fost montate noi dispozitive (apometre, etc.), lăsați să curgă apa până când aceasta devine curată și limpede.
- Asigurați-vă că nu sunt pierderi vizibile de apă în timpul și după prima utilizare a aparatului.
- Nu folosiți un furtun prelungitor dacă furtunurile de alimentare sunt prea scurte. Adresați-vă Centrului de service autorizat pentru înlocuirea furtunului de alimentare.
- Când despachetați aparatul, este posibil să vedeți cum curge apă din furtunul de evacuare. Aceasta se datorează testării aparatului cu apă în fabrică.
- Puteți prelungi furtunul de evacuare până la maxim 400 cm. Contactați Centrul de service autorizat pentru alt furtun de evacuare și prelungitorul.
- Asigurați accesul la robinet după instalare.

## 2.4 Modul de utilizare

### AVERTISMENT!

Pericol de rănire, electrocutare, incendiu, arsuri sau de deteriorare a aparatului.

- Produsele inflamabile sau obiectele umezite cu produse inflamabile nu trebuie introduse în aparat, nici puse alături sau deasupra acestuia.
- Nu atingeți ușa de sticlă în timpul funcționării unui program. Sticla poate fi fierbinte.
- Nu uscați articolele deteriorate (rupte, uzate) care au căptușeli sau umpluturi.
- Dacă rufele au fost spălate cu un agent de îndepărtare a petelor, efectuați un ciclu suplimentar de clătire înainte de a începe un ciclu de uscare.
- Asigurați-vă că îndepărtați toate obiectele metalice din rufe.
- Uscați doar țesături care sunt adecvate pentru uscare într-un uscător. Respectați

instrucțiunile de curățare de pe eticheta articolului.

- Nu vă așezați și nu vă urcați pe ușa deschisă a aparatului.
- Nu uscați haine din care curge apa în aparat.
- Nu permiteți ca articolele fierbinți să atingă piesele din plastic ale aparatului.
- Scoateți bila cu detergent (dacă este folosită) înainte de a începe un program de uscare.
- Nu utilizați o bilă cu detergent dacă setați un program fără oprire.

## 2.5 Compresor

### AVERTISMENT!

Pericol de deteriorare a aparatului.

- Compresorul și sistemul acestuia din mașina de spălat rufe cu uscător este umplut cu agent special care nu conține fluoro-cloro-hidrocarburi. Sistemul trebuie să rămână etanș. Deteriorarea sistemului poate provoca o scurgere.

## 2.6 Serviciul de asistență tehnică

- Pentru a repara aparatul contactați Centrul de service autorizat. Utilizați doar piese de schimb originale.
- Rețineți că reparațiile făcute în regie proprie sau care nu sunt făcute de profesioniști pot afecta siguranța și pot anula garanția.
- Următoarele piese de schimb sunt disponibile timp de cel puțin 10 ani după încetarea producției modelului: motor și periile motorului, transmisia dintre motor și tambur, pompe, amortizoare și arcuri, tamburul de spălare, tridentul tamburului și angrenajele cu bilă corespunzătoare, radiatoare și elemente de încălzire, inclusiv pompe de căldură, conduce și echipamentul corespunzător, inclusiv furtunuri, supape, filtre și opritoare de apă, plăci cu circuite imprimate, afișaje electronice, comutatoare de presiune, termostate și senzori, software și firmware, inclusiv software de resetare, ușa, balamaua și garniturile ușii, alte garnituri, sistemul de închidere a ușii, accesoriile de plastic, cum ar fi dozatoarele de detergent. Durata poate fi mai mare în

țara dvs. Pentru mai multe informații, vă rugăm să vizitați site-ul nostru web.

- Rețineți că unele piese de schimb sunt disponibile doar la reparatorii profesioniști și nu toate piesele de schimb sunt relevante pentru toate modelele.
- Referitor la becul (becurile) din acest separat: Aceste becuri sunt concepute pentru a suporta situațiile fizice extreme din aparatele electrocasnice, cum ar fi cele de temperatură, vibrație, umiditate sau au rolul de a semnaliza informații privitoare la starea operațională a aparatului. Acestea nu sunt destinate utilizării în alte aplicații și nu sunt adecvate pentru iluminarea camerelor din locuință.

## 2.7 Gestionarea deșeurilor după încheierea ciclului de viață al aparatului

- Deconectați aparatul de la sursa de alimentare electrică și cea de apă.
- Tăiați cablul de alimentare de la rețea chiar de lângă aparat și aruncați-l.
- Scoateți încuietorea ușii pentru a nu permite copiilor sau animalelor de companie să rămână blocați în tambur.
- Eliminați aparatul în conformitate cu cerințele locale pentru eliminarea deșeurilor de echipamente electrice și electronice (DEEE).

## 3. DESCRIEREA PRODUSULUI

### 3.1 Prezentare generală a aparatului

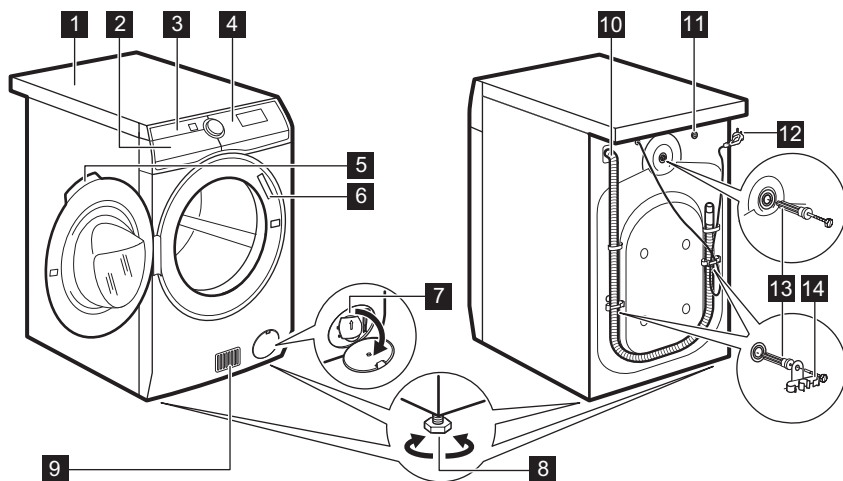

- 1** Suprafață de lucru
- 2** Dozator pentru detergent
- 3** Filtre de aer
- 4** Panou de comandă
- 5** Mâner ușă
- 6** Plăcuță cu date tehnice
- 7** Filtru de la pompa de evacuare

- 8** Picioare pentru aducerea la nivel a aparatului
- 9** Fante pentru fluxul de aer
- 10** Furtun de evacuare a apei
- 11** Supapă de admisie apă
- 12** Cablu de alimentare
- 13** Șuruburi pentru transport

## 14 Suporturi pentru furtun

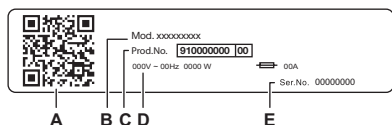

### Rapoartele de pe plăcuța cu date tehnice:

- A. codul QR
- B. Numele modelului
- C. Număr produs
- D. Valori nominale electrice
- E. Număr de serie

Scanați **codul QR** folosind camera pentru a descărca aplicația din magazinul de aplicații pe dispozitivul dvs. inteligent și urmați pașii necesari. Înregistrați-vă produsul și profitați la maximum de acesta.

- Accesați articolele, documentația și detaliile aparatului dvs. privind modul de utilizare a celor mai bune funcții (manualul de utilizare este disponibil și pe [aeg.com/manuals](http://aeg.com/manuals) )
- Obțineți recomandări privind utilizarea, precum și informații referitoare la depanare, service și reparații (disponibile și pe [aeg.com/support](http://aeg.com/support) )
- Cumpărați accesorii, consumabile și piese de schimb originale pentru aparatul dvs. (disponibile și pe [aeg.com/shop](http://aeg.com/shop) )

## 4. DATE TEHNICE

Dimensiuni	Lățime/ Înălțime/ Adâncime totală	59.7 cm /87.0 cm /66.0 cm
Conexiunea la rețeaua electrică	Tensiunea electrică Putere generală Siguranță fuzibilă Frecvența	230 V 2200 W 10 A 50 Hz
Nivel de protecție împotriva pătrunderii particulelor solide și a umidității asigurat de capacul de protecție, cu excepția cazului în care echipamentul de joasă tensiune nu este protejat împotriva umidității		IPX4
Alimentarea cu apă <sup>1)</sup>		Apă rece
Presiunea de alimentare cu apă	Minim Maxim	0,5 bar (0,05 MPa) 10 bar (1,0 MPa)
Temperatura mediului ambiant	Minim Maxim	5 °C 35 °C
Încărcătură maximă de spălare	Bumbac Sintetice Lână	10.0 kg 4.0 kg 1.5 kg
Încărcătură maximă de uscare	Bumbac Sintetice Lână	6 kg 4 kg 1 kg

Acest produs conține HFC - R134a/GWP1430 0,14 kg gaz fluorurat, sigilat ermetic.

<sup>1)</sup> Racordați furtunul de alimentare cu apă la un robinet cu filet 3/4"

## 5. INSTALAREA

### ⚠ AVERTISMENT!

Consultați capitolele privind siguranța.

### 5.1 Despachetarea

### ⚠ AVERTISMENT!

Scoateți toate ambalajele și șuruburile de transport înainte de a instala aparatul.

### ⚠ AVERTISMENT!

După ce ați pus aparatul pe partea din spate, **așteptați aproximativ 6 ore înainte de a-l utiliza.** Acest timp este necesar pentru a permite compresorului să funcționeze corect.

### ⚠ AVERTISMENT!

Folosiți mănușile.

1. Îndepărtați folia exterioră. Dacă este necesar, utilizați un cutter.

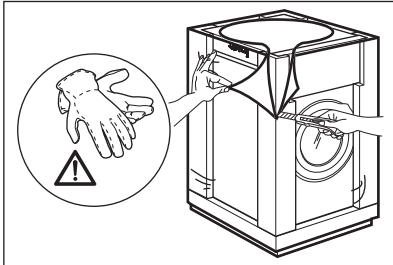

2. Scoateți capacul de carton și celelalte materiale folosite la ambalare.

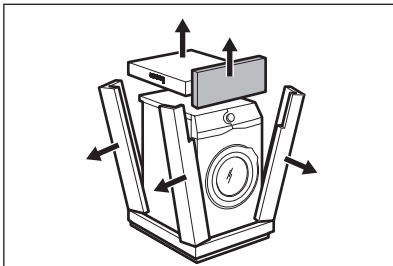

3. Îndepărtați pelicula internă.

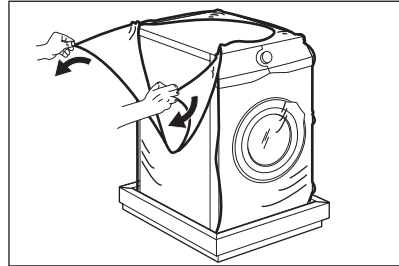

4. Deschideți ușa, scoateți bucata din garnitura ușii și toate obiectele din tambur.

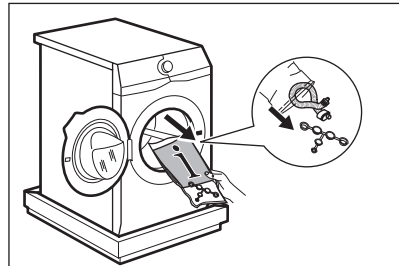

5. Cu atenție, puneți jos aparatul pe spate.
6. Puneți elementul folosit la ambalare din față pe podea sub aparat.



Asigurați-vă că nu deteriorați furtunurile.

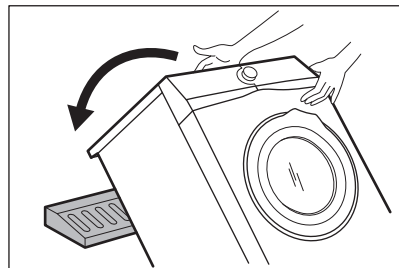

7. Scoateți protecția din partea de jos.

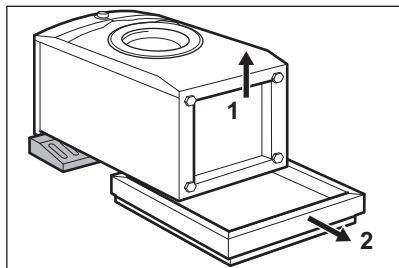

8. Trageți în sus aparatul în poziție verticală.

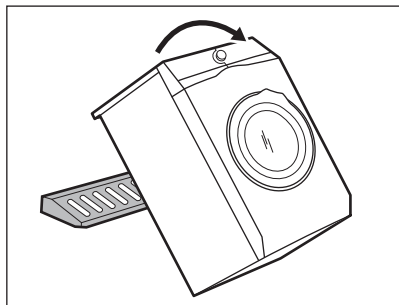

9. Scoateți cablul de alimentare electrică și furtunul de evacuare din suporturi.



Este posibil să vedeți cum curge apă din furtunul de evacuare. Aceasta se datorează testării cu apă a aparatului realizată în fabrică.

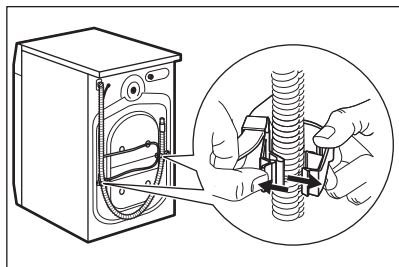

10. Scoateți cele trei șuruburi cu ajutorul cheii furnizate cu aparatul.

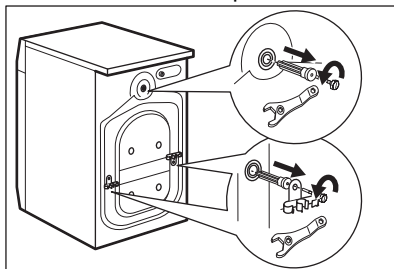

11. Scoateți distanțierele din plastic.

12. Puneți capacele din plastic, găsite în punga cu manualul utilizatorului, în găuri.

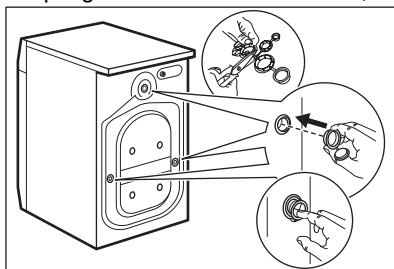

Recomandăm păstrarea ambalajelor și a șuruburilor de transport pentru orice mișcare a aparatului.

## 5.2 Instalarea sub blatul de bucătărie

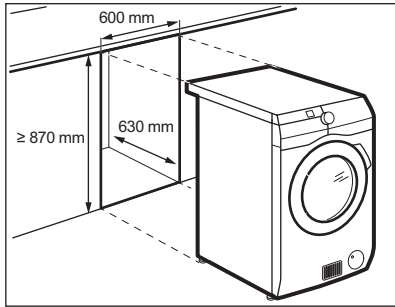

Aparatul poate fi montat independent sau sub blatul de bucătărie cu spațiu liber adecvat (consultați imaginea).

### ⚠ ATENȚIE!

Nu instalați aparatul în interiorul unui locaș închis!  
Asigurați circulația aerului pe la baza mobilierului.

### ⚠ ATENȚIE!

Pentru a asigura circulația liberă a aerului pe sub aparat, nu fixați barierele acustice (dacă există).

## 5.3 Amplasarea și reglarea pe orizontală - aducerea la nivel.

1. Instalați aparatul pe o suprafață plată, tare.



Asigurați-vă că mochetele nu opresc circulația aerului sub aparat.  
Asigurați-vă că aparatul nu atinge peretele sau alte unități.

2. Pentru reglarea nivelului slăbiți sau strângeți picioarele aparatului.

### ⚠ AVERTISMENT!

Nu puneți carton, lemn sau materiale similare sub picioarele aparatului pentru a regla nivelul.

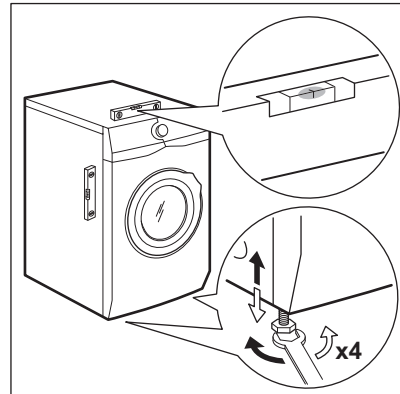

Aparatul trebuie să fie orizontal și stabil.



O reglare corectă a nivelului aparatului previne vibrațiile, zgomotul și mișcarea aparatului în timpul funcționării.



Atunci când aparatul este instalat pe o plintă, folosiți accesoriul descris în capitolul „Accesoriile”. Citiți cu atenție instrucțiunile furnizate împreună cu aparatul și accesoriul.

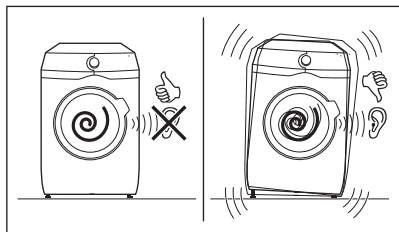

## 5.4 Furtunul de alimentare cu apă

1. Conectați furtunul de alimentare cu apă la partea din spate a aparatului, dacă este necesar. De obicei, acesta este deja instalat în fabrică.

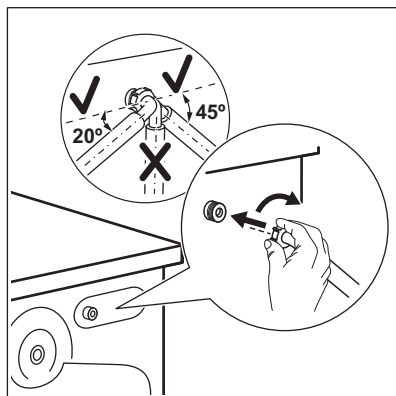

2. Orientați-l spre stânga sau spre dreapta în funcție de poziția robinetului. Asigurați-vă că furtunul de alimentare cu apă nu se află în poziție verticală.
3. Dacă este necesar, slăbiți piulița pentru a-l poziționa corect
4. Racordați furtunul de alimentare la un robinet de apă rece cu filet de 3/4".

Unele modele pot conține furtun de alimentare cu dispozitiv de oprire a apei. Acesta previne scurgerile din furtun din cauza învechirii sale naturale. Sectorul din fereastră indică această eroare A. În acest caz, închideți robinetul de apă și contactați centrul de service autorizat pentru informații privind înlocuirea furtunului.

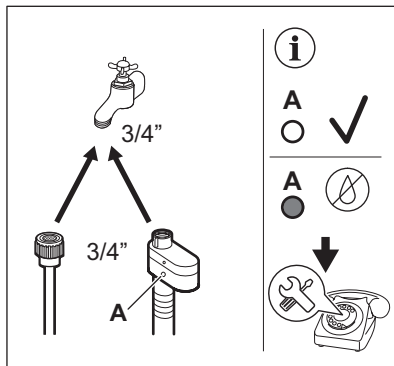

### ⚠ AVERTISMENT!

Apa de alimentare nu trebuie să depășească 25°C.

### ⚠ ATENȚIE!

Verificați dacă există scurgeri la racorduri.



Nu folosiți un furtun prelungitor dacă furtunurile de alimentare sunt prea scurte. Adresați-vă centrului de service pentru un furtun de alimentare cu apă de schimb.

## 5.5 Dispozitivul de oprire a apei

Furtunul de alimentare cu apă dispune de un dispozitiv de oprire a apei. Acest dispozitiv previne scurgerile de apă în locuință, provocate de îmbătrânirea naturală a furtunului.

Sectorul roșu din fereastră «A» indică această defecțiune.

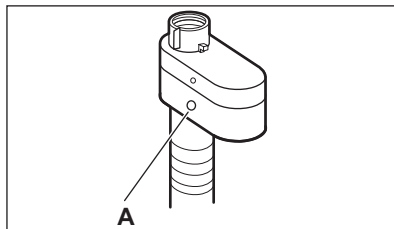

În acest caz, închideți robinetul de apă și adresați-vă centrului de service autorizat pentru înlocuirea furtunului.

## 5.6 Evacuarea apei

Furtunul de evacuare trebuie pus la o înălțime minimă de 60 cm și maximă de 100 cm față de podea.



Puteți prelungi furtunul de evacuare până la maxim 400 cm. Contactați centrul de service autorizat pentru a achiziționa celălalt furtun de evacuare și prelungitorul.

Este posibilă conectarea furtunului de evacuare în mai multe moduri:

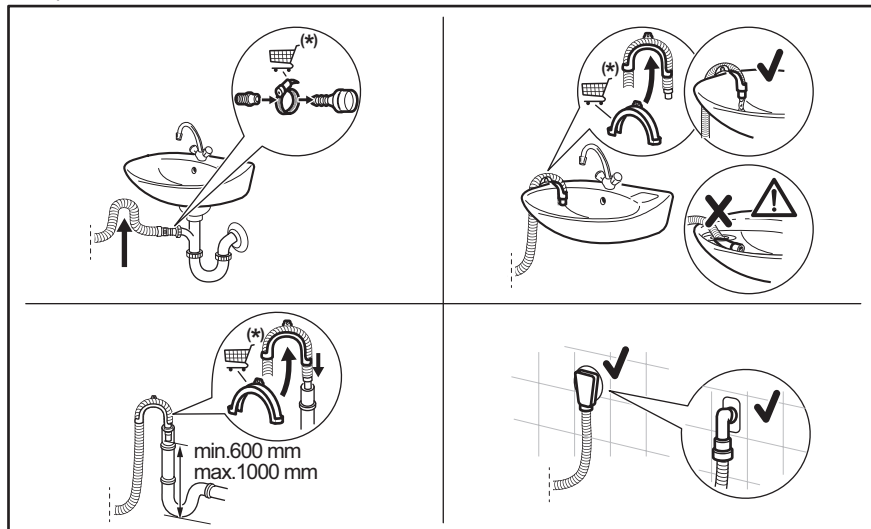

(\*) Poate fi modificat fără notificare prealabilă.

- Conectați furtunul de evacuare la sifonul de scurgere și fixați-l cu un colier.
- Puneți furtunul direct în conducta de canalizare din peretele camerei și strângeți cu o clemă.
- Fără ghidajul din plastic pentru furtun, către un sifon de chiuvetă - introduceți furtunul de evacuare în sifon și fixați-l cu un colier.
- La o conductă fixă cu aerisire - introduceți furtunul de evacuare direct în conducta de evacuare sau conducta fixă.
- Furtunul de evacuare poate fi îndoit în formă de U și așezat în jurul ghidajului din plastic. Pe marginea unui lavoar - fixați ghidajul de robinetul de apă sau de perete.



Furtunul de evacuare trebuie să facă o buclă pentru a preveni intrarea particulelor din chiuvetă în aparat.



Asigurați-vă că ghidajul de plastic nu se poate mișca atunci când aparatul evacuează și capătul furtunului de evacuare nu este scufundat în apă. Se poate produce o refluxare cu apă murdară în aparat.  
Cumpărați accesorii de la un furnizor autorizat.



Capătul furtunului de evacuare trebuie să fie întotdeauna aerisit, adică diametrul interior al țevii de evacuare (min. 38 mm - min. 1,5") trebuie să fie mai mare decât diametrul exterior al furtunului de evacuare.

## 5.7 Conexiunea la rețeaua electrică

La sfârșitul instalării puteți conecta ștecherul la priză.

Plăcuța cu date tehnice și capitolul „Date tehnice” indică tensiunea electrică corespunzătoare. Asigurați-vă că acestea sunt compatibile cu cele ale sursei de alimentare electrică.

Verificați dacă instalația electrică din locuință poate suporta puterea maximă necesară, luând în considerare și celelalte aparate pot fi utilizate.

## Conectați aparatul la o priză cu împământare.

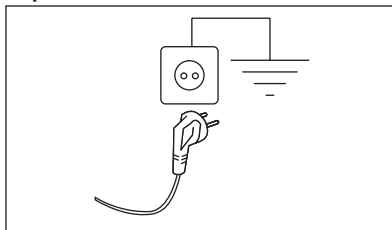

Cablul de alimentare trebuie să fie ușor accesibil după instalarea aparatului.

Pentru lucrările electrice necesare la instalarea aparatului, contactați Centrul de service autorizat.

Producătorul nu își asumă nicio responsabilitate pentru daunele sau pentru leziunile provocate din cauza nerespectării măsurilor de precauție privind siguranța.

## 6. ACCESORII

### 6.1 Disponibil pe [www.aeg.com/shop](http://www.aeg.com/shop) sau de la reprezentantul autorizat

Citiți cu atenție instrucțiunile furnizate împreună cu accesoriul.



Doar accesoriile adecvate aprobate de AEG asigură standardele de siguranță ale aparatului. Dacă sunt folosite piese neaprobate, orice plângeri vor fi anulate.

### 6.2 Instalarea pardoselii din lemn

Dacă instalați aparatul pe o podea din lemn, folosiți plăci de fixare pentru a fixa picioarele aparatului.

Citiți cu atenție instrucțiunile furnizate împreună cu accesoriul.

## 7. PANOU DE COMANDĂ

### 7.1 Descrierea panoului de comandă

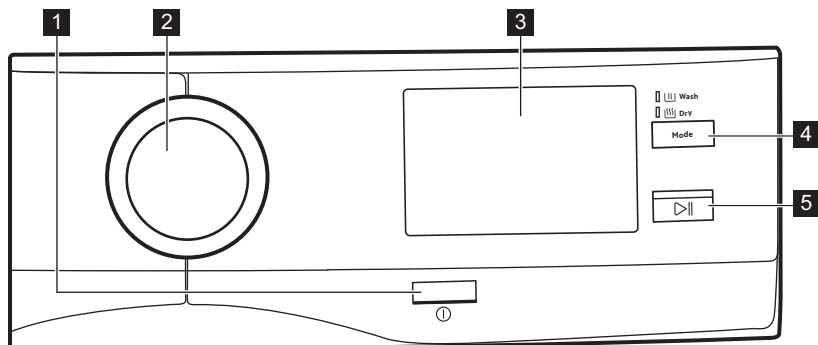

#### 1 Pornit/Oprit Buton ⏻

Apăsarea acestui buton timp de câteva secunde permite activarea sau dezactivarea aparatului. Se aud două melodii diferite în timpul pornirii și opririi aparatului.

Deoarece funcția Repaus dezactivează automat aparatul în unele cazuri pentru a reduce consumul de energie, s-ar putea să fie nevoie să activați din nou aparatul. Pentru mai multe detalii, consultați paragraful „Opțiunea Repaus” din capitolul „Utilizarea zilnică”.



#### 2 Disc selector pentru programe

Acesta poate fi rotat în sens orar sau antiorar pentru a seta programul, opțiunile și setările dorite.

#### 3 Ecran tactil

Programele, opțiunile și setările pot fi setate și prin derularea și atingerea ecranului tactil.

#### 4 Buton mod Spălare și uscare (Mod)

- Spălare 
- Uscare 

Dacă ambii indicatori sunt porniți, aparatul realizează un ciclu complet de spălare și uscare.

#### 5 Start/Pauză Buton ▶||

Atingeți butonul **Start/Pauză** pentru a porni, pune în pauză aparatul sau pentru a întrerupe un program aflat în desfășurare.

## 8. PORNIREA PENTRU PRIMA DATĂ

De fiecare dată când porniți aparatul, Ecranul de pornire apare pe ecranul tactil.

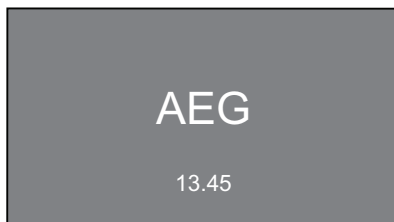

La prima pornire a aparatului, după Ecranul de pornire sunteți ghidați prin procedura de configurare inițială.

### 8.1 Configurarea limbii

1. Derulați prin lista cu limbi pentru a găsi limba dorită și țineți apăsată limba dorită pentru a o seta.



2. Apare următorul ecran:
  - atingeți **OK** pentru a confirma limba.
  - atingeți **Schimbare** pentru modificare.

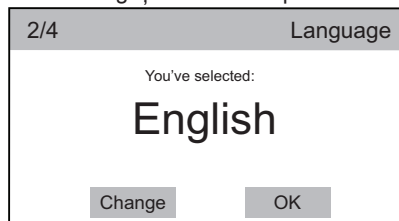

### 8.2 Configurarea orei

1. Derulați barele cu ora și minutul spre dreapta sau stânga pentru a seta ora curentă.

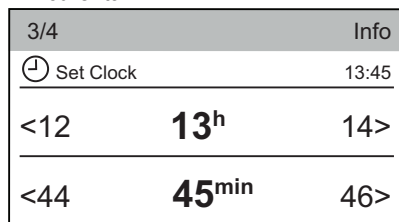

2. Atingeți bara **Setare ceas** pentru a seta ora.

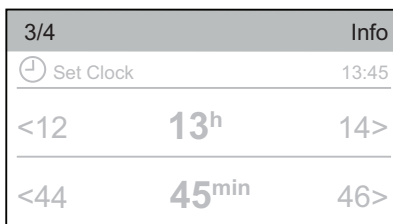

3. Apare următorul ecran:
  - atingeți **OK** pentru a confirma ora setată.
  - atingeți **Schimbare** pentru modificare.

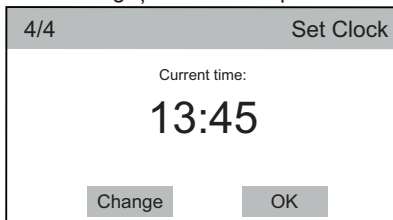

### 8.3 M.mult

După ce setați ora, apare ecranul **Mai multe setări**.

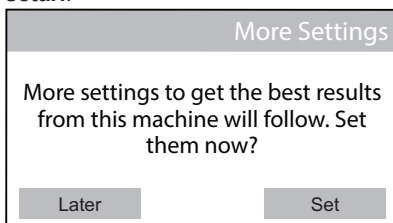

Dacă atingeți **Mai tarziu**, ecranul lista cu programe apare și puteți seta programul

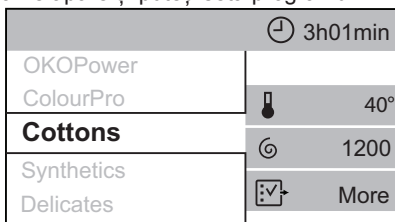

dorit.

Dacă atingeți **Confirmati**, continuați cu setările următoare.

### 8.4 Dozare detergent

Puteți seta cantitatea medie de detergent sugerată pe ambalajul detergentului.

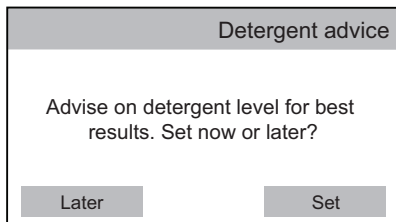

1. Atingeți **Confirmati**. Apare următoarea fereastră.

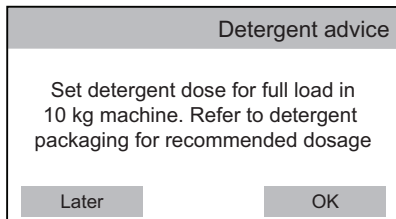

2. Atingeți **OK** pentru a intra în meniul **Dozare detergent**.
3. Atingeți bara **Tipul 1 de detergent** sau **Tipul 2 de detergent**.

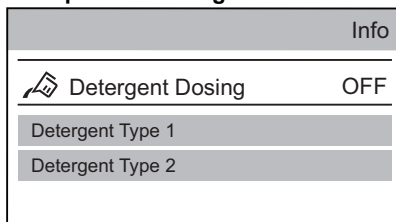

4. Derulați bara submeniu spre dreapta sau stânga pentru a seta doza de detergent în ml care corespunde cu doza medie sugerată pe ambalajul detergentului.

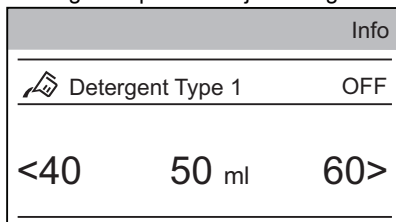

5. Atingeți bara **Tipul 1 de detergent**. Apare următoarea fereastră. Atingeți **OK** pentru a confirma alegerea.

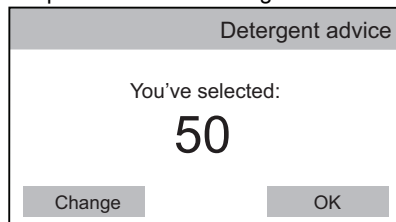

## 8.5 WiFi

Pornirea se încheie cu următoarea fereastră de dialog.

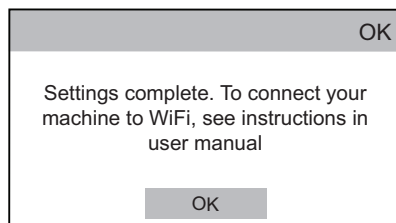

Consultați secțiunea „Configurarea conectivității WiFi” din capitolul „Setări mașină”.

## 9. ECRAN TACTIL

De fiecare dată când porniți aparatul, Ecranul de pornire apare pe ecranul tactil.

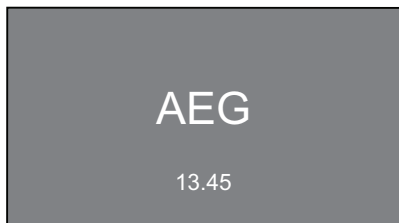

După câteva secunde, apare ecranul cu lista de programe propunând Bumbac ca program implicit.

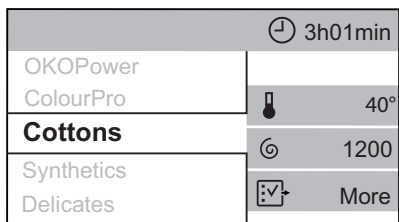

Dacă nu derulați prin lista de programe în sus și jos, în câteva secunde apare ecranul cu sumarul programului. Pentru a reveni la ecranul cu lista de programe, atingeți numele programului (de ex. Bumbac).

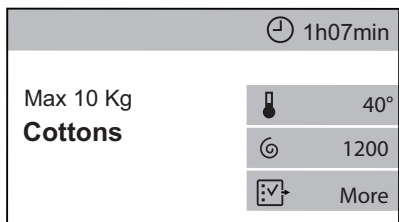

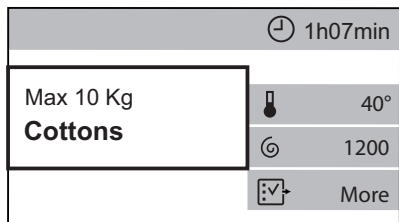

Ecranul cu sumar indică:

- Încărcătura maximă a programului, numele programului.

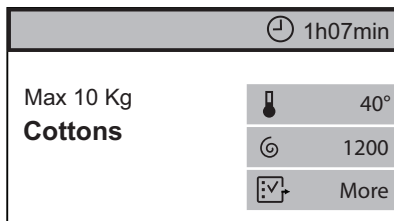

- Durata programului. Dacă este selectată, această zonă poate afișa și pornirea cu întârziere sau simbolul **Economie timp**.



- Opțiunile selectate în acest moment. Comanda rapidă  vă permite să intrați în meniul cu opțiuni suplimentare.

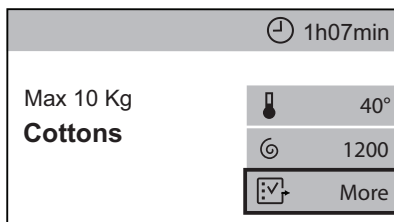

Atunci când o comandă rapidă este vizibilă în ecranul cu sumar, se poate intra într-un meniu de opțiuni/setare făcând clic pe comanda rapidă corespunzătoare.

Se poate derula prin diferitele meniuri de opțiuni/setare:

- **sus și jos** sau

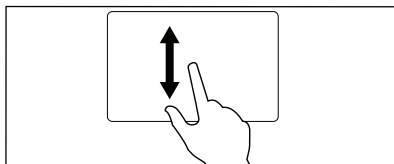

- **dreapta sau stânga**.

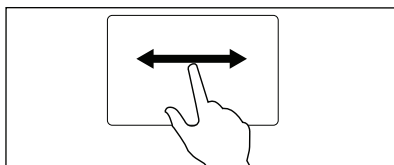

Pentru a seta câteva opțiuni sau setări, este suficient să modificați starea din **Oprit** în **Pornit** prin atingerea barei relevante.



Programele, opțiunile și setările pot fi setate și prin rotirea discului selector de programe și în submeniurile orizontale se poate seta alegerea dorită prin atingerea săgeților < sau >.

## 10. 📶 WIFICONFIGURAREA CONECTIVITĂȚII

Acest capitol descrie modul de conectare a aparatului inteligent la rețeaua Wi-Fi și legarea acestuia la dispozitive mobile.

Cu această funcție puteți primi notificări, puteți controla și monitoriza aparatul de pe dispozitivele dvs. mobile.

Pentru a conecta aparatul pentru a beneficia de o gamă completă de funcții și servicii aveți nevoie de:

- Rețea wireless în locuință cu conexiune la Internet activată.
- Dispozitiv mobil conectat la o rețea wireless.

### Parametrii modului Wi-Fi

<b>Frecvența</b>	2.412 - 2.472 GHz pentru piața europeană
<b>Protocol</b>	IEEE 802.11b/g/n
<b>Putere maximă</b>	<20 dBm
<b>Criptare</b>	WPA, WPA2, WPA3

### 10.1 Instalarea și configurarea aplicației



Aplicația vă permite să controlați rufele folosind un dispozitiv mobil. Acesta conține un număr mare de programe, funcții utile și informații despre produs adaptate perfect la aparat. Prin intermediul aplicației puteți selecta programele care sunt deja disponibile pe panoul de comandă al aparatului și, în plus, puteți debloca programe suplimentare disponibile doar de pe un dispozitiv mobil. Programele suplimentare se pot modifica în timp o dată cu noile versiuni ale aplicației. Înseamnă îngrijirea personalizată a rufelor - făcută de pe dispozitivul mobil.

La conectarea aparatului la aplicație, stați cu dispozitivul dvs. inteligent în apropierea acesteia.

Asigurați-vă că dispozitivul dvs. inteligent este conectat la rețeaua wireless.

1. Accesați magazinul de aplicații pe dispozitivul dvs. inteligent.
2. Descărcați și instalați aplicația.
3. Asigurați-vă că ați pornit o conexiune Wi-Fi la aparat. Dacă nu ați pornit, citiți următorul paragraf „Configurarea conexiunii wireless a aparatului”.
4. Porniți aplicația. Selectați țara și limba și conectați-vă cu adresa de e-mail și parola dvs. Dacă nu aveți un cont, creați unul nou urmând instrucțiunile din aplicație.
5. Respectați instrucțiunile din aplicație pentru înregistrarea și configurarea aparatului.

Apare un mesaj pe afișajul aparatului pentru a confirma reușita configurației.

## 10.2 Configurarea conexiunii wireless a aparatului

1. În ecranul cu lista de programe, atingeți comanda rapidă  pentru a intra în meniul setări.
2. Atingeți bara **WiFi** pentru a porni conexiunea.

Apare un mesaj, iar pictograma  începe să clipească și modulul wireless pornește. Durează circa 2 minute până este pregătit.

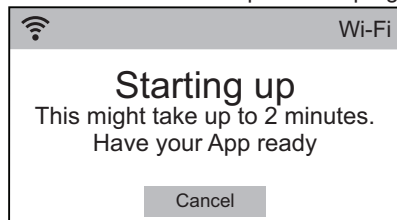

După

ce modulul wireless este pregătit, apare un mesaj pentru a vă informa că punctul de acces va fi deschis pentru aproximativ 3 minute.

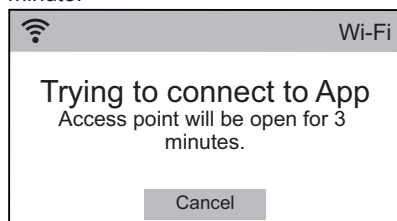

3. Configurați aplicația pe dispozitivul dvs. inteligent.
4. Dacă este configurată conectivitatea, apare un mesaj pe afișajul aparatului pentru a confirma reușita configurației.

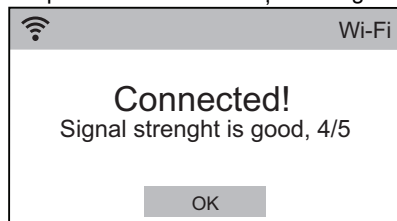

5. Atingeți **OK** pentru a reveni la lista cu setări ale mașinii.

6. Atingeți **Program** pentru a reveni la ecranul cu lista de programe.

## Oprirea conexiunii wireless

1. În ecranul cu lista de programe, atingeți comanda rapidă  pentru a intra în meniul setări.
2. Atingeți bara **WiFi** și se afișează un nou meniu.
3. Atingeți **Opriți**.

## Eliminarea acreditărilor wireless

1. În ecranul cu lista de programe, atingeți comanda rapidă  pentru a intra în meniul setări.
2. Atingeți bara **WiFi** și se afișează un nou meniu.
3. Atingeți **Resetați rețeaua**.

## 10.3 Mod remote start

Puteți porni și opri de la distanță un program de spălare.

După instalarea aplicației și realizarea conexiunii wireless, opțiunea **Mod remote start** apare printre opțiunile disponibile ale fiecărui program.

Pentru a activa pornirea de la distanță:

1. În ecranul cu lista de programe, selectați programul dorit.
2. Când apare ecranul cu sumarul programului, atingeți  **M.mult** pentru a intra în lista cu opțiuni.
3. Atingeți bara **Mod remote start** pentru a o activa (starea **Pornit**). Apare următorul mesaj:

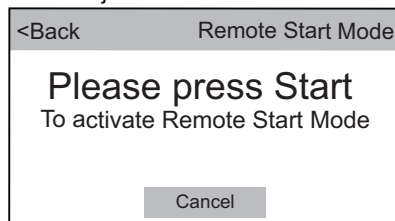

4. Apăsăți butonul **Start/Pauză** pentru a activa **Mod remote start**.

Apar indicatorii  și  în ecranul cu sumarul programului și ușa este blocată.



Dacă ușa este deschisă, **Mod remote start** este dezactivat.

Dacă puneți pe pauză sau opriți ciclul de la distanță, ușa rămâne blocată. Pentru deblocarea ușii, trebuie să fiți în fața aparatului și să apăsați pe **Start/Pauză**. Pentru a evita deblocarea accidentală a ușilor, se poate activa opțiunea **Protecție copii**.



#### **AVERTISMENT!**

Dacă temperatura și nivelul apei din tambur sunt prea mari și/sau tamburul încă se învâрте, nu puteți deschide ușa.

### **10.4 Actualizarea Over-the-air**

Aplicația poate propune o actualizare pentru descărcarea de funcții noi.

Actualizarea se acceptă exclusiv din Aplicație.

Dacă rulează un program, Aplicația anunță că actualizarea va începe după terminarea programului.

În timpul actualizării, aparatul afișează un mesaj care arată că actualizarea este în desfășurare.

Aparatul va putea fi folosit din nou după terminarea actualizării, fără nicio notificare privind actualizarea reușită.

Dacă apare o eroare, aparatul anunță că actualizarea a eșuat: apăsați orice buton sau rotiți butonul de selectare pentru a reveni la utilizarea normală.

## **11. ÎNAINTE DE PRIMA UTILIZARE**



În timpul instalării sau înainte de prima utilizare puteți observa puțină apă în aparat. Aceasta este apă reziduală rămasă în aparat după un test complet de funcționare din fabrică care asigură faptul că aparatul este livrat clienților în condiții perfecte de funcționare și nu oferă niciun motiv de îngrijorare.

1. Toate șuruburile pentru transport trebuie scoase din aparat.
2. Asigurați-vă că alimentarea electrică trebuie este disponibilă și robinetul cu apă este deschis.

3. Turnați 2 litri de apă în compartimentul pentru detergent marcat cu .

Această acțiune activează sistemul de evacuare.

4. Turnați o mică cantitate de detergent în compartimentul marcat cu .



5. Setati și porniti un program pentru articole din bumbac, la cea mai înaltă temperatură, fără rufe în tambur.

Aceasta îndepărtează toată murdăria posibilă din tambur și cuvă.

## 12. PROGRAME

### 12.1 Tabelul programelor

Program Temperatura impli- citate Interval de tempera- tură	Viteza de cen- trifugare de referință Valori pentru viteza de cen- trifugare	Încărcă- tură ma- ximă	Descrierea programului
Bumbac 40 °C 95 °C - Rece	1600 rpm 1600 rpm - 400 rpm	10.0 kg	<b>Bumbac alb și colorat.</b> Articole cu un grad normal, ridicat și ușor de murdărie.
Sintetice 30 °C 60 °C - Rece	1200 rpm 1200 rpm - 400 rpm	4.0 kg	<b>Articole din țesătură sintetică sau mixtă.</b> Articole cu un grad normal de murdărie.
Eco 40-60 (modul doar Spălare) 1) 2)	1600 rpm 1600 rpm - 400 rpm	10.0 kg	<b>Bumbac alb și bumbac colorat în culori rezisten- te.</b> Articole cu un grad normal de murdărie.
Eco 40-60 + Nivel Usca- re pentru dulap (mod Spălare și Uscare) 1) 3)	1600 rpm 1600 rpm -1000 rpm	6 kg	
Eco 40-60 + Nivel Usca- re pentru dulap (mod doar Uscare)	-	6 kg	<b>Bumbac alb și bumbac colorat în culori rezisten- te.</b>
NonStop3h3kg 30 °C 40 °C - 30 °C	1200 rpm	3.0 kg	<b>Țesături mixte (articole din bumbac și sintetice).</b> Program complet pentru spălarea și uscarea încărcăturilor de rufe de până la 3 kg într-un singur ciclu. Acesta durează doar 3 ore.
Delicate 30 °C 40 °C - Rece	1200 rpm 1200 rpm - 400 rpm	2.0 kg	<b>Țesături delicate cum ar fi acrilice, viscoză și țesături mixte care necesită o spălare mai delicată.</b> Articole cu un grad normal și ușor de murdărie.
Mătase 30 °C	1000 rpm 1000 rpm - 400 rpm	0.5 kg	<b>Mătase care se spală la mașină și de mână și alte țesături delicate.</b> Mișcărilor tamburului sunt atât de delicate încât este posibilă tratarea chiar și a articolelor foarte delicate. Rulați un ciclu complet de spălare și uscare pentru a reduce cutele.
Lână/Manual  40 °C 40 °C - Rece	1200 rpm 1200 rpm - 400 rpm	1.5 kg	<b>Articole din lână care se pot spăla cu mașina, articole din lână care trebuie spălate manual și alte materiale cu simbolul «spălare manuală»<sup>4)</sup>.</b>

Program Temperatura impli- citate Interval de tempera- tură	Viteza de cen- trifugare de referință Valori pentru viteza de cen- trifugare	Încărcă- tură ma- ximă	Descrierea programului
Outdoor 30 °C 40 °C - Rece	1200 rpm 1200 rpm - 400 rpm	2.0 kg	<p> Nu folosiți balsam de rufe și asigurați-vă că nu există reziduuri de balsam în dozatorul pentru detergent.</p> <p>Îmbrăcăminte pentru exterior, de protecție pentru activități tehnice, țesături pentru articole sportive, jachete impermeabile și cu materiale care asigură respirația corpului, jachete cu căptușeală detașabilă sau material izolator pe interior.</p> <p> Prin rularea unui program de spălare și uscare combinat, faza de uscare acționează și ca agent de restabilire a proprietăților de respingere a apei. <b>Asigurați-vă că eticheta de îngrijire a articolului de îmbrăcăminte permite uscarea în uscător.</b></p>
Jachete cu puf 30 °C 40 °C - Rece	1200 rpm 1200 rpm - 400 rpm	2.0 kg	Program special pentru <b>o singură jachetă din puf/pene sau pilotă</b> , de asemenea cu umplutură sintetică. Dacă eticheta de îngrijire a articolului permite, rulați un ciclu complet de spălare și uscare pentru a păstra aspectul și funcționalitatea termică.
Jeans 30 °C 40 °C - Rece	1200 rpm 1200 rpm - 400 rpm	4.0 kg	<b>Program special pentru hainele denim cu o fază delicată de spălare pentru minimizare estompării culorii și a semnelor.</b> Pentru o îngrijire mai bună, se recomandă o dimensiune redusă a încărcăturii.
Articole sport 30 °C 40 °C - Rece	1200 rpm 1200 rpm - 400 rpm	4.0 kg	<b>Articole sport din țesături mixte.</b> Articole cu nivel redus de murdărie sau articole care trebuie reîmprospătate.

Program Temperatura impli- citate Interval de tempera- tură	Viteza de cen- trifugare de referință Valori pentru viteza de cen- trifugare	Încărcă- tură ma- ximă	Descrierea programului
---	---	------------------------------	------------------------

#### Programe cu abur 5)



Aburul poate fi utilizat pentru rufe uscate, spălate sau purtate o singură dată. Aceste programe pot reduce cutele și mirosurile și vă pot face hainele mai moi.

Nu folosiți deloc detergent. Dacă este necesar, înlăturați petele prin spălare sau folosind o soluție pentru îndepărtare localizată a petelor.

Programele cu abur nu efectuează niciun ciclu de igienizare.

Nu setați un program cu abur cu aceste tipuri de articole:

- Articole care să fie spălate la o temperatură mai mică de 40°C.
- Articolele care, conform etichetei, nu sunt potrivite pentru uscarea la uscător cu tambur rotativ.
- Articole cu eticheta „Doar curățare chimică”.

Abur 	-	1.0 kg	Program cu abur pentru <b>bumbac și articole sintetice</b> . Acest ciclu vă ajută să împrăștiți rufe și să eliminați cutele. Nu setați acest program cu articole spălate la temperaturi mai mici de 40°C.
Abur Cașmir 	-	1.0 kg	<b>Lână și cașmir</b> . Program scurt pentru împrăștierea fără spălare a maximum 1.0 kg de articole din lână și cașmir care se pot spăla la mașină și manual. La tratarea încărcăturilor mai mici, durata programului poate fi redusă mai mult cu ajutorul opțiunii Nivel abur.
Clătire	1600 rpm 1600 rpm - 400 rpm	10.0 kg	<b>Toate țesăturile, cu excepția articolelor din lână și a celor din țesături foarte delicatese</b> . Program pentru clătirea și centrifugarea rufelor. Viteza implicită de centrifugare este cea folosită la programele pentru articole din bumbac. Reduceți viteza de centrifugare în funcție de tipul de rufe. Dacă este necesar, setați opțiunea Clătire suplimentară pentru a adăuga clătiri. La viteze reduse de centrifugare, aparatul execută clătiri delicatese și o centrifugare scurtă.
Centrifugare	1600 rpm 1600 rpm - 400 rpm	10.0 kg	<b>Toate țesăturile, cu excepția articolelor din lână și a celor din țesături foarte delicatese</b> . Program pentru centrifugarea rufelor și pentru evacuarea apei rămase în tambur. Viteza implicită de centrifugare este cea folosită la programele pentru articole din bumbac. Reduceți viteza de centrifugare în funcție de tipul de rufe.

Program	Viteza de centrifugare de referință	Încărcătură maximă	Descrierea programului
Temperatura implicită Interval de temperatură	Valori pentru viteza de centrifugare		
Evacuare	-	10.0 kg	Toate țesăturile, cu excepția articolelor din lână și a celor din țesături foarte delicate. Program pentru evacuarea apei rămase în tambur.

- 1) Temperatura acestui program nu este vizibilă pe afișaj și este setată automat.
- 2) **Conform Regulamentului Comisiei UE 2019/2023.** Acest program la temperatura și turația de centrifugare implicite, în modul doar spălare, cu capacitatea nominală de 10.0 kg poate spăla rufe din bumbac cu murdărie normală care sunt prevăzute a fi spălate la 40 °C sau 60 °C, împreună în același ciclu.



Pentru temperatura la care ajung rufe, durata programului și alte date, consultați capitolul „Valori de consum”.



Cele mai eficiente programe în ceea ce privește consumul de energie sunt, în general, acele programe care rulează la temperaturile cele mai scăzute și au durata mai mare.

- 3) **Conform Regulamentului Comisiei UE 2019/2023.** Acest program la temperatura și turația de centrifugare implicite, în modul de spălare și uscare, cu capacitatea nominală de 6 kg și cu nivelul Uscare pentru dulap derulează ciclul de spălare și uscare care poate spăla rufe din bumbac cu murdărie normală care sunt prevăzute a fi spălate la 40 °C sau 60 °C, împreună în același ciclu și, după faza de uscare, rufe pot fi puse imediat într-un dulap.
- 4) În timpul acestui ciclu, tamburul se rotește încet pentru a asigura o spălare delicată. Poate părea că tamburul nu se rotește sau nu se rotește corect, însă acest lucru este normal la acest program.
- 5) Dacă setați un program cu Abur cu rufe uscate, la sfârșitul ciclului rufe pot fi umede. Se recomandă expunerea articolelor la aer aproximativ 10 minute pentru a usca umiditatea. După terminarea programului, scoateți rapid rufe din tambur. După un ciclu cu abur, articolele pot fi călcate cu un efort mult mai mic.

## Compatibilitatea opțiunilor programului





Când setați un program de spălare și intrați în meniul , afișajul indică exclusiv opțiunile disponibile.

 **Protecție copii** ,  **Pornire întârziere** și  **Memorie** pot fi selectate cu toate programele.

Opțiunile Îndepărtarea pete, Prespălare și Înmuierenu pot fi setate împreună.

Sunt disponibile programe și setări suplimentare prin descărcarea APLICAȚIEI.

	Economie timp 1)	Viteza centrifugare	Ciătire & Oprire 2)	Silențios	Indepărtarea pete 3)	Prespălare	Înmuiere	Ciătire suplimentară	Abur plus 3)	Soft Plus	Netezire	Nivel abur	Durată de uscare	Nivel de uscare 4)
Bumbac	■	■	■	■	■	■	■	■	■	■	■	■	■	■
Sintetice	■	■	■	■	■	■	■	■	■	■	■	■	■	■
Eco 40-60			■										■	■5)
NonStop3h3kg								■						
Delicate	■	■	■	■				■		■	■		■	
Mătase		■											■	
Lână/Manual 		■	■										■	
Outdoor		■	■					■			■		■	
Jachete cu puf		■	■					■			■		■	
Jeans		■	■	■	■			■	■	■	■		■	■5)
Articole sport		■	■			■		■			■		■	
Abur 												■		
Abur Cașmir 												■		
Clătire		■	■					■			■			
Centrifugare		■												
Evacuare														

1) Dacă setați cea mai mică durată, vă recomandăm să reduceți dimensiunea încărcăturii. Este posibil să încărcați la maxim aparatul, însă rezultatele la spălare vor fi mai puțin satisfăcătoare.

2) Această opțiune nu este disponibilă când alegeți 400 rpm.

3) Această opțiune nu este disponibilă cu o temperatură mai mică de 40 °C.

4) La anumite programe, Uscate dulap este singura opțiune disponibilă.

5) Uscate calcare nu este disponibilă cu acest program.

### Detergenți adecvați pentru fiecare program

Program	Pudră universală <sup>1)</sup>	Lichid universal	Lichid pentru rufe colorate	Articole delicate din lână	Special
Eco 40-60	▲	▲	▲	--	--

Program	Pudră univ- sală <sup>1)</sup>	Lichid univ- sal	Lichid pentru rufe colorate	Articole deli- cate din lână	Special
Bumbac	▲	▲	▲	--	--
Sintetice	▲	▲	▲	--	--
NonStop3h3kg	--	▲	▲	--	--
Delicate	--	--	--	▲	▲
Lână /Mătase	--	--	--	▲	▲
Outdoor	--	--	--	▲	▲

1) La o temperatură mai mare de 60 °C se recomandă utilizarea detergentului pudră.

## 12.2 Woolmark Premium Wool Care - Albastru



- Ciclul de spălare al acestei mașini a fost aprobat și testat de The Woolmark Company pentru spălarea articolelor de îmbrăcăminte din lână care sunt etichetate

cu „spălare manuală”, cu condiția ca articolele să fie spălate în conformitate cu instrucțiunile de pe eticheta articolului și cu cele ale producătorului acestei mașini de spălat rufe. M1230.

- Programul de uscare al acestei mașini a fost testat și aprobat de The Woolmark Company. Ciclul este adecvat pentru a usca articole de îmbrăcăminte din lână care sunt etichetate cu „spălare manuală”, cu condiția ca articolele de îmbrăcăminte să fie spălate într-un ciclu de spălare manuală aprobat de Woolmark și uscate conform cu instrucțiunile furnizate de producătorul acestei mașini de spălat. M1399.

## 12.3 Uscare automată

Nivelul de uscare	Tipul de țesătură	Încărcătură
<b>Super uscat</b> Pentru materiale plușate.	<b>Bumbac și in</b> (halate de baie, prosoape de baie, etc.)	până la 6 kg
	<b>Jeans</b> (blugi, articole rezistente, cum ar fi hainele de lucru din denim)	până la 4 kg
<b>Uscate dulap</b> Pentru articole care urmează să fie depozitate	<b>Bumbac și in</b> (halate de baie, prosoape de baie, etc.)	până la 6 kg
	<b>Țesături sintetice și mixte.</b> (pulover, bluze, lenjerie intimă, articole și așternuturi din in)	până la 4 kg

Nivelul de uscare	Tipul de țesătură	Încărcătură
	<b>Țesături delicate</b> (acrilice, viscoză și țesături mixte delicate)	până la 2 kg
	<b>Articole din lână</b> (pulovere din lână)	până la 1 kg
	<b>Articole sportive de exterior</b> (haine de exterior, de protecție pentru activități tehnice, țesături sportive, jachete impermeabile și cu materiale care asigură respirația corpului, jachete)	până la 2 kg
	<b>Jachete cu puf</b> (o singură jachetă cu puf)	până la 2 kg
	<b>Articole sport</b> (articole sport din țesături mixte)	până la 4 kg
	<b>Jeans</b> (articole din denim, blugi)	până la 4 kg
	<b>Mătase</b> (articole din mătase și articole foarte delicate)	până la 0.5 kg
<b>Uscate calcare</b> Pentru articole care vor fi călcate.	<b>Bumbac și in</b> (cearșafuri, fețe de masă, cămăși etc.)	până la 6 kg

## 12.4 Uscare temporizată

Nivelul de uscare	Tipul de țesătură	Încărcătură (kg)	Viteză de centrifugare (rpm)	Durăta sugera-tă (minute)
<b>Super uscat</b> Pentru materiale plușate.	<b>Bumbac și in</b> (halate de baie, prosoape de baie, etc.)	6	1600	280 - 300
		4	1600	170- 190
		2	1600	120 - 130
	<b>Jeans</b> (blugi, articole rezistente, cum ar fi hainele de lucru din denim)	4	1200	230 - 250
		2	1200	140 - 160
<b>Uscate dulap</b> Pentru articole care urmează să fie depozitate	<b>Bumbac și in</b> (halate de baie, prosoape de baie, etc.)	6	1600	270 - 290
		4	1600	160 - 180
		2	1600	110 - 120
	<b>Țesături sintetice și mixte.</b> (pulover, bluze, lenjerie intimă, articole și așternu-turi din in)	4	1200	170 - 190
		2	1200	100 - 120

Nivelul de uscare	Tipul de țesătură	Încărcătură (kg)	Viteză de centrifugare (rpm)	Durată sugerată (minute)
	<b>Delicate</b> (acrilice, viscoză și țesături mixte delicate)	2	1200	140 - 160
		1	1200	70 - 90
	<b>Lână</b> (pulovere din lână)	1	1200	90 - 110
	<b>Articole sportive de exterior</b> (haine de exterior, de protecție pentru activități tehnice, țesături sportive, jachete impermeabile și cu materiale care asigură respirația corpului, jachete)	2	1200	140 - 160
		1	1200	90 - 110
	<b>Jachete cu puf</b> (o singură jachetă cu puf)	2	1200	140 - 160
		1	1200	90 - 110
	<b>Articole sport</b> (articole sport din țesături mixte)	4	1200	120 - 140
		2	1200	90 - 110
		1	1200	90 - 110
	<b>Jeans</b> (articole din denim, blugi)	4	1200	220 - 240
		2	1200	130 - 150
	<b>Mătase</b> (articole din mătase și articole foarte delicate)	0.5	1000	60 - 80
<b>Uscate calcare</b> Pentru articole care vor fi călcate.	<b>Bumbac și in</b> (cearșafuri, fețe de masă, cămăși etc.)	6	1600	160 - 180
		4	1600	100 - 120
		2	1600	50 - 60

## 13. OPȚIUNI

### 13.1 Introducere



Atunci când intrați în meniul **M.mult**, afișajul va prezenta doar opțiunile disponibile pentru programul ales.

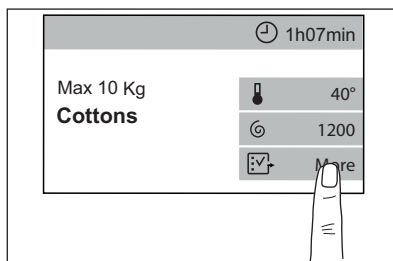

Atunci când în ecranul cu sumarul programului este o comandă rapidă la o opțiune, atingeți-o pentru a intra direct în submeniul opțiunii respective.

Pentru a porni/opri o opțiune sau pentru a intra în submeniul opțiunii, atingeți bara opțiunii.

Pentru a ieși din submeniul opțiunii, atingeți din nou bara opțiunii.

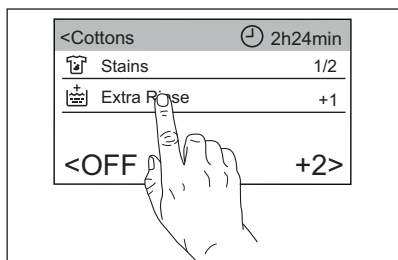

Pentru a reveni la ecranul cu sumarul programului, atingeți bara programului.

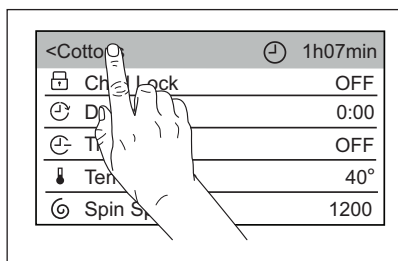

### 13.2 Protecție copii

Cu această opțiune puteți împiedica utilizarea accidentală a aparatului de către copii.

Pentru a **activa** această opțiune:

- Atingeți bara **Protecție copii**, aparatul revine automat la ecranul cu sumarul programului și comanda rapidă  **se aprinde**.

Puteți activa această opțiune:

- După ce ați apăsut butonul Start/Pauză: butonul Start/Pauză ecranul tactil sunt dezactivate. Puteți opri aparatul de la butonul Pornit/Oprit.
- Înainte de a apăsa butonul Start/Pauză: aparatul nu poate fi pornit.





Aparatul păstrează selecția acestei opțiuni după ce îl opriți.

Pentru a **dezactiva** această opțiune:

- Țineți apăsată comanda rapidă  timp de 3 secunde până când **se stinge**.





Dacă comanda rapidă  este pornită, puteți **activa** această opțiune dacă atingeți comanda rapidă  fără a intra în meniul **Mai multe setări**. Consultați „Comenzi rapide” din capitolul „Setări mașină”.

### 13.3 Pornire întârziere

Cu această opțiune puteți întârzia pornirea unui program la o oră mai convenabilă.

1. Atingeți bara **Pornire întârziere** pentru a intra în submeniul.
2. Derulați spre stânga sau dreapta barele de oră și/minute pentru a seta pornirea cu întârziere dorită.



Atunci când reveniți la ecranul cu sumarul programului, indicatorul  și durata setată pentru întârziere apar alternativ cu indicatorul  și durata programului.

După ce atingeți butonul Start/Pauză, aparatul începe numărătoarea inversă și ușa este blocată.

### 13.4 Economie timp

Cu această opțiune puteți reduce durata programului (**Oprit**= durata normală a programului).

1. Atingeți bara **Economie timp** pentru a intra în submeniul.
2. Derulați bara submeniului spre dreapta pentru a seta:
  - Opțiunea **Rapid (Mediu)**: dacă rufele dvs. au un grad normal sau redus de murdărie, vă recomandăm să scurtați programul de spălare.
  - Opțiunea **Foarte rapid (Mxim)**: în cazul unei încărcături mai mici.

Atunci când reveniți la ecranul cu sumarul programului, indicatorul  **Rapid** sau  și **Foarte rapid** apare înlocuind indicatorul  și durata programului este actualizată.

### 13.5 Temperatura

Atunci când selectați un program de spălare, aparatul propune automat o temperatură implicită.

1. Atingeți bara **Temperatura** pentru a intra în submeniu.
2. Derulați bara submeniuului pentru a seta temperatura dorită. **Rece** = Spălare cu apă rece.

Atunci când reveniți la ecranul cu sumarul programului, va fi afișată temperatura setată.



### 13.6 Viteza centrifugare

Atunci când setați un program, aparatul selectează automat viteza maximă de centrifugare.

1. Atingeți bara **Viteza centrifugare** pentru a intra în submeniu.
  2. Derulați bara submeniuului spre dreapta sau stânga la:
- **Scăderea vitezei de centrifugare;**



Pe afișaj vor apărea numai vitezele de centrifugare disponibile pentru programul respectiv.

- sau **activați opțiunea Clătire & Oprise;** Atunci când reveniți la ecranul cu sumarul programului, apare indicatorul . Apa de la ultima clătire nu este evacuată, astfel încât rufe să nu se șifoneze. Programul de spălare se termină cu apă în tambur și faza finală de centrifugare nu este realizată. Ușa rămâne blocată. Tamburul se învârtiște regulat pentru a reduce șifonarea. Trebuie să evacuați apa pentru a debloca ușa. Atingeți butonul **Start/Pauză**: aparatul realizează faza de centrifugare și evacuează apa.
- sau **activați opțiunea Silențios.** Atunci când reveniți la ecranul cu sumarul programului, indicatorul  va fi pornit.

Toate fazele de centrifugare (centrifugarea intermediară și cea finală) sunt anulate și programul se termină cu apă în tambur. Aceasta ajută la reducerea șifonării. Deoarece programul este foarte silențios, acesta este adecvat pentru a fi utilizat pe timpul nopții când sunt disponibile tarife mai mici la electricitate. La unele programe, clătirile se fac cu mai multă apă.

Ușa rămâne blocată.

Tamburul se învârtiște regulat pentru a reduce șifonarea. Trebuie să evacuați apa pentru a debloca ușa.

Atingeți butonul **Start/Pauză**: aparatul realizează doar faza de evacuare.



Aparatul golește apa automat după aproximativ 18 ore.

### 13.7 Nivel de uscare

Prin atingerea **Nivel de uscare** puteți modifica nivelul de uscare automată:

- **Uscate calcare:** rufe care urmează a fi călcate.
- **Uscate dulap:** rufe care vor fi depozitate.
- **Super uscat:** rufe care vor fi uscate complet.

Atunci când reveniți la ecranul cu sumarul programului, nivelul setat este indicat lângă simbolul  și durata programului este actualizată.



Această opțiune este disponibilă doar atunci când setați un ciclu de uscare (indicatorul **Uscare** este pornit). Aparatul propune **Uscate dulap** ca nivel implicit, schimbarea nivelului de uscare nefiind posibilă la toate programele.

### 13.8 Durată de uscare

Datorită acestei opțiuni, se poate seta cea mai bună durată pentru uscarea țesăturilor (consultați tabelul „Uscare programată”).

Afișajul indică valoarea setată:

1. Atingeți bara **Durăță de uscare** pentru a intra în submeniu.

- Derulați spre stânga sau dreapta barele de oră/minute pentru a seta durata de uscare dorită.

Atunci când reveniți la ecranul cu sumarul programului, ora setată este indicată lângă simbolul  și durata programului este actualizată.



Timpul minim de uscare este de 10 minute.

### 13.9 **Îndepărtarea pete**

- Atingeți bara **Îndepărtarea pete** pentru a intra în submeniu.
- Atingeți bara opțiunii pe care doriți să o setați:
  - Îndepărtarea pete**  
Selectați această opțiune pentru a pre-trata rufe murdare sau pătate folosind un agent pentru îndepărtarea petelor. Turnați agentul pentru îndepărtarea petelor în compartimentul . Agentul pentru îndepărtarea petelor este pre-amestecat și încălzit cu detergentul pentru a-i îmbunătăți eficiența.



Această opțiune poate crește durata programului.



Această opțiune nu este disponibilă cu o temperatură mai mică de 40°C.

- Prespălare**  
Folosiți această funcție pentru a introduce o fază de prespălare la 30°C înaintea celei de spălare. Această opțiune este recomandată în cazul rufelor cu grad ridicat de murdărie, în special dacă conțin nisip, praf, noroi și alte particule solide.



Această opțiune poate crește durata programului.

- Înmuiere**  
Utilizați această funcție pentru articole foarte murdare. Aparatul înmoaie rufe la

30°C timp de circa jumătate de oră înainte de spălare.

Atunci când reveniți la ecranul cu sumarul programului, comanda rapidă  va fi pornită.

### 13.10 **Clătire suplimentară**

Cu această opțiune puteți adăuga până la 3 clătiri în funcție de programele de spălare selectate.

Utilă pentru persoanele alergice la detergenți și cu pielea sensibilă.



- Atingeți bara **Clătire suplimentară** pentru a intra în submeniu opțiunii.
- Derulați bara spre dreapta pentru a adăuga 1, 2 sau 3 clătiri suplimentare (**Oprit**= nicio clătire suplimentară).

Atunci când reveniți la ecranul cu sumarul programului, comanda rapidă  va fi pornită. Punctele indică numărul de clătiri suplimentare selectate.



Această opțiune crește durata programului.



Dacă Clătire suplimentară este setată ca opțiune implicită și selectați un program de spălare compatibil, ecranul tactil va indica . În acest caz, prin setarea opțiunii Clătire suplimentară se poate adăuga doar o singură clătire .

### 13.11 **Abur plus**

Această opțiune adaugă faza cu abur urmată de o scurtă fază anti-șifonare la finalul programului de spălare.

Faza cu abur reduce șifonarea țesăturii și ușurează călcarea acestora.

Atingeți bara **Abur plus** pentru a activa opțiunea (starea **Pornit**).



Această opțiune poate crește durata programului.



O încărcătură mică de rufe ajută la obținerea unor rezultate mai bune.

Atunci când reveniți la ecranul cu sumarul programului, comanda rapidă va fi pornită.

### 13.12 Soft Plus

Setați opțiunea Soft Plus pentru a optimiza distribuirea balsamului de rufe și pentru a îmbunătăți catifelarea țesăturii.

Se recomandă când folosiți balsam de rufe.



Această opțiune crește ușor durata programului.

Atingeți bara Soft Plus pentru a activa opțiunea (starea **Pornit**).

Atunci când reveniți la ecranul cu sumarul programului, comanda rapidă va fi pornită.

### 13.13 Netezire

Când este setată această opțiune, la finalul ciclului tamburul efectuează mișcări line timp de circa 30 de minute pentru a proteja delicatetea hainelor.

Atingeți bara **Netezire** pentru a activa opțiunea (starea **Pornit**).

Atunci când reveniți la ecranul cu sumarul programului, comanda rapidă va fi pornită.

### 13.14 Nivel abur

Cu această opțiune puteți modifica nivelul aburului în funcție de cantitatea de rufe.

1. Atingeți bara **Nivel abur** pentru a intra în submeniu.
2. Derulați lista spre dreapta sau stânga pentru a seta unul din următoarele niveluri:
  - **Minim**
  - **Mediu**
  - **Maxim**



Acesta este disponibil doar cu programul **Abur**.

### 13.15 ☆ Memorie

Cu această opțiune puteți salva cele mai des folosite două programe de spălare.

Pentru a **salva** programele dvs. favorite:

1. Mai întâi setați programul de spălare și opțiunile dorite.
2. Atingeți bara **Memorie** pentru a intra în submeniu.
3. Atingeți **Memorie 1** sau **Memorie 2** pentru a salva programul setat. Starea se va schimba din **Gol** în **Activ**.

Când reveniți în ecranul cu lista de programe, **M1** sau **M2** vor fi lângă numele programului atunci când îl setați.



După aceea, de fiecare dată când porniți aparatul, programele **M1** și/sau **M2** apar automat printre primele cinci programe propuse de aparat și le puteți seta direct din ecranul cu lista de programe.

1h07min	
Settings	
Cottons	40°
<b>Cottons</b>	<b>M1</b> 1200
Synthetics	
Delicates	More

Pentru a **schimba** un program salvat:

1. Mai întâi setați programul de spălare și opțiunile dorite.
2. Atingeți bara **Memorie** pentru a intra în submeniu.
3. Atingeți bara **Memorie 1** sau **Memorie 2** cu starea **Activ**. Apare un mesaj care vă întreabă dacă doriți să ștergeți sau să înlocuiți programul salvat.
4. Atingeți **Inlocuit**.

Pentru a **anula** un program salvat:

1. Atingeți bara **Memorie** pentru a intra în submeniu.

2. Atingeți bara **Memorie 1** sau **Memorie 2**. Apare un mesaj care vă întreabă dacă doriți să ștergeți sau să înlocuiți programul salvat.
3. Atingeți **Gol. M1** sau **M2** vor dispărea din ecranul cu lista de programe.

### 13.16 Mod remote start



Pornirea de la distanță este disponibilă după ce ați realizat descărcarea și instalarea aplicației și conectarea wireless a aparatului. Consultați capitolul „Configurarea conectivității WiFi”.

Cu această opțiune puteți porni de la distanță un program de spălare.

Atingeți bara **Mod remote start** pentru a o activa.

Atunci când reveniți la ecranul cu sumarul programului, comanda rapidă  va fi pornită și ușa va fi blocată.



Dacă **Mod remote start** este activată, funcția Repaus **nu dezactivează** aparatul.

## 14. UTILIZAREA ZILNICĂ - DOAR CU SPĂLARE



### AVERTISMENT!

Consultați capitolele privind siguranța.

### 14.1 Utilizarea senzorilor de masă



Pentru o utilizare corectă a senzorului de masă, tamburul trebuie să fie gol la activarea aparatului. Setati programul ÎNAINTE de a pune rufele în tambur.

- Nu folosiți aparatul timp de 5 minute înainte de a apăsa butonul **Start/Pauză** și de a porni aparatul. Pentru a reactiva aparatul apăsați butonul **Pornit/Oprit**.
- După 5 minute de la încheierea programului de spălare. Pentru a reactiva aparatul apăsați butonul **Pornit/Oprit**. Afișajul indică finalul ultimului program setat. Rotiți discul selector pentru programe pentru a seta un ciclu nou.

### 14.2 Înainte de activarea aparatului

1. Verificați dacă ștecherul este introdus în priză.
2. Verificați dacă robinetul de apă este deschis.

### 14.3 Activarea aparatului

Apăsați butonul **Pornit/Oprit** pentru a porni aparatul.

Se aude o melodie scurtă (dacă este activată). Indicatorul **Spălare** se aprinde. Ledul butonului **Start/Pauză** se aprinde intermitent.

### 14.4 Funcția Repaus

Funcția Repaus dezactivează automat aparatul pentru a reduce consumul de energie dacă:



Dacă setați un program sau o opțiune care se termină cu apă în tambur, funcția Repaus **nu dezactivează** aparatul pentru a vă reaminti să evacuați apa.



Dacă **Mod remote start** este activată, funcția Repaus **nu dezactivează** aparatul.

### 14.5 Setarea unui program

1. Rotiți discul selector pentru program la programul dorit sau atingeți numele programului din fereastra cu sumarul programului pentru a reveni la fereastra cu lista de programe și derulați prin listă

în sus sau jos pentru a seta programul dorit.

Bara de sus spune că doar faza de spălare va fi rulată.

Wash	🕒	1h07min
Max 10.0 Kg	🔥	40
<b>Cottons</b>	🌀	1200
	📄	More

2. După câteva secunde, afișajul indică ecranul cu sumarul programului care prezintă încărcătura maximă, temperatura implicită, viteza maximă de centrifugare și durata programului.

Eco 40-60 este programul implicit propus atunci când aparatul este pornit, cel la care se referă informațiile de pe eticheta energetică.

3. Puteți atinge bara **Temperatura** pentru a modifica temperatura apei.
4. Puteți atinge bara **Viteza centrifugare** pentru a modifica viteza de centrifugare sau pentru a seta opțiunea **Clătire & Opre** sau **Silențios**.
5. Puteți atinge **M.mult** pentru a intra în meniul cu opțiunile suplimentare disponibile și pentru a seta una sau mai multe dintre acestea.

După aceea, comenzile rapide la opțiunile setate apar în ecranul cu sumarul programului.



Apare mesajul **Această setare nu este disponibilă** în cazul unei selecții greșite.

## 14.6 Încărcarea rufelor

1. Deschideți ușa aparatului. Fereastra cu senzorul de greutate apare.

Cottons
0.0 kg
Ready to start

2. Scuturați rufele înainte să le introduceți în tambur.
3. Introduceți rufele în tambur, câte un articol pe rând.

Pe afișaj, greutatea rufelor este actualizată în pași de 0,5 kg și durata programului este actualizată în conformitate atunci când reveniți la ecranul cu sumarul programului.



Dacă puneți în tambur mai multe rufe decât încărcătura maximă, afișajul vă spune că s-a depășit încărcătura recomandată.

Puteți spăla rufele și în aceste condiții, dar consumul de energie și apă crește. Pentru a obține cea mai bună performanță cu privire la consum și spălare, scoateți articolele aflate în plus. Indicatorul de supra-încărcare apare doar la programele care permit o încărcătură maximă mai mică decât capacitatea maximă a aparatului.

4. Închideți ușa. Asigurați-vă că nu sunt rufe prinse între garnitură și ușă. Există riscul de scurgere a apei sau de deteriorare a rufelor.

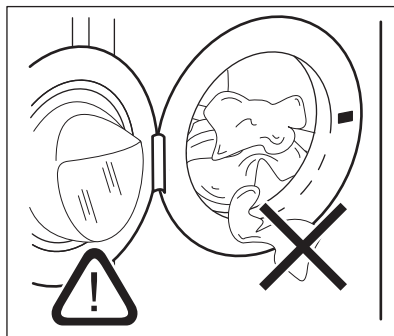

5. Dacă ați setat deja **Tipul 1 de detergent** sau **Tipul 2 de detergent** cu doza medie recomandată pentru tipul de detergent folosit, aparatul recomandă cantitatea de detergent pe care să o puneți.

## Cottons

Detergent advice:

60ml / 50ml  
Type 1 / Type 2

Ready to start





Consultați secțiunea „Dozare detergent” din capitolul „Setări mașină”.

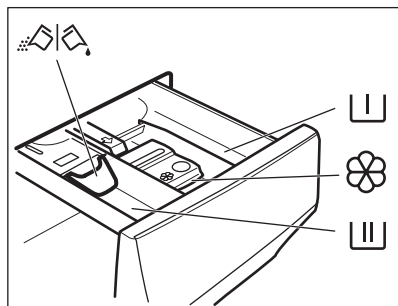

Dacă schimbați programul de spălare după închiderea ușii, afișajul vă poate spune că acum rufe depășesc încărcătura maximă recomandată pentru noul program: deschideți ușa și scoateți câteva articole de îmbrăcăminte.

### 14.7 Umplerea manuală cu detergent și aditivi



-  Compartiment pentru faza de prespălare, program de înmuiere sau agent de îndepărtare a petelor.
-  Compartiment pentru faza de spălare.
-  Compartiment pentru aditivi lichizi (balsam de rufe, apret).
- MAX** Nivel maxim pentru cantitatea de aditivi lichizi.
-  Clapetă pentru detergent pudră sau lichid.



Respectați întotdeauna instrucțiunile de pe ambalajul detergenților, însă vă recomandăm să nu depășiți nivelul maxim indicat (**MAX**). Aceasta cantitate însă va garanta cele mai bune rezultate la spălare.



După un ciclu de spălare, dacă este necesar, eliminați eventualele reziduuri de detergent din dozatorul pentru detergent.

### 14.8 Verificați poziția clapetei

1. Trageți dozatorul pentru detergent până când se oprește.
2. Apăsăți maneta în jos pentru a scoate dozatorul.
3. Pentru a folosi detergent pudră, întoarceți clapeta în sus.
4. Pentru a utiliza detergent lichid, întoarceți clapeta în jos .



#### Cu clapeta în poziția de JOS:

- Nu utilizați detergenți lichizi groși sau gelatinoși.
  - Nu adăugați mai mult detergent lichid decât limita indicată pe clapetă.
  - Nu setați faza de prespălare.
  - Nu setați funcția de pornire întârziată.
5. Măsurați cantitatea de detergent și de balsam de rufe.
  6. Închideți cu atenție dozatorul pentru detergent.





Asigurați-vă că clapeta nu creează un blocaj atunci când închideți sertarul.

### 14.9 Pornirea unui program

1. Pentru a porni programul, atingeți butonul **Start/Pauză**.

Ledul corespunzător nu se mai aprinde intermitent și rămâne pornit. Ușa este blocată.

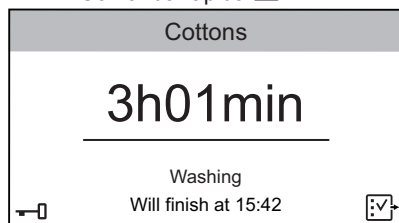

Apare fereastra care descrie programul aflat în desfășurare, indicând:

- Numele programului.
- Durata rămasă până la finalizarea programului.
- Bara de progres.
- Mai întâi faza ProSenseși după aceea faza programului aflat în desfășurare.
- Indicatorul . Când acesta este pornit, încă mai se poate opri ciclul și se pot adăuga haine.
- Indicatorul ușa blocată , când se stinge indicatorul .
- Ora estimată de terminare a ciclului.
- Comanda rapidă .



Pompa de evacuare poate intra în funcțiune pentru scurt timp înainte ca aparatul să se umple cu apă.

2. Dacă este necesar, atingeți  pentru a intra în lista cu opțiuni și activați opțiunea **Protectie copii**. Consultați secțiunea „Protectie copii” din capitolul „Opțiuni”.

Apare comanda rapidă . Mențineți apăsat  timp de circa trei secunde pentru a dezactiva **Protectie copii**.

Pornirea unui program cu întârziere

1. Pentru a porni programul, atingeți butonul **Start/Pauză**.

Ledul corespunzător nu se mai aprinde intermitent și rămâne pornit.

Ușa este blocată.

Aparatul a început numărătoarea inversă și ușa este blocată.

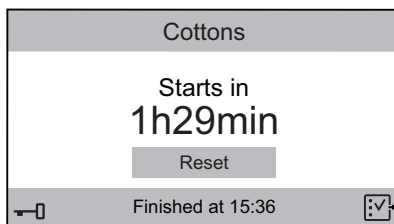

2. Atingeți **Resetare** pentru a anula pornirea cu întârziere și, după aceea, atingeți butonul **Start/Pauză** sau așteptați terminarea numărătorii inverse.

Programul va porni normal.



Detectia ProSense începe la finalul numărătorii inverse.



Pe durata ciclului, afișajul vă va informa despre fiecare fază aflată în derulare (de ex. spălare, clătire etc.).

## 14.10 Detectarea încărcăturii cu ProSense

După ce atingeți butonul **Start/Pauză**:

1. ProSense începe detectarea încărcăturii de rufe pentru a calcula durata reală a programului. Pe afișaj apare mesajul **Se adaptează programul la încărcătura curentă**.

Aparatul reglează automat durata programului la încărcătură pentru a obține rezultate perfecte la spălare în cel mai scurt timp posibil. Durata programului poate să crească sau să scadă.

2. După circa 20 de minute afișajul indică noua durată a programului, durata estimată a programului și vă informează despre faza aflată în derulare.



Detectarea ProSense este realizată doar la programele complete de spălare.

## 14.11 Înteruperea unui program și modificarea opțiunilor

Când programul este în desfășurare puteți modifica doar unele opțiuni:

1. Atingeți butonul **Start/Pauză**.

Ledul corespunzător începe să clipească.

2. Atingeți  pentru a modifica opțiunile. În lista cu opțiuni vor fi active doar opțiunile disponibile.

3. Atingeți din nou butonul **Start/Pauză**. Programul de spălare continuă și durata programului se poate modifica.

## 14.12 Anularea unui program aflat în derulare

1. Pentru a anula un program și a dezactiva aparatul, apăsați butonul **Pornit/Oprit**.
2. Pentru a activa aparatul apăsați din nou butonul **Pornit/Oprit**.

Acum puteți selecta un alt program de spălare.



Dacă faza ProSense este deja realizată și alimentarea cu apă a început deja, noul program începe **fără a repeta faza ProSense**. Apa și detergentul nu sunt evacuate pentru a evita risipa.

## 14.13 Deschiderea ușii



Dacă temperatura și nivelul apei din tambur sunt prea mari și/sau tamburul încă se învâрте, nu puteți deschide ușa.



Dacă  este aprins: temperatura și nivelul apei nu sunt ridicate și se poate deschide ușa pentru a adăuga haine.

În timpul funcționării unui program sau a pornirii cu întârziere, ușa aparatului este blocată.

1. Atingeți butonul **Start/Pauză**. Pe afișaj se stinge indicatorul corespunzător pentru ușa blocată.
2. Deschideți ușa aparatului. Dacă este necesar, adăugați sau eliminați articole.
3. Închideți ușa și atingeți butonul **Start/Pauză**.

Programul sau pornirea cu întârziere continuă.

## 14.14 Terminarea programului

Atunci când programul s-a terminat, aparatul se oprește automat. Semnalele acustice funcționează (dacă sunt activate).

Afișajul spune că ciclul s-a terminat și indică **0h00min**.

Butonul **Start/Pauză** se stinge.

Ușa de deblochează și indicatorul  se stinge.

1. Pentru a dezactiva aparatul, apăsați butonul **Pornit/Oprit**.

La cinci minute după încheierea programului, funcția de economisire a energiei dezactivează automat aparatul.





Atunci când activați aparatul din nou, pe afișaj apare sfârșitul ultimului program selectat. Rotiți discul selector pentru programe pentru a seta un ciclu nou.

2. Scoateți rufele din aparat.
3. Lăsați tamburul gol.
4. Țineți ușa și dozatorul pentru detergent întredeschise ușor pentru a preveni formarea mucegaiului și a mirosurilor.
5. Închideți robinetul de apă.

## 14.15 Evacuarea apei după terminarea ciclului

Dacă ați ales un program sau o opțiune care nu golește apa de la ultima clătire, programul este finalizat, însă:

- Afișajul indică **0 min** și butonul **Start/Pauză** începe să clipească.
- Tamburul încă se rotește la intervale regulate pentru a preveni șifonarea rufelor.
- Indicatorul  este în continuare aprins și ușa rămâne blocată.
- Trebuie să evacuați apa pentru a deschide ușa:

1. Atingeți butonul **Start/Pauză**:
  - Dacă ați setat , aparatul evacuează apa și centrifughează.
  - Dacă ați setat , aparatul doar evacuează apa.
2. Dacă este necesar, modificați viteza de centrifugare propusă de aparat: atingeți butonul **Start/Pauză** pentru a pune

programul în pauză; atingeți  și după aceea bara **Viteza centrifugare**.

3. Atunci când se termină programul și indicatorul ușă blocată  se stinge, puteți deschide ușa.
4. Apăsați butonul **Pornit/Oprit** timp de câteva secunde pentru dezactiva aparatul.



În orice situație, aparatul golește apa automat după aproximativ 18 ore.

## 15. UTILIZAREA ZILNICĂ - SPĂLAREA ȘI USCAREA

### **AVERTISMENT!**

Consultați capitolele privind siguranța.



Acest aparat este o mașină automată de spălat rufe cu uscător.





### 15.1 Programe complete - Spălare și uscare



Nu toate programele sunt compatibile cu funcția de uscare. Programul **NonStop3h3kg** este deja un program complet de spălare&uscare.

Puteți spăla și usca rufele în setarea unui «program non stop». Procedați după cum urmează:

1. Apăsați butonul **Pornit/Oprit** timp de câteva secunde pentru activa aparatul.
2. Rotiți discul selector de programe la programul de spălare dorit. Afișajul indică temperatura implicită, viteza de centrifugare și încărcătura maximă recomandată pentru faza de spălare.
3. Atingeți butonul **Mod** o dată pentru a activa și funcția de uscare. Indicatoarele **Spălare** și **Uscare** se aprind. Indicatorii  și **Dolapl.** apar pe afișaj. Afișajul indică și încărcătura maximă recomandată pentru un program de spălare și uscare (de ex. 6 kg pentru bumbac).

Wash & Dry		2h57min
Max 6 Kg		40°
<b>Cottons</b>		1200
		Cupp.
		More



Atunci când uscați o încărcătură mare de rufe, asigurați-vă că articolele de îmbrăcăminte nu sunt înfășurate între ele și că sunt distribuite uniform în tambur.



La începutul ciclului de uscare (3 - 5 minute), se poate auzi un zgomot ușor mai ridicat. Acesta este produs de compresorul care pornește și acesta este un lucru normal la aparatele cu compresor, cum ar fi frigiderele, congelatoarele și altele.

4. Atingeți  **Dolapl.** pentru a intra în meniul **Nivel de uscare**.

### 15.2 Spălarea și uscarea - Niveluri automate

1. După intrarea în meniul **Nivel de uscare**, derulați bara submeniu spre stânga sau dreapta pentru a modifica nivelul de uscare. Dacă este compatibil cu programul, se poate seta unul dintre aceste niveluri:
  - a. **Uscate calcare**: pentru articole din bumbac;
  - b. **Uscate dulap**: pentru articole din bumbac și sintetice;

- c. **Super uscat:** pentru articole din bumbac.

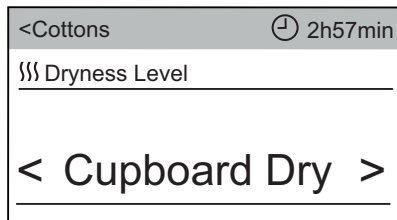

2. Atingeți **''' Nivel de uscare** și după aceea atingeți bara de sus pentru a reveni la ecranul cu sumarul programului. Afișajul va indica nivelul ales (de ex. Super uscat) și durata actualizată a programului.

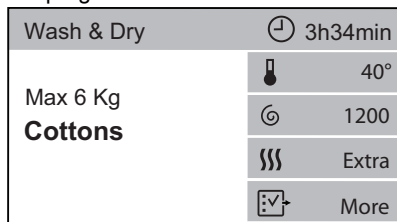

**Valoarea duratei de pe afișaj reprezintă durata ambelor cicluri de spălare și uscare.**



Pentru a avea o uscare performantă folosind mai puțină energie și o durată mai redusă, aparatul nu vă permite să setați o viteză de centrifugare prea scăzută pentru articolele care urmează a fi spălate și uscate.

3. Dacă este necesar, schimbați viteza de centrifugare, temperatura apei și setați opțiunile dorite dintre cele disponibile.
4. Încărcați rufe pe rând.
5. Puneți detergent și aditivi în compartimentele adecvate.
6. Pentru a porni programul, atingeți butonul Start/Pauză. Ușa se blochează. Estimarea ProSense începe. În timpul programului, afișajul vă va informa despre fiecare fază.

## 15.3 Timpul de spălare și de uscare.

1. După ce ați intrat în meniul **Nivel de uscare**, atingeți bara **''' Nivel de uscare** pentru a închide.

Apare lista cu opțiuni.

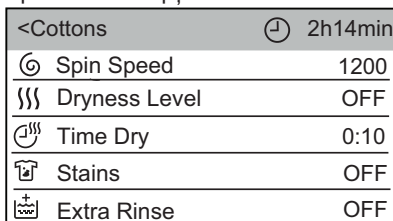

2. Atingeți bara **''' Durată de uscare.**

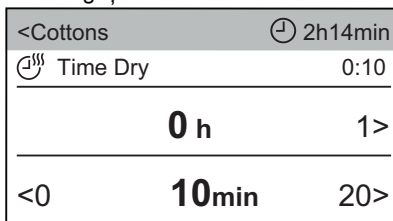

Timpul minim de uscare este de 10 minute.

3. Derulați barele de oră și minute spre stânga sau dreapta pentru a seta durata de uscare dorită.
4. Atingeți **''' Durată de uscare** și după aceea atingeți bara de sus pentru a reveni la ecranul cu sumarul programului. Afișajul va indica uscarea programată și durata actualizată a programului.
5. Dacă este necesar, schimbați viteza de centrifugare și temperatura apei și setați opțiunile dorite dintre cele disponibile.
6. Încărcați rufe pe rând.
7. Puneți detergentul și aditivii în compartimentul corespunzător.
8. Atingeți Start/Pauză pentru a porni programul. Ușa se blochează. Estimarea ProSense începe. În timpul programului, afișajul vă va informa despre fiecare fază.

## 15.4 La terminarea programului de uscare

- Aparatul se oprește automat.
- Semnalele acustice funcționează (dacă sunt activate).
- Afișajul spune că ciclul s-a terminat și indică **0h00min**.

- Indicatorul butonului Start/Pauză se stinge. Ușa de deblochează și indicatorul  se stinge.
- Apăsați butonul Pornit/Oprit timp de câteva secunde pentru dezactiva aparatul.



După câteva minute de la încheierea programului, funcția de economisire a energiei dezactivează automat aparatul.

1. Scoateți rufele din aparat.

2. Lăsați tamburul gol.



După faza de uscare, curățați cu o lavetă umedă tamburul, garnitura și interiorul ușii.

Mesajul **Curățați filtrul HP 1** apare pe afișaj pentru a vă reaminti să curățați filtrul de aer (consultați „Curățarea filtrelor de aer” din capitolul „Îngrijirea și curățarea”).

## 16. UTILIZAREA ZILNICĂ - DOAR USCARE



### AVERTISMENT!

Consultați capitolele privind siguranța.



Acest aparat este o mașină automată de spălat rufe cu uscător.

### 16.1 Pregătirea pentru uscare

1. Apăsați butonul Pornit/Oprit timp de câteva secunde pentru activa aparatul.



La un program doar cu uscare, afișajul nu afișează masa rufelor și estimarea ProSense este dezactivată.

2. Încărcați rufe pe rând.
3. Rotiți discul selector la programul adecvat pentru articolele care trebuie uscate.
4. Atingeți de două ori butonul Mod pentru a exclude spălarea și pentru a efectua doar uscarea. Doar indicatorul Uscare este pornit. Indicatorii  și **Dolapl.** apar pe afișaj. Afișajul indică și încărcătura maximă recomandată.



5. Atingeți  **Dolapl.** pentru a intra în meniul **Nivel de uscare**.



Atunci când uscați o încărcătură mare de rufe, pentru a obține performanțe bune la uscare, asigurați-vă că rufele nu sunt înfășurate între ele și că sunt distribuite uniform în tambur.

### 16.2 Uscarea - Nivelurile automate

1. După intrarea în meniul **Nivel de uscare**, derulați bara submeniu spre stânga sau dreapta pentru a modifica nivelul de uscare. Dacă este compatibil cu programul, se poate seta unul dintre aceste niveluri:
  - a. **Uscate calcare**: pentru articole din bumbac;
  - b. **Uscate dulap**: pentru articole din bumbac și sintetice;
  - c. **Super uscat**: pentru articole din bumbac.
2. Atingeți  **Nivel de uscare** și după aceea atingeți bara de sus pentru a reveni la ecranul cu sumarul programului. Afișajul va indica nivelul ales (de ex. Super uscat) și durata actualizată a programului.

**Valoarea timpului de pe afișaj se actualizează corespunzător.**

3. Pentru a porni programul, atingeți butonul Start/Pauză. Ușa se blochează. În timpul programului, afișajul vă va informa despre fiecare fază.

## 16.3 Uscarea temporizată

1. După ce ați intrat în meniul **Nivel de uscare**, atingeți bara **Nivel de uscare** pentru a închide.
2. Atingeți bara **Durată de uscare**.

<Cottons	2h14min
Time Dry	0:10
<b>0 h</b>	1>
<0	<b>10min</b> 20>

Timpul minim de uscare este de 10 minute.

3. Derulați barele de oră și minute spre stânga sau dreapta pentru a seta durata de uscare dorită.
4. Atingeți **Durată de uscare** și după aceea atingeți bara de sus pentru a reveni la ecranul cu sumarul programului. Afișajul va indica uscarea programată și durata actualizată a programului.
5. Atingeți Start/Pauză pentru a porni programul. Ușa se blochează. În timpul programului, afișajul vă va informa despre fiecare fază.

## 16.4 La terminarea programului de uscare

- Aparatul se oprește automat.

- Semnalele acustice funcționează (dacă sunt activate).
- Afișajul spune că ciclul s-a terminat și indică **0h00min**.
- Indicatorul butonului Start/Pauză se stinge. Ușa de deblochează și indicatorul se stinge.
- Apăsați butonul Pornit/Oprit timp de câteva secunde pentru dezactiva aparatul.



După câteva minute de la încheierea programului, funcția de economisire a energiei dezactivează automat aparatul.

1. Scoateți rufele din aparat.
2. Lăsați tamburul gol.



După faza de uscare, curățați cu o lavetă umedă tamburul, garnitura și interiorul ușii.

Mesajul **Curățați filtrul HP 1** apare pe afișaj pentru a vă reaminti să curățați filtrul de aer (consultați „Curățarea filtrelor de aer” din capitolul „Îngrijirea și curățarea”).

## 17. SETĂRI MAȘINĂ

### 17.1 Introducere

1. Din ecranul cu sumarul programului, atingeți ecranul pentru a reveni la ecranul cu lista de programe.
2. Derulați prin listă în sus sau jos pentru a găsi **Setări mașină**.

Spin	
Machine Clean	
<b>Settings</b>	
OKOPower	
ColourPro	

3. Atingeți comanda rapidă pentru a intra în meniul setării.
4. Derulați prin lista cu setări în sus sau jos pentru a găsi setarea pe care doriți să o modificați.

### 17.2 Setare ceas

Pentru modifica durata:

1. Atingeți bara **Setare ceas** pentru a intra în submeniu.
2. Derulați barele cu ore și minute spre dreapta sau stânga pentru a seta ora curentă.

<Programmes		Info
	Set Clock	01h00min
< 24	01 <sup>h</sup>	02 >
< 59	00 <sup>min</sup>	01 >

3. Atingeți bara **Setare ceas** pentru a reveni la lista cu setările mașinii sau atingeți bara **Programe** pentru a reveni la ecranul cu sumarul programului.

### 17.3 Setare limbă

Pentru a modifica limba de utilizare:

1. Atingeți bara **Limba**.
2. Derulați prin lista cu limbi în sus sau jos pentru a găsi limba dorită și țineți-o apăsată.

<Back	Language
Svenska	SV
Deutsch	DE
English	EN
Italiano	IT
Francais	FR

3. Ecranul revine automat la lista cu setări. Atingeți bara **Programe** pentru a reveni la ecranul cu sumarul programului.

### 17.4 Luminozitate afișaj

Puteți regla luminozitatea afișajului alegând între 5 niveluri de luminozitate.

Pentru a modifica luminozitatea afișajului:

1. Atingeți bara **Luminozitate afișaj**.
2. Derulați bara cu nivelul de luminozitate către dreapta sau stânga pentru a găsi nivelul dorit.

<Programmes		Info
	Display Brightness	4
< 3	4	5 >

3. Atingeți bara **Luminozitate afișaj** pentru a reveni la lista cu setările mașinii sau atingeți bara **Programe** pentru a reveni la ecranul cu sumarul programului.

### 17.5 Sonerie sfârșit de ciclu

Soneria pornește la finalul unui ciclu.

Pentru a **dezactiva** soneria sau pentru a **modifica** durata acesteia:

1. Atingeți bara **Sonerie sfârșit de ciclu**.
2. Derulați bara către dreapta sau stânga pentru a seta valoarea dorită:
  - **Oprit**
  - **Scurt**
  - **Mediu**
  - **Lung**
3. Atingeți bara **Sonerie sfârșit de ciclu** și după aceea bara **Programe** pentru a reveni la ecranul cu sumarul programului.

Dacă Sonerie sfârșit de ciclu este pornit, ecranul indică comanda rapidă  (sonerie



activată) sau  (sonerie oprită). Consultați secțiunea „Comenzi rapide” din acest capitol.

### 17.6 Clătire suplimentară implicită

Cu această opțiune puteți avea permanent două clătiri suplimentare de fiecare dată când porniți aparatul și dacă setați un program compatibil.

Pentru a **activa/dezactiva** această opțiune:

1. Atingeți bara **Clătire suplimentară implicită** (starea **Pornit**).
2. Atingeți bara **Programe** pentru a reveni la ecranul cu sumarul programului.

Dacă **Clătire suplimentară implicită** este activă, ecranul va afișa  și prin setarea opțiunii Clătire suplimentară, se va putea adăuga doar o singură clătire .

Dacă **Clătire suplimentară implicită** este activată, ecranul va afișa și comanda rapidă . Consultați secțiunea „Comenzi rapide” din acest capitol.

### 17.7 Soft Plus

Setați **Soft Plus** pentru a optimiza distribuirea balsamului de rufe și pentru a

îmbunătăți catifelarea țesăturii. Opțiunea **Soft Plus** rămâne permanent activă.

Se recomandă când folosiți balsam de rufe.



Această opțiune crește ușor durata programului.

Pentru a **activa/dezactiva** această opțiune:

1. Atingeți bara **Soft Plus** (starea **Pornit**).
2. Atingeți bara **Programe** pentru a reveni la ecranul cu sumarul programului.

Dacă **Soft Plus** este activă, comanda rapidă

va fi pornită dacă setați un program compatibil.

## 17.8 Dozare detergent

Cu această setare puteți salva doza medie de detergent sugerată pe ambalajul detergentului pentru ca aparatul să vă anunțe de doza de detergent necesară la ciclurile dvs.

Se pot seta două tipuri de detergent: de ex., valoarea introdusă la **Tipul 1 de detergent** se poate referi la detergentul pudră și valoarea introdusă la **Tipul 2 de detergent** se poate referi la detergentul lichid.

1. Atingeți Dozare detergent.
2. Atingeți bara **Tipul 1 de detergent** sau **Tipul 2 de detergent**.

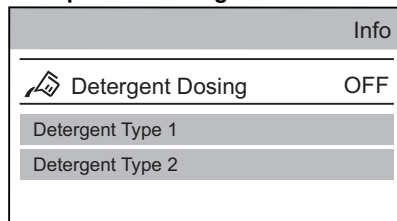

3. Derulați bara spre dreapta sau stânga pentru a seta doza medie de detergent în ml conform recomandării de pe ambalajul detergentului.

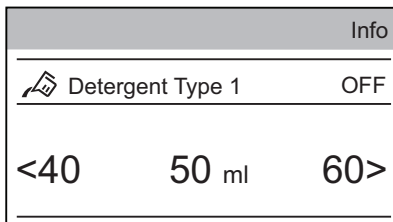

4. Atingeți bara **Dozare detergent** pentru a reveni la lista cu setările mașinii sau atingeți bara **Programe** pentru a reveni la ecranul cu sumarul programului.

## 17.9 Service

Această zonă este rezervată Service-ului autorizat.

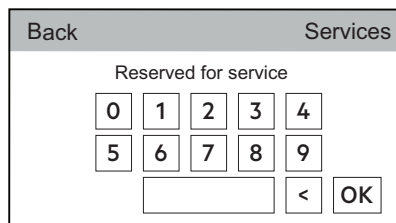

## 17.10 Comenzi rapide

Această setare vă permite să aveți vizibile în ecranul cu sumarul comenzile rapide din imaginea următoare.

Pentru a activa comenzile rapide:

1. Atingeți bara **Comenzi rapide** pentru a deschide lista cu comenzi rapide disponibile.

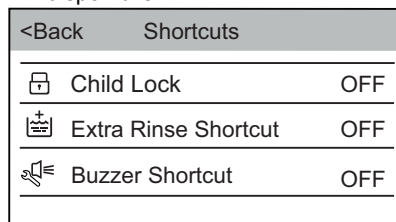

2. Atingeți bara cu comanda rapidă/ comenzile rapide dorite schimbând starea în **Pornit**.
3. Atingeți **<Înapoi** pentru a reveni la lista cu setările mașinii și **Programe** pentru a reveni la ecranul cu sumarul.

Comanda rapidă apare jos.

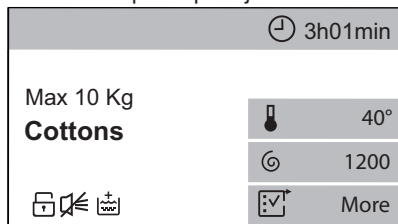

Comanda rapidă  apare atunci când este setată opțiunea relevantă.

### 17.11 Informații

Aici puteți găsi o scurtă descriere a tuturor programelor, opțiunilor și setărilor.

Pentru a găsi descrierea dorită, de ex.:

1. Atingeți bara **Informații**.
2. Atingeți bara **1. Programe**.

3. Atingeți bara **Bumbac** și apare descrierea corespunzătoare.

### 17.12 Resetare

**Resetare** restabilește setările din fabrică.

Pentru a reveni la setările din fabrică:

1. Atingeți bara **Resetare**.

Apare următoarea fereastră.

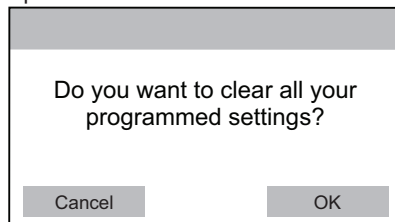

2. Atingeți **OK** pentru a reveni la setările din fabrică sau **Revocare** pentru a păstra setările curente.

## 18. SFATURI UTILE

### AVERTISMENT!

Consultați capitolele privind siguranța.

### 18.1 Încărcătură de rufe

- Împărțiți rufele în: albe, colorate, sintetice, delicate și lână.
- Respectați instrucțiunile de spălare de pe etichetele rufelor.
- Nu spălați articole albe și colorate împreună.
- Rețineți că temperatura de pe eticheta de îngrijire se referă la temperatura maximă și nu este temperatura recomandată.
- Unele articole colorate se pot decolora la prima spălare. Vă recomandăm să le spălați separat pentru primele două.
- Țesăturile cu mai multe straturi, articolele din lână și cele cu imprimeuri trebuie întoarse pe dos.
- Pre-tratați petele dificile.
- Articolele cu pete dificile trebuie spălate cu un detergent special.
- Aveți grijă la perdele. Scoateți cârligele și puneți perdelele într-un săculeț de spălare sau într-o față de pernă.

- O încărcătură foarte mică poate provoca probleme de echilibru în timpul fazei de centrifugare cauzând o vibrare excesivă. Dacă se întâmplă acest lucru:
  - a. întrerupeți programul și deschideți ușa (consultați capitolul „Utilizarea zilnică”);
  - b. redistribuiți manual încărcătura pentru ca articolele să fie așezate uniform prin cuvă;
  - c. apăsați butonul Start/Pauză. Faza de centrifugare continuă.
- Închideți nasturii fețelor de pernă, închideți fermoarele, găicile și capsele. Legați curelele, cordoanele, șireturile, fundele și toate articolele libere.
- Nu spălați rufe fără tivuri sau cu tăieturi. Folosiți o plasă de spălare pentru a spăla articolele mici și/sau delicate (de ex. sutiene fără sârmă, curele, colanți, șireturi, funde, etc. ).

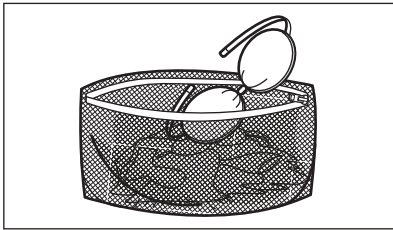

- Goliți buzunarele și depliați articolele.

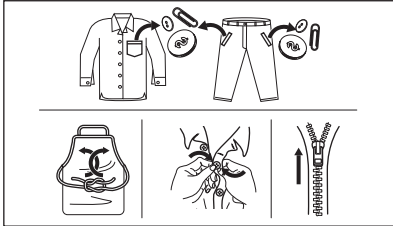

## 18.2 Petele persistente

În cazul anumitor pete, apa și detergentul nu sunt suficiente.

Recomandăm pre-tratarea acestor pete înainte de introducerea articolelor în aparat.

Sunt disponibile substanțe speciale pentru îndepărtarea petelor. Folosiți substanța specială pentru îndepărtarea petelor, corespunzătoare tipului de pată și țesăturii.

Nu pulverizați soluția de îndepărtare a petelor pe îmbrăcăminte în apropierea aparatului deoarece aceasta este corozivă pentru piesele din plastic.



## 18.3 Tipul detergentului și cantitatea

Alegerea detergentului și utilizarea cantităților corecte afectează nu numai performanța la spălare, ci ajută și la evitarea risipei și protejarea mediului:

- Utilizați numai detergenți și alte tratamente produse special pentru utilizarea într-o mașină de spălat rufe. În primul rând, respectați aceste reguli generale:
  - detergenți pudră (și tablete și detergenți cu o singură doză) pentru toate tipurile de materiale, cu excepția celor delicate. Alegeți detergenții pudră care conțin înălbitor pentru rufe albe și substanțe de igienizare a rufelor,
  - detergenți lichizi (și detergenți cu o singură doză), de preferat pentru programe de spălare la temperatură joasă (max. 60°C) pentru toate tipurile de țesături sau cei speciali, numai pentru lână.
- Alegerea și cantitatea detergentului depind de: tipul de țesătură (delicate, lână, bumbac etc.), culoarea hainelor, dimensiunea încărcăturii, gradul de murdărie, temperatura de spălare și duritatea apei folosite.
- Respectați instrucțiunile pe care le găsiți pe ambalajul detergenților sau al altor tratamente fără a depăși nivelul maxim indicat (**MAX**).
- Nu amestecați tipuri diferite de detergenți.
- Folosiți mai puțin detergent dacă:
  - spălați o încărcătură mică,
  - durata programului a fost redusă cu butonul Reglare durată.
  - rufele sunt puțin murdare,
  - apar cantități mari de spumă în timpul spălării.
- Când utilizați tablete sau capsule de detergent, puneți-le întotdeauna în interiorul tamburului, nu în dozatorul pentru detergent și urmați recomandările producătorului.

### O cantitate insuficientă de detergent poate rezulta în:

- rezultate nesatisfăcătoare la spălare,
- încărcătura de rufe devine gri,
- haine unsuroase,
- mucegai în aparat.

### O cantitate excesivă de detergent poate rezulta în:

- formarea de spumă,
- reducerea efectului spălării,
- clătire inadecvată,

- un impact mai mare asupra mediului.

## 18.4 Sfaturi pentru economisire

Pentru a economisi apă, energie și detergent, vă recomandăm să urmați aceste sfaturi:

- **Rufele puțin murdărite** pot fi spălate **fără prespălare** pentru a economisi detergent, apă și timp.
- Încărcarea aparatului la **capacitatea maximă indicată pentru fiecare program ajută la reducerea consumului de energie și apă.**
- Cu o pre-tratare corespunzătoare, petele și murdăria limitată pot fi îndepărtate; rufele pot fi spălate la temperaturi mai reduse.
- Pentru a folosi cantitatea corectă de detergent, consultați cantitățile sugerate de producătorul detergentului și verificați duritatea apei din sistemul de alimentare cu apă a locuinței. Consultați „Duritatea apei”.
- Setează **turația maximă posibilă de centrifugare** pentru programul selectat pentru a economisi energie în timpul fazei de uscare!
- De preferință, utilizați cicluri scurte la temperaturi mai scăzute.

## 18.5 Duritate apă

Dacă apa din zona dvs. este dură sau medie, vă recomandăm să folosiți un dedurizator de apă pentru mașinile de spălat rufe.

În zonele în care apa are o duritate redusă, nu este necesar să folosiți un dedurizator de apă.

Pentru a afla duritatea apei din zona în care vă aflați, adresați-vă furnizorului de apă local.

Folosiți o cantitate corectă pentru dedurizatorul apei. Respectați instrucțiunile de pe ambalajul produsului.

## 18.6 Pregătiți ciclul de uscare

- Deschideți robinetul de apă.
- Verificați dacă furtunul de evacuare este conectat corect. Pentru mai multe informații consultați capitolul privind instalarea.

- Pentru încărcătura maximă de rufe la programele de uscare, consultați tabelul cu programele de uscare.





## 18.7 Articole care nu sunt adecvate pentru uscare

**Nu setați un program de uscare pentru următoarele tipuri de rufe:**

- Perdele sintetice.
- Articole de îmbrăcăminte cu accesorii metalice.
- Dresuri de nailon.
- Plăpumi.
- Huse de pat.
- Pilote.
- Saci de dormit.
- Țesături cu reziduuri de fixativ, acetonă sau similar.
- Haine ce conțin spumă de cauciuc sau materiale similare cu spuma de cauciuc.

## 18.8 Etichetele de întreținere

La uscarea rufelor, respectați instrucțiunile de pe etichetele producătorilor:

-  = Articolul poate fi uscat în uscător
-  = Ciclul de uscare este la temperatură înaltă
-  = Ciclul de uscare este la temperatură redusă
-  = Articolul nu poate fi uscat în uscător.

## 18.9 Durata ciclului de uscare

Durata ciclului de uscare se poate schimba în funcție de:

- viteza ultimei centrifugări
- nivelul de uscare
- tipul de rufe
- masa încărcăturii

## 18.10 Uscarea suplimentară

Dacă rufele încă mai sunt umede la terminarea programului de uscare, setați din nou un program scurt de uscare.

### **AVERTISMENT!**

**Pentru a evita șifonarea și intrarea la apă, nu uscați în exces rufele.**

## 18.11 Sfaturi generale

Consultați tabelul «Uscare programată» pentru a găsi duratele **medii** de uscare. Experiența vă va ajuta să uscați rufe mai bine. Notați durata ciclurilor de uscare anterioare.

Pentru a evita încărcarea electrostatică la finalul ciclului de uscare:

1. Folosiți balsam de rufe la ciclul de spălare.
2. Folosiți un balsam special pentru uscătoare.

3. Nu turnați detergent sau balsam de rufe înaintea unui ciclu de uscare.
4. Nu uscați împreună materiale textile dure și delicate pentru a evita scorjirea articolelor delicate.
5. Scoateți toate obiectele din buzunarele hainelor, în special obiectele care se topesc.

Atunci când programul de uscare s-a terminat, scoateți cât mai repede rufe.

## 19. ÎNGRIJIREA ȘI CURĂȚAREA

### AVERTISMENT!

Consultați capitolele privind siguranța.

### 19.1 Programul de curățare periodică

**Curățarea periodică ajută la extinderea duratei de viață a aparatului.**

După fiecare ciclu, țineți ușor deschise ușa și dozatorul pentru detergent pentru a facilita circulația aerului și pentru a usca umiditatea din aparat.

Dacă aparatul nu este utilizat pe o perioadă mai lungă de timp: închideți robinetul de apă și scoateți din priză aparatul.

#### Programul orientativ de curățare periodică:

Decalcifiere	De două ori pe an
Spălarea de întreținere	O dată pe lună
Curățarea garniturii ușii	La fiecare două luni
Curățarea tamburului	La fiecare două luni
Scoateți scamele din tambur	De două ori pe lună <sup>1)</sup>
Curățarea dozatorului pentru detergent	La fiecare două luni
Filtrul de aer principal	După fiecare ciclu
Filtrul de aer secundar	Când apare mesajul <b>Curățați filtrul HP 1+2</b>
Curățarea filtrului pompei de evacuare	De două ori pe an

Curățarea furtunului de alimentare cu apă și a filtrului robinetului De două ori pe an

- 1) Consultați capitolul „Scamele din țesături”.

### 19.2 Îndepărtarea obiectelor străine



Înainte de a rula ciclul, asigurați-vă că buzunarele sunt goale și toate elementele libere sunt legate. Consultați „Încărcătura de rufe” din „Informații și sfaturi”.

Scoateți toate obiectele străine (cum ar fi cleme metalice, nasturi, fise, etc.) pe care le găsiți în garnitura ușii, filtre și tambur. Consultați paragrafele „Garnitura ușii cu colector cu muchie dublă”, „Curățarea tamburului”, „Curățarea pompei de evacuare” și „Curățarea furtunului de alimentare și a filtrului supapei”. Dacă este necesar, adresați-vă Centrului de service autorizat.

### 19.3 Curățarea exterioară

Curățați aparatul numai cu săpun delicat și apă caldă. Uscați complet toate suprafețele.

Nu folosiți bureți abrazivi sau orice material care produce zgârieturi.

### **⚠ ATENȚIE!**

Nu folosiți alcool, solvenți sau produse chimice.

### **⚠ ATENȚIE!**

Nu curățați suprafețele metalice cu detergent pe bază de clor.

## 19.4 Decalcifiere



Dacă apa din zona dvs. este dură sau medie, vă recomandăm să folosiți un dedurizator de apă pentru mașinile de spălat rufe (pentru decalcifiere ocazională).

Examinați regulat tamburul pentru a verifica dacă există depuneri de calcar.



Respectați întotdeauna instrucțiunile de pe ambalajul produsului.

## 19.5 Spălarea de întreținere

Utilizarea repetată și prelungită de programe scurte și cu temperatură scăzută poate produce depuneri de detergenți, reziduuri de scame și creșterea de bacterii în interiorul tamburului și cuvei. Aceasta poate produce mirosuri neplăcute și mucegai.

Pentru a elimina aceste depuneri și pentru a igieniza interiorul aparatului, rulați o spălare de întreținere după circa 60 de cicluri, în special când apare mesajul **Se recomandă ciclul de curățare** pe afișaj:

1. Scoateți toate rufele din tambur.
2. Rulați un program scurt pentru bumbac la cea mai ridicată temperatură, cu tamburul gol și cu o cantitate redusă de detergent pudră sau, dacă este disponibil, rulați programul Curățare mașină. Curățare mașină Programul poate fi descărcat de către aplicație.



Dacă programul de curățare este amânat, mesajul continuă să apară la următoarele utilizări până când acesta este rulat.

## 19.6 Garnitura ușii

Acest aparat este dotat cu un **sistem de auto-curățare la evacuare** care permite eliminarea scamelor mici ce cad din haine împreună cu apa. Examinați cu regularitate garnitura și, dacă este necesar, curățați conform descrierii din următoarea diagramă. Monezile, nasturii și alte obiecte mici pot fi recuperate la finalul ciclului.

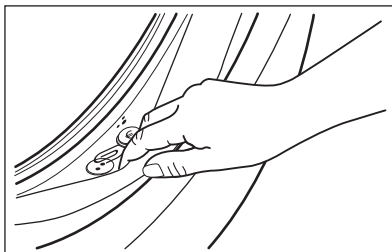

Curățați-o atunci când este necesar folosind un agent de curățare tip cremă cu amoniac fără a zgâria suprafața garniturii.



Respectați întotdeauna instrucțiunile de pe ambalajul produsului.

## 19.7 Curățarea tamburului

Verificați regulat tamburul pentru a preveni formarea de depozite nedorite. Curățați tamburul cu produse speciale pentru oțel inoxidabil.



Respectați întotdeauna instrucțiunile de pe ambalajul produsului. Nu curățați tamburul cu substanțe acide pentru îndepărtarea calcarului, produse abrazivi care conțin clor sau bureți de sârmă.

Pentru o curățare completă:

1. Curățați tamburul cu produse speciale pentru oțel inoxidabil.
2. Rulați un program scurt pentru bumbac la cea mai ridicată temperatură, cu tamburul gol și cu o cantitate redusă de detergent pudră sau, dacă este disponibil, rulați programul Curățare mașină.

Curățarea mașină Programul poate fi descărcat de către aplicație.

## 19.8 Curățarea dozatorului de detergent.

Pentru a împiedica eventualele depuneri de detergent uscat sau de resturi de balsam de rufe și/sau formarea de mușcări în sertarul dozatorului pentru detergent, rulați la fiecare două luni următoarea procedură de curățare conform explicațiilor din următoarele diagrame:

1. Deschideți sertarul. Apăsăți opritorul în jos, ca în imagine, și scoateți-l în afară.

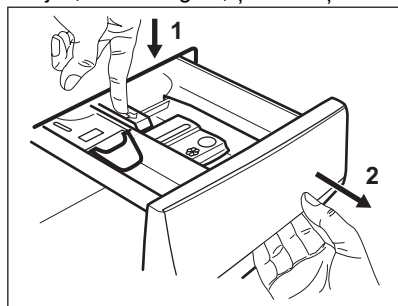

2. Scoateți partea superioară a compartimentului de aditivi pentru a ajuta la curățenie. Asigurați-vă că ați îndepărtat toate reziduurile de detergent din partea superioară și inferioară a adânciturii. Folosiți o perie mică pentru a curăța adâncitura.

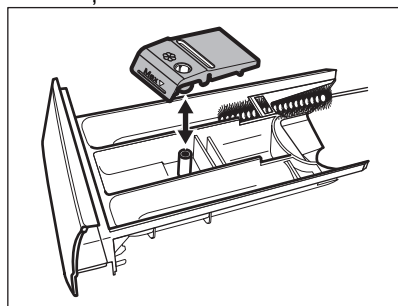

3. Spălați sertarul pentru detergent sub jet de apă caldă pentru a îndepărta toate urmele de detergent. După curățare, puneți la loc partea de sus.

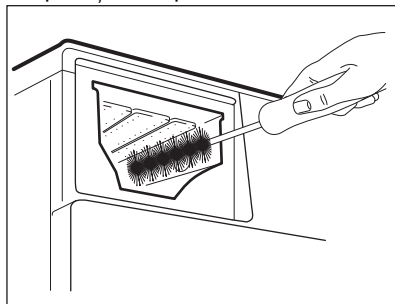

4. Introduceți sertarul detergentului pe șinele de ghidaj și închideți-l. Rulați programul de clătire fără nicio haină în tambur.

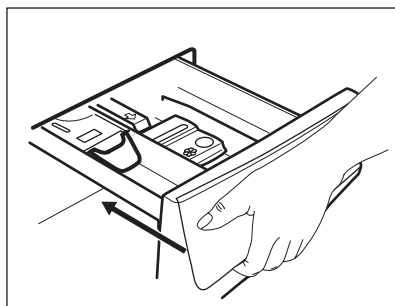

## 19.9 Curățarea filtrelor de aer

Filtrele de aer colectează scamele. Scamele apar în mod normal atunci când hainele sunt uscate într-o mașină de spălat cu uscător.

- La finalul fiecărui ciclu de uscare, apare mesajul **Curățați filtrul HP 1** pentru a vă recomanda să curățați **filtrul de aer principal** (consultați imaginile de la 1 la 5). Este emis semnalul acustic.
- Ocazional, apare mesajul pentru **Curățați filtrul HP 1+2** a vă reaminti că ambele filtre de aer trebuie curățate: **filtrul principal de aer și filtrul de aer secundar** (pentru filtrul secundar, consultați imaginile de la 6 la 8). Este emis semnalul acustic.
- Poate să apară și mesajul **Verificați filtrul HP** pentru a vă spune să verificați dacă

filtrul este introdus corect (consultați imaginea 9).

Pentru cele mai bune performanțe la uscare, curățați regulat filtrele de aer. Filtrele înfundate prelungesc durata ciclurilor și cresc consumul de energie.

**⚠ AVERTISMENT!**

Nu folosiți apă pentru curățarea filtrelor pentru a evita pătrunderea fibrelor de plastic în mediul acvatic. Aruncați scamele la gunoi.

1. Împingeți cârligul pentru a deschide filtrul de aer principal.

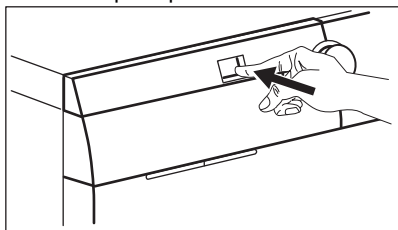

2. Extrageți filtrul de aer principal.

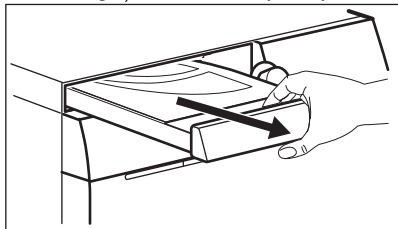

3. Deschideți capacul filtrului de aer principal prin tragerea acestuia în sus.

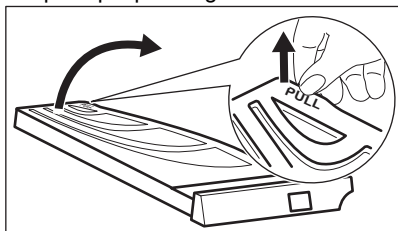

4. Curățați filtrul de aer principal cu mâna și, dacă este necesar, cu un aspirator. Aruncați scamele la gunoi.

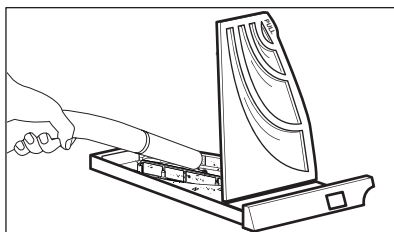
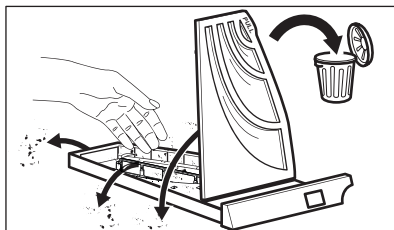

5. Închideți capacul filtrului de aer principal.

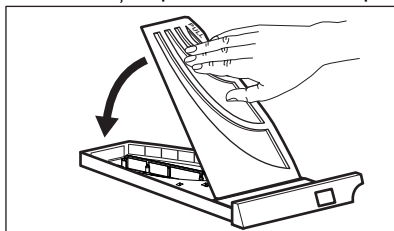

6. Extrageți filtrul secundar.

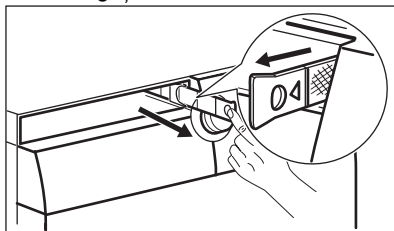

7. Curățați filtrul de aer secundar cu mâna și, dacă este necesar, cu un aspirator. Aruncați scamele la gunoi.

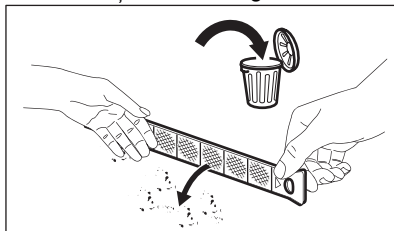

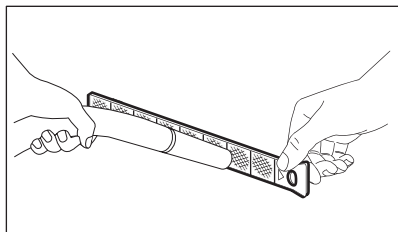

8. Introduceți la loc filtrul de aer secundar.

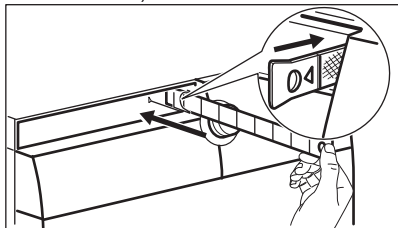

9. Introduceți la loc filtrul de aer principal și închideți-l ferm.

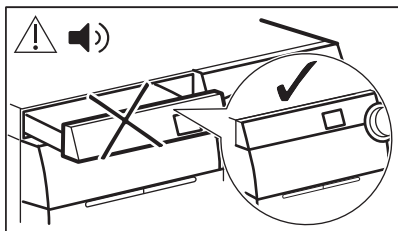
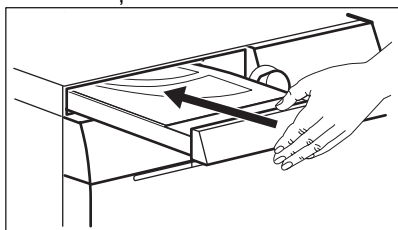

**⚠ AVERTISMENT!**

Locașul filtrului de aer principal nu trebuie blocat cu niciun obiect.



Dacă spălați rufele numai cu mașina de spălat cu uscător, este normal să găsiți umiditate în filtrul de aer principal.

## 19.10 Curățarea filtrului pompei de evacuare

**⚠ AVERTISMENT!**

Scoateți ștecărul din priza de perete.



Verificați regulat filtrul pompei de evacuare pentru vă asigura că este curat.

Curățați filtrul pompei de evacuare dacă:

- Aparatul nu evacuează apa.
- Tamburul nu se rotește.
- Aparatul face un zgomot neobișnuit din cauza blocării pompei de evacuare.
- Mesajul Verificați dacă filtrul de evacuare nu este înfundat apare.

**⚠ AVERTISMENT!**

- Nu scoateți filtrul în timpul funcționării aparatului.
- Nu curățați pompa dacă apa din aparat este fierbinte. Așteptați să se răcească apa

**⚠ AVERTISMENT!**

De fiecare dată când rulați programul pentru a îndepărta scamele, curățați filtrul de evacuare după aceea. Consultați paragraful „Scame în țesături” din capitolul „Depanare”.

Procedați conform descrierii din următoarele diagrame pentru a curăța filtrul pompei:

1. Deschideți capacul pompei.

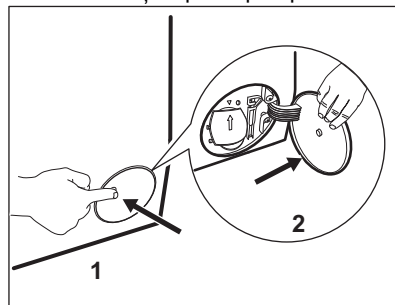

2. Puneți un vas adecvat sub locul de acces la pompă pentru a colecta apa care se scurge.

3. Desfaceți igheabul în jos. Țineți întotdeauna o cârpă la îndemână pentru a șterge apa care se scurge la scoaterea filtrului.

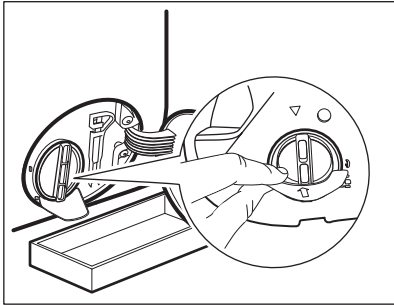

4. Rotiți filtrul la 180 de grade spre stânga pentru a-l deschide fără a-l scoate. Lăsați să curgă apa.

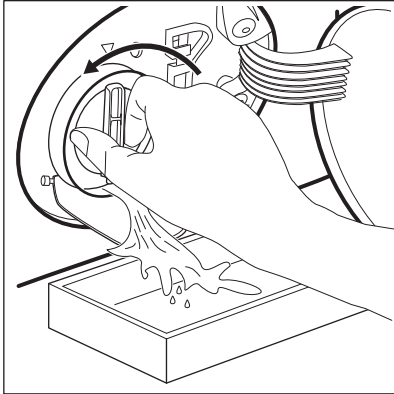

5. După ce vasul se umple cu apă, rotiți la loc filtrul și goliți recipientul.  
6. Repetați pașii 4 și 5 până când nu mai curge apă.  
7. Rotiți filtrul spre stânga și scoateți-l.

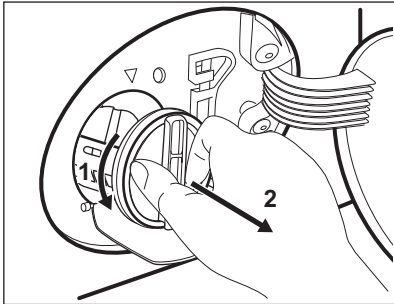

8. Dacă este necesar, scoateți scamele și obiectele din adâncitura filtrului.  
9. Asigurați-vă că elicea pompei se poate roti. Dacă nu se rotește, adresați-vă Centrului de Service Autorizat.

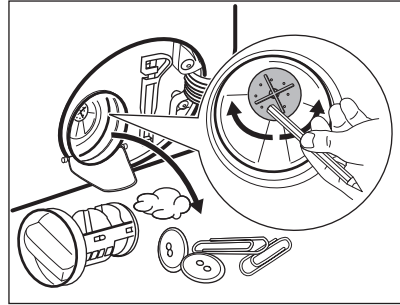

10. Curățați filtrul sub jet de apă.

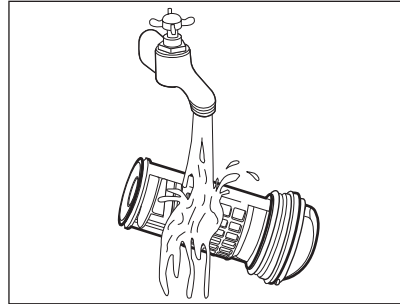

11. Puneți la loc filtrul în ghidajele speciale rotindu-l spre dreapta. Pentru a preveni scurgerile, filtrul trebuie strâns în mod corect.

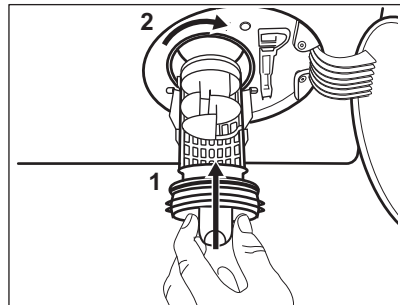

12. Închideți capacul pompei.

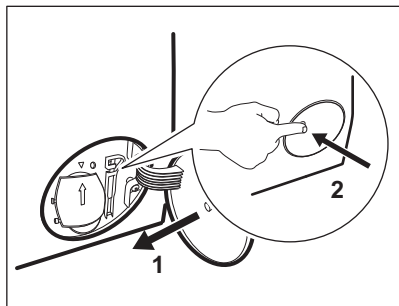

Atunci când evacuați apa prin procedura de evacuare de urgență, trebuie să activați din nou sistemul de evacuare:

- a. Puneți 2 litri de apă în compartimentul principal de spălare al dozatorului pentru detergent.
- b. Porniți programul pentru a evacua apa.

## 19.11 Curățarea filtrului furtunului de admisie și a filtrului supapei

Poate fi necesar să curățați filtrele atunci când:

- Aparatul nu se alimentează cu apă.
- Durează foarte mult ca aparatul să se umple cu apă.
- Indicatorul butonului Start/Pauză se aprinde intermitent, iar pe afișaj apare alarma aferentă. Consultați capitolul „Depanarea”.

Se recomandă curățarea de două ori pe an a ambelor filtre din furtunul de alimentare și supapă pentru a îndepărta toate depunerile colectate în timp: Procedați conform descrierii din următoarele diagrame pentru a curăța filtrele:

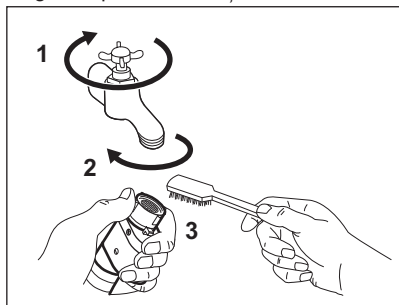

- Închideți robinetul de apă.
- Înlăturați furtunul de admisie cu apă de pe robinetul de apă.
- Curățați filtrul din furtunul de admisie cu o perie rigidă.

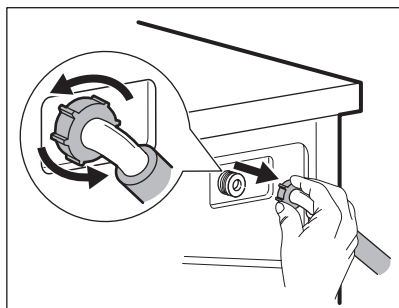

- Scoateți furtunul de admisie din spatele aparatului.

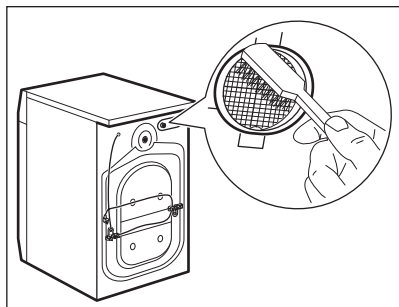

- Curățați filtrul din valvă cu o perie rigidă sau cu un prosop.

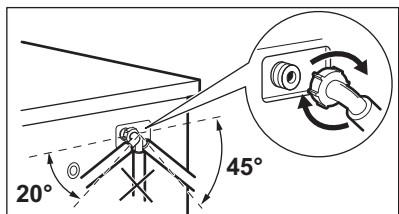

- Montați din nou furtunul de admisie. Asigurați-vă că racordurile sunt bine strânse pentru a preveni scurgerile.
- Deschideți robinetul de apă.

### 19.12 Evacuarea de urgență

Dacă aparatul nu poate evacua apa, realizați procedura descrisă în paragraful „Curățarea pompei de evacuare”. Dacă este necesar, curățați pompa.

Atunci când evacuați apa prin procedura de evacuare de urgență, trebuie să activați din nou sistemul de evacuare:

1. Turnați 2 litri de apă în compartimentul principal de spălare al dozatorului pentru detergent.
2. Porniți programul pentru a evacua apa.

### 19.13 Măsurile de precauție împotriva înghețului

Dacă aparatul este instalat într-o zonă unde temperatura poate coborî în jur de 0°C sau mai jos, eliminați apa rămasă în furtunul de alimentare și din pompa de evacuare.

1. Scoateți ștecherul din priză.
2. Închideți robinetul de apă.
3. Puneți cele două capete ale furtunului de alimentare într-un recipient și lăsați apa să se scurgă din furtun.
4. Goliți pompa de evacuare. Consultați procedura de evacuare de urgență.
5. Când pompa de drenare este goală, montați la loc furtunul de alimentare cu apă.

#### **⚠ AVERTISMENT!**

Asigurați-vă că temperatura este mai mare de 5°C și apa curge de la robinet înainte de a utiliza din nou aparatul. Producătorul nu este responsabil de daunele provocate de temperaturi reduse.

## 20. DEPANARE

#### **⚠ AVERTISMENT!**

Consultați capitolele privind siguranța.

## 20.1 Coduri de alarmă și posibile defecțiuni

Aparatul nu pornește sau se oprește în timpul funcționării. Mai întâi încercați să găsiți o soluție la problemă (consultați tabelele).

### **AVERTISMENT!**

Dezactivați aparatul înainte de a efectua orice verificare.

În cazul anumitor probleme, ecranul afișează un mesaj de alarmă, iar butonul Start/Pauză  poate clipi în continuu:



Dacă aparatul este supraîncărcat, scoateți câteva articole din tambur și/sau împingeți ușa și atingeți în același timp butonul

Start/Pauză până când indicatorul  nu mai clipește (a se vedea imaginea de mai jos).

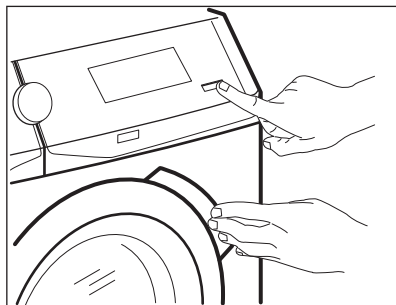

Problemă

Soluție posibilă

**Verificați dacă robinetul de alimentare cu apă este deschis:**



Aparatul nu se alimentează corect cu apă.

- Verificați dacă robinetul de apă este deschis.
- Verificați dacă presiunea de la rețeaua de alimentare cu apă nu este prea scăzută. Pentru această informație, contactați compania locală de furnizare a apei.
- Verificați dacă robinetul de apă este înfundat.
- Verificați dacă furtunul de alimentare este răsucit, deteriorat sau îndoit.
- Verificați dacă racordul furtunului de alimentare cu apă este realizat corect.
- Verificați dacă filtrul furtunului de alimentare și filtrul supapei nu sunt înfundate. Consultați capitolul „Îngrijirea și curățarea”.

<b>Verificați dacă filtrul de evacuare nu este înfundat:</b> Aparatul nu evacuează apa.	<ul style="list-style-type: none"> <li>• Verificați dacă scurgerea chiuvetei este înfundată.</li> <li>• Verificați dacă furtunul de evacuare este răsucit sau îndoit.</li> <li>• Verificați dacă filtrul de evacuare este înfundat. Dacă este necesar, curățați filtrul. Consultați capitolul „Îngrijirea și curățarea”.</li> <li>• Verificați dacă racordul furtunului de evacuare este realizat corect.</li> <li>• Setați un program de evacuare dacă ați setat un program fără faza de evacuare. Dacă programul de evacuare nu este disponibil pe discul selector de programe, acesta poate fi setat din Aplicație.</li> <li>• Setați programul de evacuare dacă ați setat o opțiune care se termină cu apă în cuvă.</li> </ul>
<b>Verifica închiderea corectă a ușa:</b> Ușa aparatului este deschisă sau nu este închisă corect.	<ul style="list-style-type: none"> <li>• Asigurați-vă că ușa este închisă corespunzător.</li> </ul>
<b>Programul va continua când sursa alim electrică este stabilă:</b> Sursa de alimentare nu este stabilă.	<ul style="list-style-type: none"> <li>• Așteptați stabilizarea sursei de alimentare.</li> </ul>
<b>Scurgere de apă detectată:</b> Dispozitivul anti-inundație este pornit.	<ul style="list-style-type: none"> <li>• Deconectați aparatul și închideți robinetul de apă. Contactați Centrul de servicii autorizat</li> </ul>
<b>Afișajul vă indică să verificați filtrul de aer.</b>	<ul style="list-style-type: none"> <li>• Asigurați-vă că ați curățat filtrul de aer.</li> <li>• Verificați dacă filtrul de aer este introdus corect.</li> </ul>

Dacă afișajul prezintă alte coduri de alarmă, dezactivați și activați aparatul. Dacă problema persistă, contactați Centrul de service autorizat. În cazul altor probleme cu aparatul, consultați tabelul de mai jos pentru posibilele soluții.

Problemă	Soluție posibilă
Programul nu pornește.	<ul style="list-style-type: none"> <li>• Verificați dacă ștecherul este introdus în priză.</li> <li>• Verificați dacă ușa aparatului este închisă.</li> <li>• Verificați dacă există o siguranță arsă în tabloul de siguranțe.</li> <li>• Asigurați-vă că ați atins Start/Pauză </li> <li>• Dacă este setată pornirea întârziată, anulați setarea sau așteptați terminarea numărătorii inverse.</li> <li>• Dezactivați funcția Blocare acces copii, dacă este pornită.</li> <li>• Verificați poziția butonului de selectare de la programul selectat.</li> </ul>
Aparatul se umple cu apă și o evacuează imediat.	<ul style="list-style-type: none"> <li>• Verificați dacă furtunul de evacuare este în poziția corectă. Furtunul poate fi poziționat prea jos. Consultați capitolul „Instrucțiuni de instalare”.</li> </ul>

Problemă	Soluție posibilă
Faza de centrifugare nu funcționează sau ciclul de spălare durează mai mult decât este normal.	<ul style="list-style-type: none"> <li>• Setează programul de centrifugare. Dacă programul de evacuare nu este disponibil pe discul selector de programe, acesta poate fi setat din Aplicație.</li> <li>• Verificați dacă filtrul de evacuare este înfundat. Dacă este necesar, curățați filtrul. Consultați capitolul „Îngrijirea și curățarea”.</li> <li>• Ajustați manual articolele din cuvă și reluați faza de centrifugare. Această problemă poate fi cauzată de dezechilibre.</li> </ul>
Există apă pe podea.	<ul style="list-style-type: none"> <li>• Verificați dacă racordurile furtunurilor de apă sunt etanșe și fără scurgeri de apă.</li> <li>• Verificați dacă furtunul de alimentare cu apă și furtunul de evacuare prezintă deteriorări.</li> <li>• Asigurați-vă că folosiți detergentul adecvat și în cantitatea corectă.</li> </ul>
Nu puteți deschide ușa aparatului.	<ul style="list-style-type: none"> <li>• Asigurați-vă că nu ați selectat un program care se termină cu apă în cuvă.</li> <li>• Verificați dacă programul de spălare s-a terminat.</li> <li>• Setați un program de evacuare sau de centrifugare dacă există apă în tambur. Dacă programele de centrifugare și evacuare nu sunt disponibile pe discul selector de programe, acestea pot fi setate din Aplicație.</li> <li>• Asigurați-vă că aparatul este alimentat cu curent electric.</li> <li>• Problema poate fi cauzată de o defecțiune a aparatului. Contactați Centrul de service autorizat Dacă trebuie să deschideți ușa, citiți cu atenție „Deschiderea de urgență a ușii”.</li> <li>• Asigurați-vă că Mod remote start nu este activată. Dezactivați-o.</li> </ul>
Mesajul „Conexiune esuata” apare pe ecran.	<ul style="list-style-type: none"> <li>• Verificați semnalul wireless.</li> <li>• Verificați rețeaua locală și routerul.</li> <li>• Reporniți routerul.</li> <li>• Contactați furnizorul de servicii wireless dacă mai sunt probleme cu rețeaua wireless.</li> </ul>
Aplicația nu se poate conecta la aparat.	<ul style="list-style-type: none"> <li>• Verificați semnalul wireless.</li> <li>• Verificați dacă dispozitivul dvs. inteligent este conectat la rețeaua wireless.</li> <li>• Verificați rețeaua locală și routerul.</li> <li>• Reporniți routerul.</li> <li>• Contactați furnizorul de servicii wireless dacă sunt probleme cu rețeaua wireless.</li> <li>• Aparatul, dispozitivul inteligent sau ambele trebuie configurate din nou deoarece s-a instalat un router nou sau configurația routerului a fost modificată.</li> </ul>
Aplicația nu se poate conecta frecvent la aparat.	<ul style="list-style-type: none"> <li>• Asigurați-vă că semnalul wireless ajunge la aparat. Încercați să mutați routerul din locuință cât mai aproape posibil de aparat sau aveți în vedere achiziționarea unui dispozitiv de extindere a acoperirii wireless.</li> <li>• Asigurați-vă că semnalul wireless nu este întrerupt de microunde. Opriti microundele. Evitați folosirea simultană a microundelor și a telecomenziilor.</li> </ul>
Afișajul indică  . Toate butoanele sunt inactice, cu excepția Pornit/Oprit  .	<ul style="list-style-type: none"> <li>• Aparatul descarcă eventualele actualizări disponibile. Așteptați finalizarea procesului de actualizare. Dacă dezactivați aparatul în timpul actualizării, aceasta se reia la următoarea activare a aparatului.</li> </ul>

Problemă	Soluție posibilă
Aparatul face un zgomot neobișnuit și vibrează.	<ul style="list-style-type: none"> <li>• Verificați dacă aparatul este drept. Consultați capitolul „Instrucțiuni de instalare”.</li> <li>• Îndepărtați ambalajul și/sau buloanele pentru transport. Consultați capitolul „Instrucțiuni de instalare”.</li> <li>• Adăugați mai multe rufe în tambur. Încărcătura poate fi prea mică.</li> </ul>
Durata programului crește sau scade în timpul executării programului.	<ul style="list-style-type: none"> <li>• ProSense System poate ajusta durata programului în funcție de tipul și de dimensiunea încărcăturii de rufe. Consultați „ ProSense System Detectarea încărcăturii” din capitolul „Utilizarea zilnică”.</li> </ul>
Rezultatele spălării nu sunt satisfăcătoare.	<ul style="list-style-type: none"> <li>• Măriți cantitatea de detergent sau folosiți un detergent diferit.</li> <li>• Folosiți produse speciale pentru a îndepărta petele persistente înainte de a spăla rufe.</li> <li>• Verificați dacă ați setat temperatura corectă.</li> <li>• Reduceți încărcătura de rufe.</li> </ul>
Prea multă spumă în tambur în timpul ciclului de spălare.	<ul style="list-style-type: none"> <li>• Reduceți cantitatea de detergent sau numărul de tablete sau de detergenți cu o singură doză.</li> </ul>
După ciclul de spălare au rămas reziduuri de detergent în sertarul dozatorului.	<ul style="list-style-type: none"> <li>• Verificați dacă clapeta este în poziția corectă (SUS pentru detergent pudră - JOS pentru detergent lichid).</li> <li>• Verificați dacă ați utilizat dozatorul pentru detergent în conformitate cu indicațiile din acest manual al utilizatorului.</li> </ul>
Tamburul este gol și afișajul indică o greutate.	<ul style="list-style-type: none"> <li>• Apăsăți butonul Pornit/Oprit  pentru a dezactiva aparatul și activați-l din nou pentru a seta tara.</li> </ul>
Tamburul este plin dar afișajul indică 0,0 kg.	<ul style="list-style-type: none"> <li>• Ați încărcat rufe înainte de activarea aparatului. Pentru a dezactiva aparatul, apăsați butonul Pornit/Oprit .</li> <li>• Goliți tamburul și urmați pașii necesari. (Consultați capitolul „Încărcarea rufelor”)</li> </ul>
Aparatul nu usucă sau nu usucă corect.	<ul style="list-style-type: none"> <li>• Deschideți robinetul de apă.</li> <li>• Verificați dacă filtrele de aer sunt înfundate. <b>Verificați filtrele de aer, principal și secundar.</b></li> <li>• Verificați dacă filtrul de evacuare este înfundat.</li> <li>• Reduceți încărcătura de rufe.</li> <li>• Asigurați-vă că ați setat ciclul corect. Dacă este necesar, setați din nou o durată scurtă de uscare.</li> </ul>
<b>Ciclul de uscare este prea lung.</b>	<ul style="list-style-type: none"> <li>• Verificați dacă filtrele de aer sunt curățate bine.</li> <li>• Asigurați-vă că încărcătura de rufe nu depășește încărcătura declarată pentru programul setat.</li> <li>• Asigurați-vă că temperatura încăperii este în intervalul corect.</li> </ul>
Rufele sunt acoperite de scame de culori diferite.	<p>Țesăturile spălate la ciclul anterior au generat scame de o culoare diferită:</p> <ul style="list-style-type: none"> <li>• Faza de uscare ajută la eliminarea unei părți din scame.</li> <li>• Curățați hainele cu un dispozitiv de curățare a scamelor.</li> </ul> <p>În cazul unei cantități excesive de scame în tambur, consultați paragraful „Scame în țesături” pentru mai multe detalii.</p>

După verificare, activați aparatul. Programul continuă de la momentul întreruperii.

Dacă problema apare din nou, contactați Centrul de service autorizat.

Datele necesare centrului de service se găsesc pe plăcuța cu date tehnice.

## 20.2 Scame în țesături

În timpul fazei de spălare și/sau de uscare, anumite tipuri de materiale (plușul, lâna, flanelele din bumbac) pot produce scame.

Puful eliberat se poate lipi de țesături în timpul următorului ciclu.

Acest inconvenient este mai pronunțat în cazul țesăturilor tehnice.

Pentru a preveni rămânerea scamelor pe rufele dumneavoastră, vă recomandăm următoarele:

- Nu spălați imediat materiale închise la culoare după spălarea și uscarea materialelor deschise la culoare (în special prosoape de mână, lână, flanele din bumbac) și invers.
- Uscați în aer liber aceste tipuri de țesături după prima spălare.
- Curățați filtrul de evacuare.
- După faza de uscare, curățați tamburul gol, garnitura și ușa cu o lavetă umedă.

### Pentru a scoate scamele din interiorul tamburului, setați un program special:

- Verificați dacă tamburul este gol.
- Curățați tamburul, garnitura și ușa cu o lavetă umedă.
- Apăsăți butonul **Pornit/Oprit** timp de câteva secunde pentru activa aparatul.
- Setați programul **Curățare mașină**. Programul **Curățare mașină** poate fi descărcat prin intermediul aplicației.
- Atingeți butonul **Mod** de două ori pentru a activa doar funcția de uscare.
- Pentru a porni programul, atingeți butonul **Start/Pauză**.



Dacă programul **Curățare mașină** nu este disponibil, rulați un program pentru bumbac cu tamburul gol.



Dacă aparatul este utilizat frecvent, rulați acest program la intervale regulate.

## 20.3 Deschiderea ușii de urgență

În cazul unei pene de curent sau a defectării aparatului, ușa aparatului rămâne blocată. Programul de spălare continuă când alimentarea cu curent este restabilă. Dacă ușa rămâne blocată ca urmare a defectării aparatului, ușa se poate deschide folosind funcția deblocare de siguranță.

Înainte de a deschide ușa:

### ATENȚIE!

**Pericol de arsuri! Asigurați-vă că temperatura apei nu este prea ridicată și rufele nu sunt fierbinți. Dacă este necesar, așteptați răcirea acestora.**

### ATENȚIE!

**Pericol de vătămare! Verificați dacă tamburul se mai învârte. Dacă este necesar, așteptați până când tamburul se oprește din învârtire.**



**Asigurați-vă că nivelul apei din interiorul tamburului nu este prea ridicat. Dacă este necesar, efectuați o evacuare de urgență (consultați «Evacuarea de urgență» din capitolul «Îngrijirea și curățarea»).**

Pentru a deschide ușa, procedați după cum urmează:

1. Apăsăți butonul **Pornit/Oprit** pentru a opri aparatul.
2. Scoateți ștecărul din priza de perete.
3. Deschideți clapeta filtrului.
4. Trageți în jos o singură dată de declanșatorul sistemului de deblocare de urgență. Trageți-l în jos încă o dată, țineți-l tensionat și, în același timp, deschideți ușa aparatului.

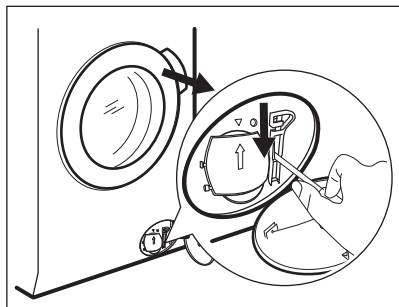

5. Scoateți rufe, după care închideți ușa aparatului.
6. Închideți clapeta filtrului.

## 21. VALORI DE CONSUM

### 21.1 Introducere



Codul QR de pe eticheta energetică furnizată împreună cu aparatul oferă un link web către informațiile referitoare la performanța aparatului aflate în baza de date EPREL a UE. Păstrați eticheta energetică pentru referință împreună cu manualul utilizatorului și toate celelalte documente furnizate împreună cu acest aparat.

Aceleași informații pot fi găsite în EPREL folosind linkul <https://eprel.ec.europa.eu> împreună cu numele modelului și numărul de produs pe care le găsiți pe plăcuța cu date tehnice a aparatului.

### 21.2 Conform Regulamentului Comisiei UE 2019/2023

#### Doar spălare

Programul Eco 40-60	kg	kWh	Litri	hh:mm	% 1)	°C	rpm <sup>2)</sup>
Încărcare completă	10.0	0.900	61.0	03:55	52.00	37.0	1551
Încărcare pe jumătate	5.0	0.605	47.0	02:50	52.00	33.0	1551
Încărcare pe sfert	2.5	0.200	38.0	02:30	54.00	23.0	1551

1) Umezeala rămasă la finalul fazei de centrifugare. Cu cât este mai mare viteza de centrifugare, cu atât mai ridicat este zgomotul și umezeala remanentă este mai scăzută.

2) Viteza maximă de centrifugare.

## Ciclu de spălare și uscare

Eco 40-60 program și nivelul uscare pentru dulap	kg	kWh	Litri	hh:mm	% 1)	°C	rpm <sup>2)</sup>
Încărcare completă	6	3.000	55.0	09:40	0.00	39.0	1551
Încărcare pe jumătate	3	1.795	43.0	05:35	0.00	35.0	1551

1) Umezeala rămasă la finalul fazei de centrifugare. Cu cât este mai mare viteza de centrifugare, cu atât mai ridicat este zgomotul și umezeala remanentă este mai scăzută.

2) Viteza maximă de centrifugare.

## Consumul de curent în diferite moduri

Oprit (W)	Repaus (W)	Pornire întârziată (W)	Repaus conectat la rețea (W)
0.50	0.50	4.00	2.00 <sup>1)</sup>

Durata până la modul Opre/Repaus este de maxim 15 minute.

1) Consumul de energie pentru funcția conectată este de aproximativ 17,5 kWh pe an. Pentru deconectarea acestei funcții, consultați capitolul „Wi-Fi - Configurarea conectivității”.

## 21.3 Programe uzuale - Doar spălare



Aceste valori au rol exclusiv orientativ..

Program	kg	kWh	Litri	hh:mm	% 1)	°C	rpm <sup>2)</sup>
Bumbac <sup>3)</sup> 95 °C	10.0	2.900	90.0	04:05	44.00	85.0	1600
Bumbac 60 °C	10.0	1.700	85.0	03:50	44.00	55.0	1600
Bumbac <sup>4)</sup> 20 °C	10.0	0.350	85.0	03:00	44.00	20.0	1600
Sintetice 40 °C	4.0	0.800	55.0	02:15	35.00	40.0	1200
Delicate <sup>5)</sup> 30 °C	2.0	0.400	60.0	01:05	35.00	30.0	1200

Program	kg	kWh	Litri	hh:mm	% 1)	°C	rpm <sup>2)</sup>
Lână 30 °C	1.5	0.300	65.0	01:05	30.00	30.0	1200

- 1) Umezeala rămasă la finalul fazei de centrifugare. Cu cât este mai mare viteza de centrifugare, cu atât mai ridicat este zgomotul și umezeala remanentă este mai scăzută.
- 2) Indicatorul de referință al vitezei de centrifugare.
- 3) Adecvat pentru spălarea materialelor textile foarte murdare.
- 4) Adecvat pentru spălarea articolelor din bumbac puțin murdare, sintetice și mixte.
- 5) Mai efectuează și un ciclu de spălare rapidă pentru rufe cu un grad ușor de murdărie.

## 21.4 Programe uzuale - Spălare și uscare





Aceste valori au rol exclusiv orientativ..

Program	kg	kWh	Litri	hh:mm	% 1)	°C	rpm <sup>2)</sup>
Sintetice 40°C	4.0	2.050	55.0	05:50	1.00	40.0	1200

- 1) Umezeala rămasă la finalul fazei de centrifugare. Cu cât este mai mare viteza de centrifugare, cu atât mai ridicat este zgomotul și umezeala remanentă este mai scăzută.
- 2) Indicatorul de referință al vitezei de centrifugare.

## 22. INFORMAȚII PRIVIND MEDIUL

Reciclați materialele marcate cu simbolul . Pentru a recicla ambalajele, acestea trebuie puse în containerele corespunzătoare. Ajuțați la protejarea mediului și a sănătății umane și la reciclarea deșeurilor din aparatele electrice și electrocasnice. Nu aruncați aparatele

marcate cu acest simbol  împreună cu deșeurile menajere. Returnați produsul la centrul local de reciclare sau contactați administrația orașului dvs.







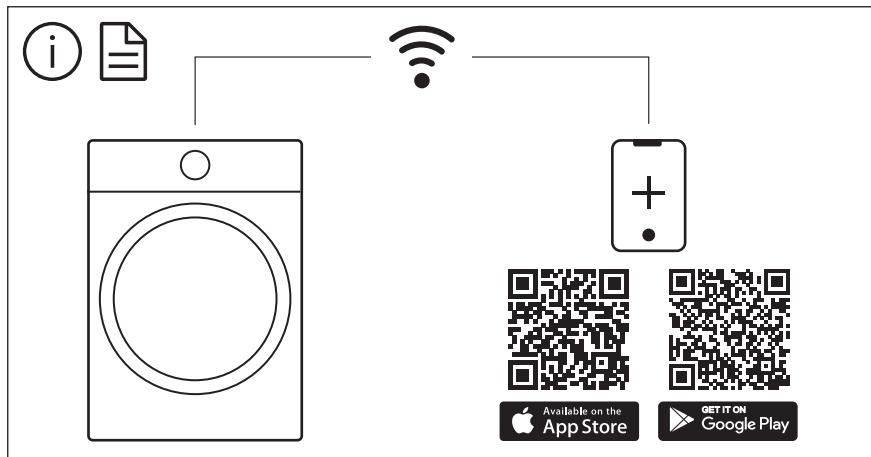

The software in this product contains components that are based on free and open source software. AEG gratefully acknowledges the contributions of the open software and robotics communities to the development project.

To access the source code of these free and open source software components whose license conditions require publishing, and to see their full copyright information and applicable license terms, please visit:  
<http://aeg.opensoftwarerepository.com> (folder NIUS)