



LWR98165XE

RO Manual de utilizare | Mașină de spălat rufe cu uscător



## Bine ați venit la AEG! Vă mulțumim pentru că ați ales produsul nostru.



În misiunea noastră de a fi sustenabili, reducem utilizarea hârtiei și oferim integral online manualele de utilizare. Accesați manualul complet de utilizare la [aeg.com/manuals](http://aeg.com/manuals)



Găsiți sfaturi privind utilizarea, broșuri, informații pentru depanare, service și reparații la [aeg.com/support](http://aeg.com/support)



Cumpărați accesorii, consumabile și piese de schimb originale pentru aparatul dvs. la [aeg.com/shop](http://aeg.com/shop)

Ne rezervăm dreptul asupra efectuării de modificări.

## CUPRINS

1. INFORMAȚII PRIVIND SIGURANȚA.....	2
2. INSTRUCȚIUNI DE SIGURANȚĂ.....	6
3. DESCRIEREA PRODUSULUI.....	8
4. DATE TEHNICE.....	9
5. INSTALAREA.....	9
6. PANOUL DE COMANDĂ.....	15
7. DISCUL SELECTOR ȘI BUTOANELE.....	17
8. PROGRAME.....	20
9.  WI-FI - CONFIGURAREA CONECTIVITĂȚII.....	27
10. ÎNAINTE DE PRIMA UTILIZARE.....	29
11. SETĂRI.....	30
12. UTILIZAREA ZILNICĂ.....	30
13. UTILIZAREA ZILNICĂ - SPĂLAREA ȘI USCAREA.....	36
14. UTILIZAREA ZILNICĂ - DOAR PENTRU USCARE.....	37
15. SCAME ÎN ȚESĂTURI.....	39
16. INFORMAȚII ȘI SFATURI.....	39
17. ÎNGRIJIREA ȘI CURĂȚAREA.....	42
18. DEPANARE.....	50
19. VALORI DE CONSUM.....	55
20. INFORMAȚII PRIVIND MEDIUL.....	57

## 1. INFORMAȚII PRIVIND SIGURANȚA



Înainte de a începe instalarea și de a utiliza acest aparat, citiți cu atenție instrucțiunile furnizate.

Producătorul nu este responsabil pentru eventuale vătămări sau pagube rezultate din instalarea sau utilizarea incorectă.

Păstrați permanent instrucțiunile într-un loc sigur și accesibil pentru consultare ulterioară.

## 1.1 Siguranța copiilor și a persoanelor vulnerabile

### AVERTISMENT!

Pericol de sufocare, vătămare sau invaliditate permanentă.

- Acest aparat poate fi utilizat de copiii cu vârsta mai mare de 8 ani, de persoanele cu capacități fizice, senzoriale sau mentale reduse sau de persoanele ne-experimentate doar sub supraveghere sau după o scurtă instruire care să le ofere informațiile necesare despre utilizarea în siguranță a aparatului și care să le permită să înțeleagă pericolele la care se expun.
- Copiii cu vârsta între 3 și 8 ani și persoanele cu dizabilități profunde și complexe nu trebuie lăsați să se apropie de aparat dacă nu sunt supravegheate permanent.
- Copiii cu vârsta mai mică de 3 ani nu trebuie lăsați să se apropie de aparat dacă nu sunt supravegheați permanent.
- Copiii trebuie supravegheați pentru a vă asigura că nu se joacă cu aparatul.
- Nu lăsați ambalajele la îndemâna copiilor și aruncați-le conform reglementărilor.
- Nu lăsați detergenții la îndemâna copiilor.
- Nu lăsați copiii și animalele să se apropie de aparat atunci când ușa este deschisă.
- Dacă aparatul are un dispozitiv de siguranță pentru copii, acesta trebuie activat.
- Copiii nu vor realiza operațiunile de curățare sau de întreținere care revin utilizatorului aparatului fără a fi supravegheați.

## 1.2 Informații generale despre siguranță

- Acest aparat este destinat doar pentru spălarea și uscarea rufelor care pot fi spălate și uscate la mașină.
- Nu utilizați funcția uscător dacă rufele au fost murdărite cu substanțe chimice industriale.
- Acest aparat este proiectat pentru utilizarea în locuințe individuale la interior

- Acest aparat electrocasnic poate fi utilizat în birouri, camere de oaspeți, camere de oaspeți cu paturi și mic dejun, case de oaspeți în cadrul fermelor și alte spații de cazare similare, în care această utilizare nu depășește (media) nivelurile de utilizare domestică.
- Nu modificați specificațiile acestui aparat.
- Aparatul va fi instalat ca un produs independent sau sub blatul de lucru al bucătăriei dacă cerințele de spațiu permit acest lucru.
- Nu instalați aparatul după o ușă care poate fi încuiată, o ușă culisabilă sau o ușă cu balamale în partea opusă, care ar împiedica deschiderea completă a ușii aparatului.
- Introduceți ștecherul în priză numai după încheierea procesului de instalare. Asigurați-vă că ștecherul este accesibil după instalare.
- Fanta de aerisire din bază nu trebuie să fie blocate de mochetă, covor sau orice alt material folosit la acoperirea pardoselii.
- AVERTISMENT: Aparatul nu trebuie să fie alimentat de la un dispozitiv de comutare extern, cum ar fi un temporizator, și nu trebuie conectat la un circuit care este cuplat și decuplat în mod regulat de rețea.
- Asigurați-vă că există o bună aerisire în camera în care este instalat aparatul pentru a evita întoarcerea în cameră a debitului de gaze nedorite de la aparatele care folosesc alți combustibili, inclusiv flacăra deschisă.
- Aerul evacuat nu trebuie direcționat spre un coș care este utilizat pentru evacuarea fumului de la alte aparate care ard gaz sau alți combustibili.
- Presiunea de alimentare cu apă din punctul de racord la rețeaua de apă trebuie să fie între 0,5 bar (0,05 MPa) și 10 bar (1.0 MPa).
- Sarcina maximă a aparatului este 10.0 de kg. Nu depășiți încărcătura maximă a fiecărui program (consultați capitolul „Programe”).

- Aparatul trebuie conectat la rețeaua de apă folosind noile seturi de furtunuri furnizate sau alte noi seturi de furtunuri furnizate de Centrul de service autorizat.
- Seturile vechi de furtunuri nu trebuie refolosite.
- În cazul în care cablul de alimentare este deteriorat, acesta trebuie înlocuit de producător, de centrul de service autorizat al acestuia sau de persoane cu o calificare similară pentru a se evita electrocutarea.
- Îndepărtați scamele sau resturile de la ambalare care s-au adunat în jurul aparatului.
- Nu utilizați aparatul fără filtre. Curățați filtrul pentru scame înainte sau după fiecare utilizare.
- Articolele pătate cu substanțe precum: ulei vegetal sau mineral, acetonă, alcool, benzină, kerosen, substanțe de scos petele, terebentină, ceară și substanțe de înlăturat ceara trebuie spălate separat în apă fierbinte cu mult detergent înainte de a fi uscate în mașina de spălat rufe cu uscător.
- Nu folosiți aparatul dacă articolele au fost murdărite cu produse chimice industriale.
- Nu uscați articole nespălate în uscătorul de rufe.
- Articolele precum: spuma de cauciuc (spuma de latex), căștile de baie, țesăturile impermeabile și articolele și hainele căptușite cu cauciuc, precum și pernele care au pernuțe din spumă de cauciuc nu trebuie uscate în mașina de spălat rufe cu uscător.
- Balsamul pentru rufe sau produsele similare trebuie folosite doar în conformitate cu instrucțiunile de utilizare ale producătorului.
- Scoateți toate obiectele din articole care pot fi o sursă de aprindere a focului, cum ar fi brichetele sau chibriturile.
- **AVERTISMENT:** Nu opriți niciodată mașina de spălat rufe cu uscător înainte de terminarea ciclului de uscare, în afara cazului în care rufele sunt scoase imediat și separate, astfel încât căldura reziduală să fie disipată.

- Partea finală a ciclului mașinii de spălat rufe cu uscător se realizează fără căldură (ciclu de răcire) pentru a răci articolele la o temperatură care să nu le deterioreze.
- Nu folosiți apă pulverizată cu presiune ridicată sau abur pentru curățarea aparatului.
- Curățați aparatul cu o lavetă umedă. Utilizați numai detergenți neutri. Nu folosiți niciun produs abraziv, burete abraziv, solvent sau obiect metalic.
- Înainte de a efectua orice operațiune de întreținere, opriți aparatul și scoateți ștecherul din priză.

## 2. INSTRUCȚIUNI DE SIGURANȚĂ

### 2.1 Instalarea



Instalarea trebuie să respecte reglementările naționale corespunzătoare.

- Urmați instrucțiunile de instalare furnizate împreună cu aparatul.
- Nu instalați sau utilizați aparatul într-un loc în care temperatura poate ajunge sub 5°C sau peste 35°C.
- Țineți întotdeauna aparatul vertical atunci când acesta este mutat.
- Pentru a vă asigura de funcționarea corectă a compresorului, nu utilizați aparatul timp de 6 ore după instalare.
- Asigurați circulația aerului între aparat și podea.
- Scoateți toate materialele folosite la ambalare și buloanele de transport.
- Suprafața podelei pe care aparatul va fi instalat trebuie să fie plată, stabilă, rezistentă la căldură și curată.
- Păstrați șuruburile de transport într-un loc sigur. Dacă aparatul va fi mutat pe viitor, acestea trebuie fixate din nou pentru a bloca tamburul și pentru a-l proteja de deteriorare.
- Aveți întotdeauna grijă când mutați aparatul deoarece acesta este greu. Folosiți întotdeauna mănuși de protecție și încălțăminte închisă.

- Dacă aparatul este deteriorat, nu îl instalați sau utilizați.
- Nu instalați aparatul în locuri care nu permit deschiderea completă a ușii acestuia.
- Pentru a obține spațiul necesar între aparat și podea, reglați picioarele acestuia.
- Atunci când aparatul se află în poziția sa permanentă, verificați dacă este adus la nivel cu ajutorul unei nivele cu bulă de aer. Dacă nu este, reglați picioarele acestuia.

### 2.2 Conexiunea la rețeaua electrică



#### AVERTISMENT!

Pericol de incendiu și electrocutare.

- AVERTISMENT: Acest aparat este proiectat pentru a fi instalat / conectat la o împământare din clădire.
- Utilizați întotdeauna o priză cu protecție (împământare) contra electrocutării, montată corect.
- Nu folosiți prize multiple și cabluri prelungitoare.
- Nu trageți de cablul de alimentare pentru a scoate din priză aparatul. Trageți întotdeauna de ștecher.
- Nu atingeți cablul de alimentare sau ștecherul cu mâinile ude.

## 2.3 Racordarea la apă

- Apa de alimentare nu trebuie să depășească 25°C.
- Nu deteriorați furtunurile de apă.
- Înainte de conectarea la țevi noi, țevi care nu au fost folosite mult timp, la care s-au făcut lucrări de reparație sau au fost montate noi dispozitive (apometre, etc.), lăsați să curgă apa până când aceasta devine curată și limpede.
- Asigurați-vă că nu sunt pierderi vizibile de apă în timpul și după prima utilizare a aparatului.
- Nu folosiți un furtun prelungitor dacă furtunurile de alimentare sunt prea scurte. Adresați-vă Centrului de service autorizat pentru înlocuirea furtunului de alimentare.
- Când despachetați aparatul, este posibil să vedeți cum curge apă din furtunul de evacuare. Aceasta se datorează testării aparatului cu apă în fabrică.
- Puteți prelungi furtunul de evacuare până la maxim 400 cm. Contactați Centrul de service autorizat pentru alt furtun de evacuare și prelungitorul.
- Asigurați accesul la robinet după instalare.

## 2.4 Modul de utilizare

### **AVERTISMENT!**

Pericol de rănire, electrocutare, incendiu, arsuri sau de deteriorare a aparatului.

- Produsele inflamabile sau obiectele umezite cu produse inflamabile nu trebuie introduse în aparat, nici puse alături sau deasupra acestuia.
- Nu atingeți ușa de sticlă în timpul funcționării unui program. Sticla poate fi fierbinte.
- Nu uscați articolele deteriorate (rupte, uzate) care au căptușeli sau umpluturi.
- Dacă rufe au fost spălate cu un agent de îndepărtare a petelor, efectuați un ciclu suplimentar de clătire înainte de a începe un ciclu de uscare.
- Asigurați-vă că îndepărtați toate obiectele metalice din rufe.
- Uscați doar țesături care sunt adecvate pentru uscare într-un uscător. Respectați instrucțiunile de curățare de pe eticheta articolului.

- Nu vă așezați și nu vă urcați pe ușa deschisă a aparatului.
- Nu uscați haine din care curge apa în aparat.
- Nu permiteți ca articolele fierbinți să atingă piesele din plastic ale aparatului.
- Scoateți bila cu detergent (dacă este folosită) înainte de a începe un program de uscare.
- Nu utilizați o bilă cu detergent dacă setați un program fără oprire.

## 2.5 Compresor

### **AVERTISMENT!**

Pericol de deteriorare a aparatului.

- Compresorul și sistemul acestuia din mașina de spălat rufe cu uscător este umplut cu agent special care nu conține fluoro-cloro-hidrocarburi. Sistemul trebuie să rămână etanș. Deteriorarea sistemului poate provoca o scurgere.

## 2.6 Serviciul de asistență tehnică

- Pentru a repara aparatul contactați Centrul de service autorizat. Utilizați doar piese de schimb originale.
- Rețineți că reparațiile făcute în regie proprie sau care nu sunt făcute de profesioniști pot afecta siguranța și pot anula garanția.
- Următoarele piese de schimb sunt disponibile timp de 10 ani după încetarea producției modelului: motor și periile motorului, transmisia dintre motor și tambur, pompe, amortizoare și arcuri, tamburul de spălare, tridentul tamburului și angrenajele cu bilă corespunzătoare, radiatoare și elemente de încălzire, inclusiv pompe de căldură, conduce și echipamentul corespunzător, inclusiv furtunuri, supape, filtre și opritoare de apă, plăci cu circuite imprimate, afișaje electronice, comutatoare de presiune, termostate și senzori, software și firmware, inclusiv software de resetare, ușa, balamaua și garniturile ușii, alte garnituri, sistemul de închidere a ușii, accesoriile de plastic, cum ar fi dozatoarele de detergent. Rețineți că unele piese de schimb sunt disponibile doar la reparatorii

profioniști și nu toate piesele de schimb sunt relevante pentru toate modelele.

- Referitor la becul (becurile) din acest produs și becurile de schimb vândute separat: Aceste becuri sunt concepute pentru a suporta situațiile fizice extreme din aparatele electrocasnice, cum ar fi cele de temperatură, vibrație, umiditate sau au rolul de a semnaliza informații privitoare la starea operațională a aparatului. Acestea nu sunt destinate utilizării în alte aplicații și nu sunt adecvate pentru iluminarea camerelor din locuință.

## 2.7 Gestionarea deșeurilor după încheierea ciclului de viață al aparatului

- Deconectați aparatul de la sursa de alimentare electrică și cea de apă.

- Tăiați cablul de alimentare electrică chiar de lângă aparat și aruncați-l.
- Scoateți încuietorea ușii pentru a nu permite copiilor sau animalelor de companie să rămână blocați în tambur.
- Aruncați aparatul în conformitate cu cerințele locale privind eliminarea Deșeurilor de echipamente electrice și electronice (WEEE).

## 3. DESCRIEREA PRODUSULUI

### 3.1 Prezentare generală a aparatului

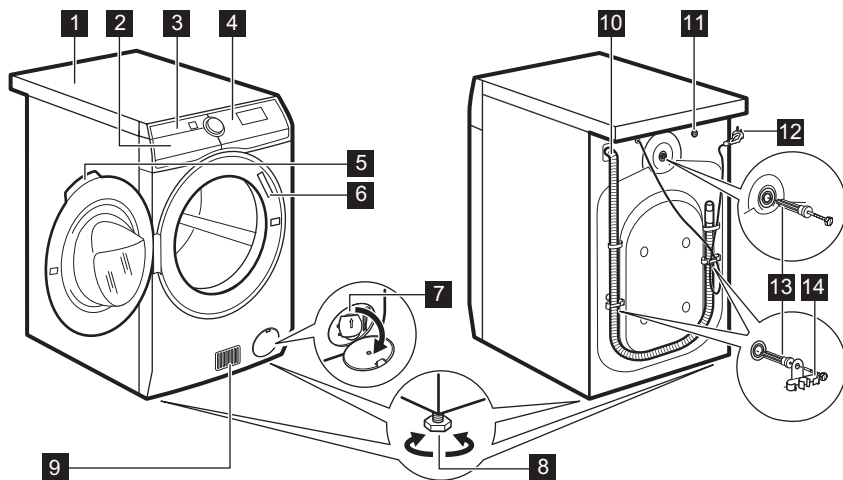

- 1 Suprafață de lucru
- 2 Dozator pentru detergent
- 3 Filtre de aer
- 4 Panou de comandă
- 5 Mâner ușă

- 6 Plăcuță cu date tehnice
- 7 Filtru de la pompa de evacuare
- 8 Picioare pentru aducerea la nivel a aparatului
- 9 Fante pentru fluxul de aer
- 10
- 11
- 12
- 13
- 14

10 Furtun de evacuare a apei

11 Supapă de admisie apă

12 Cablu de alimentare

13 Șuruburi pentru transport

14 Suporturi pentru furtun

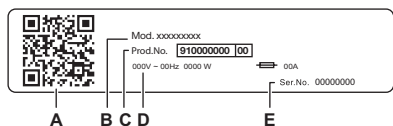

**Rapoartele de pe plăcuța cu date tehnice:**

- A. codul QR
- B. numele modelului
- C. număr produs
- D. valori nominale electrice
- E. număr de serie

## 4. DATE TEHNICE

Dimensiuni	Lățime/ Înălțime/ Adâncime totală	59.7 cm /87.0 cm /66.0 cm
Conexiunea la rețeaua electrică	Tensiunea electrică	230 V
	Putere generală	2200 W
	Siguranță fuzibilă	10 A
	Frecvența	50 Hz
Nivel de protecție împotriva pătrunderii particulelor solide și a umidității asigurat de capacul de protecție, cu excepția cazului în care echipamentul de joasă tensiune nu este protejat împotriva umidității		IPX4
Alimentarea cu apă <sup>1)</sup>		Apă rece
Presiunea de alimentare cu apă	Minim	0,5 bar (0,05 MPa)
	Maxim	10 bar (1,0 MPa)
Temperatura mediului ambiant	Minim	5 °C
	Maxim	35 °C
Încărcătură maximă de spălare	Bumbac	10.0 kg
	Sintetice	4.0 kg
	Lână	1.5 kg
Încărcătură maximă de uscare	Bumbac	6 kg
	Sintetice	4 kg
	Lână	1 kg
Viteză centrifugare	Viteza maximă de centrifugare	1551 rpm
Acest produs conține HFC - R134a/GWP1430 0,14 kg gaz fluorurat, sigilat ermetic.		

1) Racordări furtunul de alimentare cu apă la un robinet cu filet 3/4"

## 5. INSTALAREA



**AVERTISMENT!**

Consultați capitolele privind siguranța.

## 5.1 Despachetarea

### ⚠️ AVERTISMENT!

Înainte de instalarea aparatului, îndepărtați toate ambalajele și șuruburile de transport.

### ⚠️ AVERTISMENT!

Atunci când înclinați aparatul pe spate, așteptați circa 6 ore înainte de a-l utiliza. Această durată este necesară pentru a asigura funcționarea corectă a compresorului.

### ⚠️ AVERTISMENT!

Utilizați mănușile.

1. Îndepărtați folia exterioră. Dacă este nevoie folosiți un cutter.

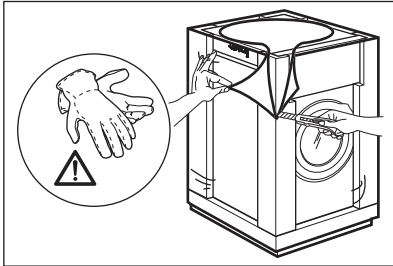

2. Scoateți capacul de carton și materialele din polistiren folosite la ambalare.

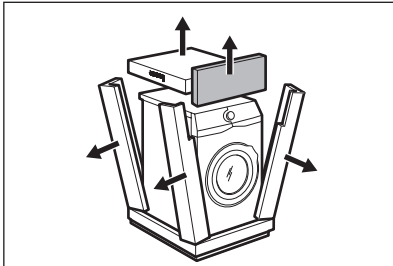

3. Îndepărtați folia interioară.

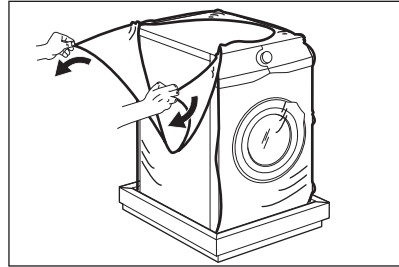

4. Deschideți ușa și scoateți bucata de polistiren din garnitura ușii și toate obiectele din tambur.

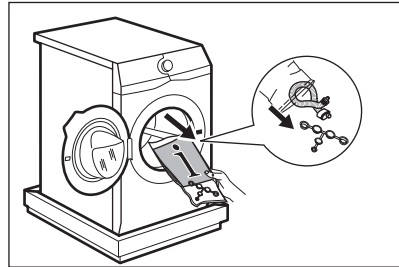

5. Cu atenție, puneți jos aparatul pe spate.
6. Puneți bucata de polistiren din față pe podea sub aparat.



Asigurați-vă că nu deteriorați furtunurile.

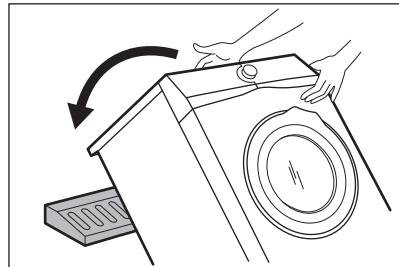

7. Îndepărtați protecția din polistiren din partea inferioară.

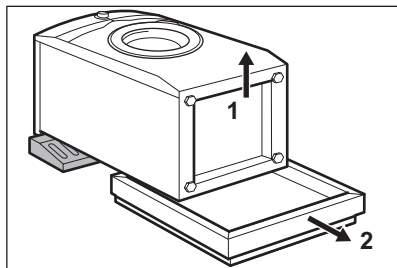

8. Ridicați aparatul în poziție verticală.

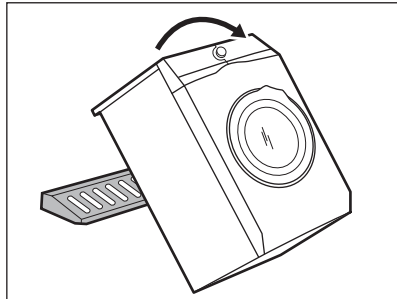

9. Scoateți cablul de alimentare electrică și furtunul de evacuare din suporturi.



Este posibil să vedeți cum curge apă din furtunul de evacuare. Aceasta se datorează testării cu apă a aparatului realizată în fabrică.

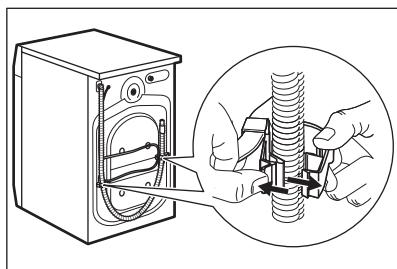

10. Scoateți cele trei șuruburi cu ajutorul cheii furnizate cu aparatul.

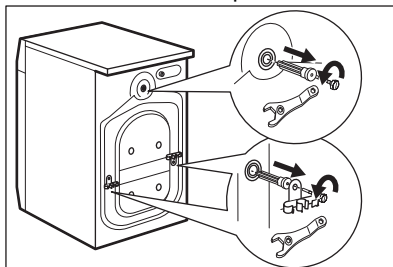

11. Trageți în afară distanțierele din plastic.

12. Puneți capacele din plastic, găsite în punga cu manualul utilizatorului, în găuri.

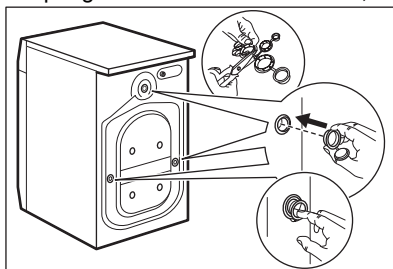

Recomandăm păstrarea ambalajelor și a șuruburilor de transport pentru orice mutare a aparatului.

## 5.2 Instalarea sub blatul de bucătărie

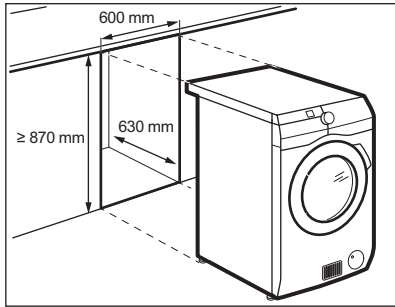

Aparatul poate fi montat independent sau sub blatul de bucătărie cu spațiu liber adecvat (consultați imaginea).

### ⚠ ATENȚIE!

Nu instalați aparatul în interiorul unui locaș închis!  
Asigurați circulația aerului pe la baza mobilierului.

### ⚠ ATENȚIE!

Pentru a asigura circulația liberă a aerului pe sub aparat, nu fixați barierele acustice (dacă există).

## 5.3 Amplasarea și aducerea la nivel

1. Instalați aparatul pe o podea plată, tare.



Mocheta nu trebuie să obstrucționeze circulația aerului pe sub aparat.  
Aparatul nu trebuie să atingă perețele sau alte corpuri de mobilier.

2. Pentru reglarea nivelului slăbiți sau strângeți picioarele aparatului.



### AVERTISMENT!

Nu puneți carton, lemn sau materiale similare sub picioarele aparatului pentru a regla nivelul orizontal.

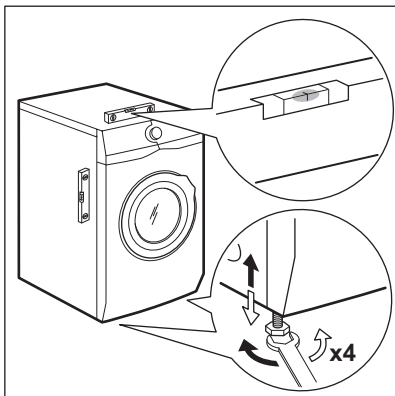

Aparatul trebuie să fie orizontal și stabil.



Reglarea corectă a aparatului pe orizontală previne vibrațiile, zgomotul și deplasarea aparatului în timpul funcționării.



Atunci când aparatul este instalat pe o plintă, folosiți accesoriul descris în capitolul „Accesoriile”. Citiți cu atenție instrucțiunile furnizate împreună cu aparatul și accesoriul.

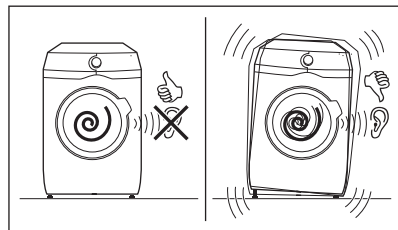

## 5.4 Furtunul de alimentare cu apă

1. Conectați furtunul de alimentare cu apă la partea din spate a aparatului.
2. Orientați-l spre stânga sau dreapta în funcție de poziția robinetului de apă.

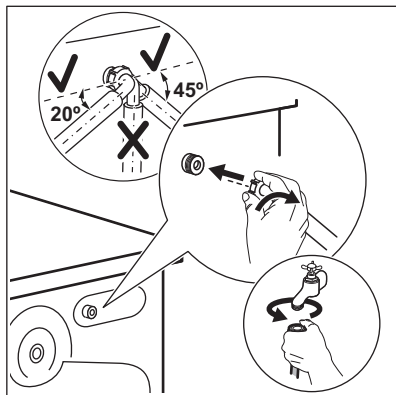

Nu puneți furtunul de alimentare în poziție verticală.

3. Dacă este necesar, slăbiți piulița pentru a-l poziționa corect.
4. Racordați furtunul de alimentare la un robinet de apă rece cu filet de 3/4".

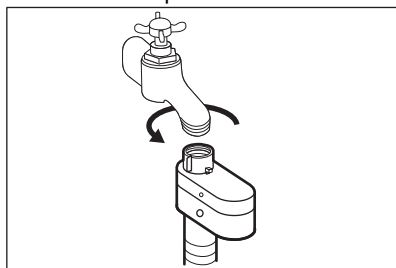

### ⚠️ AVERTISMENT!

Apa de alimentare nu trebuie să depășească 25°C.

### ⚠️ ATENȚIE!

Verificați dacă există scurgeri la racorduri.



Nu folosiți un furtun prelungitor dacă furtunurile de alimentare sunt prea scurte. Adresați-vă centrului de service pentru înlocuirea furtunului de alimentare.

## 5.5 Dispozitivul de oprire a apei

Furtunul de alimentare cu apă dispune de un dispozitiv de oprire a apei. Acest dispozitiv previne scurgerile de apă în locuință, provocate de îmbătrânirea naturală a furtunului.

Sectorul roșu din fereastra «A» indică această defecțiune.

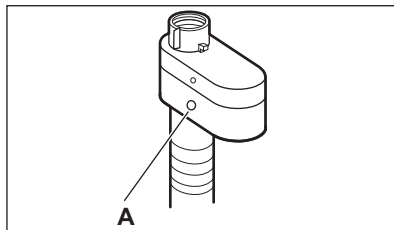

În acest caz, închideți robinetul de apă și adresați-vă centrului de service autorizat pentru înlocuirea furtunului.

## 5.6 Evacuarea apei

Furtunul de evacuare trebuie pus la o înălțime minimă de 60 cm și maximă de 100 cm față de podea.



Puteți prelungi furtunul de evacuare până la maxim 400 cm. Contactați centrul de service autorizat pentru alt furtun de evacuare și prelungitorul.

Este posibilă conectarea furtunului de evacuare în mai multe moduri:

1. Furtunul de evacuare poate fi îndoit în formă de U și așezat în jurul ghidajului din plastic.

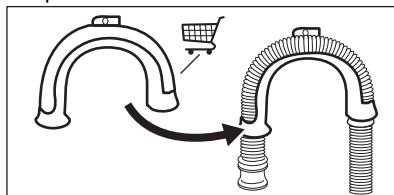

Cumpărați accesorii de la un furnizor autorizat.

- 2. Pe marginea unui lavoar -** Fixați ghidajul de robinetul de apă sau de perete.



Asigurați-vă că ghidajul de plastic nu se poate mișca atunci când aparatul evacuează.

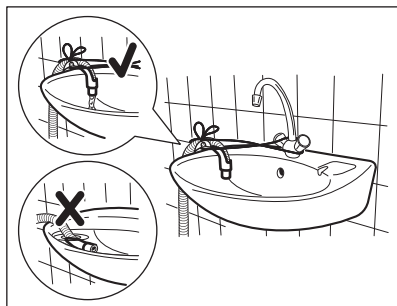

Capătul furtunului de evacuare nu trebuie să fie scufundat în apă. Se poate produce o refulare cu apă murdară în aparat.

- 3. La o conductă fixă cu aerisire -** Introduceți furtunul de evacuare direct în conducta de canalizare. Consultați imaginea.

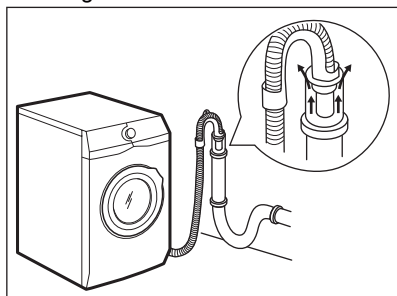

Capătul furtunului de evacuare trebuie să fie întotdeauna aerisit, adică diametrul interior al țevii de evacuare (min. 38 mm - min. 1,5") trebuie să fie mai mare decât diametrul exterior al furtunului de evacuare.

- 4. În cazul în care capătul furtunului de evacuare arată astfel (consultați**

imaginea), îl puteți împinge direct în conducta fixă.

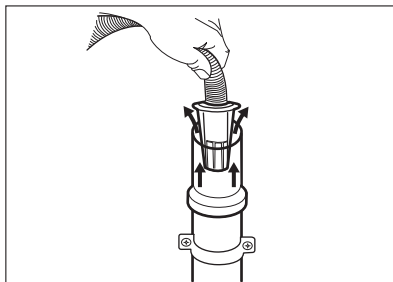

- 5. Fără ghidajul din plastic pentru furtun, către un sifon de chiuvetă -** Introduceți furtunul de evacuare în sifon și fixați-l cu un colier. Consultați imaginea.

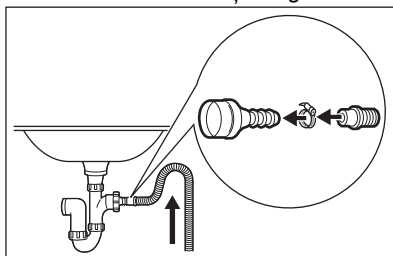

Furtunul de evacuare trebuie să facă o buclă pentru a preveni intrarea particulelor din chiuvetă în aparat.

- 6. Puneți furtunul direct în conducta de canalizare din peretele camerei și strângeți cu o clemă.**

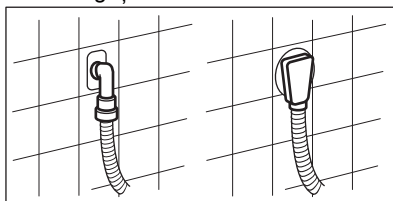

## 5.7 Conexiunea electrică

La finalul instalării puteți conecta ștecherul la priză.

Plăcuța cu date tehnice și capitolului „Date tehnice” indică tensiunea electrică corespunzătoare. Asigurați-vă că acestea

sunt compatibile cu cele ale sursei de alimentare electrică.

Verificați dacă instalația electrică din locuință poate suporta puterea maximă necesară, luând în considerare și celelalte aparate utilizate.

**Aparatul se va lega la o priză cu împământare.**

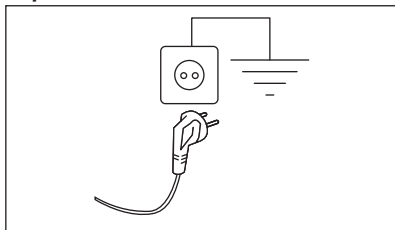

Cablul de alimentare trebuie să fie ușor accesibil după instalarea aparatului.

Pentru lucrările electrice necesare la instalarea aparatului, contactați Centrul de service autorizat.

Fabricantul nu-și asumă nici o responsabilitate pentru daunele sau pentru leziunile provocate din cauza nerespectării cerințelor de siguranță de mai sus.

## 6. PANoul DE COMANDĂ

### 6.1 Descrierea panoului de comandă

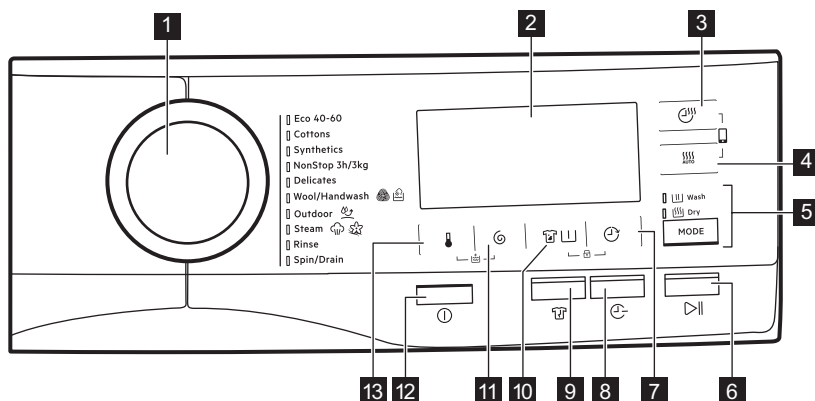

**1** Disc selector pentru programe

**2** Afișaj

**3** Buton tactil pentru Durata uscării

**4** Buton tactil pentru Nivel de uscare

**5** Buton tactil Mode

• Wash

• Dry

**6** Buton tactil Start/Pauză

**7** Buton tactil pentru Pornire cu întârziere

**8** Buton tactil Time Save

**9** Buton tactil Anti-șifonare

**10** Buton tactil Pete/Prespălare









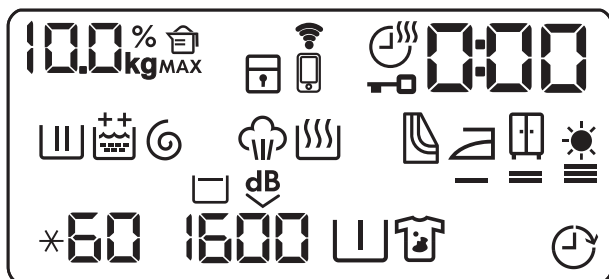



**11** Buton tactil pentru Reducerea vitezei de centrifugare



















**12** Buton Pornit/Oprit

13  Buton tactil pentru Temperatură

## 6.2 Afișaj



 kg	Indicator greutate rufe. Pictograma <b>kg</b> clipește în timpul estimării încărcăturii de rufe (consultați paragraful „Detectarea încărcăturii cu ProSense”).
<b>MAX</b>	Indicator cantitate maximă de rufe. Acesta clipește când încărcătura de rufe depășește încărcătura maximă declarată pentru programul selectat.
 % 	Indicator pentru cantitatea de detergent: valoarea indică procentul cantității de detergent necesare.
	Indicator pentru dispozitivul de siguranță pentru copii.
	Indicator conexiune Wi-Fi.
	Indicator pentru conexiunea de la distanță.
	Indicator pentru durata de uscare.
	Indicator pentru ușă blocată.
	Indicatorul digital poate prezenta: <ul style="list-style-type: none"> <li>Durata programului (de ex. 2:40, fază de spălare și/sau uscare).</li> <li>Durata întârzierii (de ex. 30' sau 2h).</li> <li>Terminarea ciclului ().</li> <li>Codul de avertizare (de ex. E20).</li> <li>Când se lucrează cu Aplicația: APP, AP (punct de acces), WIPd (actualizare). Consultați capitolul „Wi-Fi - Configurarea conectivității”.</li> </ul>
	Indicatorul fazei de spălare: acesta clipește în timpul fazei de prespălare și spălare.
	Indicatorul fazei de clătire. Acesta clipește în timpul fazei de clătire.

	Opțiunea permanentă de Clătire suplimentară: <ul style="list-style-type: none"> <li> - o singură clătire suplimentară.</li> <li> - două clătiri suplimentare.</li> </ul>
	Indicatorul fazei de centrifugare și evacuare. Acesta clipește în timpul fazei de centrifugare și evacuare.
	Indicator fază cu abur.
	Indicator fază de uscare.
	Indicator pentru curățarea filtrelor de aer.
	Indicator uscare pentru călcat.
	Indicator uscare pentru a fi puse în dulap.
	Indicator pentru rufe foarte uscate.
	Indicator pentru temperatură. Indicatorul  apare atunci când este setată o spălare cu apă rece.
	Indicator pentru viteza de centrifugare.
	Indicator pentru clătire oprită.
	Indicator pentru modul Super silențios.
	Indicator pentru pre-spălare.
	Indicator pentru pete.
	Indicator pentru pornire întârziată.

## 7. DISCUL SELECTOR ȘI BUTOANELE

### 7.1 On/Off

Apăsarea acestui buton timp de câteva secunde permite activarea sau dezactivarea aparatului. Se aud două melodii diferite în timpul pornirii și opririi aparatului.

Deoarece funcția Repaus dezactivează automat aparatul în unele cazuri pentru a reduce consumul de energie, s-ar putea să fie nevoie să activați din nou aparatul.

Pentru mai multe detalii, consultați paragraful Repaus din capitolul Utilizarea zilnică.

## 7.2 Introducere





Opțiunile/funcțiile nu sunt selectabile pentru toate programele de spălare. Verificați compatibilitate dintre opțiuni/funcții și programele de spălare în „Tabelul programelor”. O opțiune/funcție o poate exclude pe alta, în acest caz aparatul nu vă permite să setați împreună opțiunile/funcțiile incompatibile. Asigurați-vă că ecranul și butoanele tactile sunt întotdeauna curate și uscate.

## 7.3 Temperature

Atunci când selectați un program de spălare, aparatul propune automat o temperatură implicită.

Atingeți acest buton în mod repetat până când apare pe afișaj valoarea dorită pentru temperatură.

Când pe afișaj prezintă indicatorii  și , aparatul nu încălzește apa.

## 7.4 Spin

Atunci când setați un program, aparatul selectează automat viteza implicită de centrifugare.

Atingeți acest buton în mod repetat pentru:

- **Schimbați viteza de centrifugare.**



Afișajul arată numai vitezele de centrifugare disponibile pentru programul respectiv.

- **Activați opțiunea Clătire oprită.** Apa de la ultima clătire nu este evacuată, astfel încât rufele să nu se șifoneze. Programul de spălare se termină cu apă în tambur și faza finală de centrifugare nu este realizată. Afișajul prezintă indicatorul . Tamburul se învârtiște regulat pentru a reduce șifonarea. Ușa rămâne blocată. Tamburul se învârtiște regulat pentru a reduce

șifonarea. Trebuie să evacuați apa pentru a debloca ușa.

Atingeți butonul Start / Pause: aparatul efectuează faza de centrifugare și evacuează apa.

- **Activați opțiunea Super silențios.** Toate fazele de centrifugare (centrifugarea intermediară și cea finală) sunt anulate și programul se termină cu apă în tambur. Aceasta ajută la reducerea șifonării. Deoarece programul este foarte silențios, acesta este adecvat pentru a fi utilizat pe timpul nopții când sunt disponibile tarife mai mici la electricitate. La unele programe, clătirile se fac cu mai multă apă.

Afișajul prezintă indicatorul .

Ușa rămâne blocată. Tamburul se învârtiște regulat pentru a reduce șifonarea. Trebuie să evacuați apa pentru a debloca ușa.

Dacă atingeți butonul Start / Pause, aparatul va realiza doar faza de evacuare.





Aparatul golește apa automat după aproximativ 18 ore.

## 7.5 Stains/Prewash

Apăsăți în mod repetat acest buton pentru a activa una din cele două opțiuni.

Indicatorul corespunzător se aprinde pe afișaj.

- **Stains ** Selectați această opțiune pentru a adăuga o fază anti-pete la un program pentru a trata rufe foarte murdare sau pătate cu agent pentru îndepărtarea petelor. Turnați agentul pentru îndepărtarea petelor în compartimentul . Agentul pentru îndepărtarea petelor va fi adăugat la faza corespunzătoare a programului de spălare.



Această opțiune poate crește durata programului.



Această opțiune nu este disponibilă cu o temperatură mai mică de 40°C.

#### • **Prewash**

Folosiți această funcție pentru a introduce o fază de prespălare la 30°C înaintea celei de spălare.

Această opțiune este recomandată în cazul rufelor cu grad ridicat de murdărie, în special dacă conțin nisip, praf, noroi și alte particule solide.



Această opțiune poate crește durata programului.



Aceste două opțiuni nu pot fi setate împreună.

### 7.6 Delay Start

Cu această opțiune puteți întârzia pornirea unui program la o oră mai convenabilă.

Atingeți butonul în mod repetat pentru a seta întârzierea dorită. Durata crește în etape de 30 de minute până la 90' și de la 2 ore până la 20 h.

După pornirea ciclului de la butonul Start / Pause , afișajul indică durata selectată pentru întârziere și aparatul începe numărătoarea inversă.

### 7.7 Time Save

Cu această opțiune puteți reduce durata programului:

- Dacă rufele dvs. au un grad normal sau redus de murdărie, vă recomandăm să scurtați programul de spălare. Atingeți acest buton **o dată** pentru a reduce durata.
- În cazul unei încărcături mai mici, atingeți acest buton **de două ori** pentru a seta un program foarte rapid.

Durata programului este ajustată corespunzător pe afișaj.

Atunci când este setat acest buton, ledul de deasupra butonului este aprins.



Această opțiune poate fi folosită și pentru a scurta durata programului cu abur.

### 7.8 Anti-crease

Această opțiune adaugă o scurtă fază antișifonare la finalul programului.

Această fază reduce șifonarea țesăturii și ușurează călcarea acesteia.

Atunci când este setată această opțiune, se aprinde ledul de deasupra butonului și începe să clipească în timpul fazei anti-șifonare.



Această opțiune poate crește durata programului.

Dacă atingeți orice buton, mișcările anti-șifonare se opresc și ușa se deblochează.

Pentru a întrerupe faza antișifonare, puteți, de asemenea să:

- Apăsăți butonul On/Off timp de câteva secunde pentru a activa sau dezactiva aparatul.
- Rotirea discului selector de programe într-o altă poziție.

### 7.9 Time Dry

La programul la care se poate selecta, atingeți acest buton pentru a seta durata adecvată pentru țesăturile pe care le uscați (consultați tabelul „Uscare programată”). Afișajul indică valoarea setată:

De fiecare dată când atingeți acest buton, valoarea pentru durată se mărește cu 5 minute.









Nu puteți seta toate valorile de timp pentru diferite tipuri de țesături.

### 7.10 Auto Dry

Atingeți acest buton pentru a seta unul dintre cele 3 niveluri automate de uscare propuse de aparat.

Pe afișaj se aprinde indicatorul corespunzător pentru nivelul de uscare:





-  =  **Uscate pentru călcat:** rufe care urmează a fi călcate.
-  =  **Uscate pentru a fi puse în dulap:** rufe care vor fi depozitate.
-  =  **Foarte uscate:** rufe care vor fi uscate complet.



Nu puteți seta toate nivelurile automate pentru fiecare tip de țesătură.

## 7.11 Mode

Datorită acestui buton, un ciclu poate efectua:

- Doar spălare** : indicatorul Wash este aprins.
- Spălare și uscare**  : indicatorii Wash și Dry sunt aprinși.
- Doar uscare** : indicatorul Dry este aprins.

## 7.12 Start / Pause

Atingeți butonul Start / Pause  pentru a porni, pune în pauză aparatul sau pentru a întrerupe un program aflat în desfășurare.







## 8. PROGRAME

### 8.1 Tabelul programelor



Sunt disponibile programe și setări suplimentare prin descărcarea APLICAȚIEI.

Program Temperatura implicită Interval de temperatură	Viteza de centrifugare de referință Valori pentru viteza de centrifugare	Încărcătură maximă	Descrierea programului
Eco 40-60 (modul doar Spălare) 40 °C <sup>1</sup>	1600 rpm 1600 rpm - 400 rpm	10.0 kg	Ciclu energetic redus pentru articole din bumbac. Reduce temperatura și prelungeste timpul pentru a obține rezultate bune la spălare.
Eco 40-60 + Nivel Uscare pentru dulap (mod Spălare și Uscare) 40 °C <sup>2</sup>	1600 rpm 1600 rpm - 1000 rpm	6 kg	
Eco 40-60 + Nivel Uscare pentru dulap (mod doar Uscare)	-	6 kg	Ciclu energetic redus pentru articole din bumbac.

Program Temperatura implicită Interval de temperatură	Viteza de centrifugare de referință Valori pentru viteza de centrifugare	Încărcătură maximă	Descrierea programului
Cottons 40 °C 95 °C - Rece	1600 rpm 1600 rpm - 400 rpm	10.0 kg	Țesături din bumbac alb și colorat. Ideal pentru murdărie normală și dificilă.
Synthetics 40 °C 60 °C - Rece	1200 rpm 1200 rpm - 400 rpm	4.0 kg	Articole sintetice sau articole cu țesături mixte. Nivel mediu de murdărie.
NonStop 3h/3kg 30 °C 40 °C - 30 °C	1200 rpm	3.0 kg	Bumbac și țesături sintetice mixte. Program complet pentru spălarea și uscarea încărcăturilor de rufe de până la 3 kg într-un singur ciclu. Acesta durează doar 3 ore. De asemenea, indicatorul  apare pe afișaj.
Delicates 30 °C 40 °C - Rece	1200 rpm 1200 rpm - 400 rpm	2.0 kg	Țesături delicate cum ar fi acrilice, viscoză și țesături mixte care necesită o spălare mai delicată. Nivel mediu de murdărie.
  Wool/Handwash 40 °C 40 °C - Rece	1200 rpm 1200 rpm - 400 rpm	1.5 kg	Articole din lână care se pot spăla la mașină, articole din lână care trebuie spălate manual și alte materiale cu simbolul «spălare manuală» <sup>3)</sup> .
 Outdoor 30 °C 40 °C - Rece			<div data-bbox="621 885 1024 1013" style="border: 1px solid black; padding: 5px;"> <p> Nu folosiți balsam de rufe și asigurați-vă că nu există reziduuri de balsam în dozatorul pentru detergent.</p> </div> <p>Îmbrăcăminte pentru exterior, de protecție pentru activități tehnice, țesături pentru articole sportive, jachete impermeabile și cu materiale care asigură respirația corpului, jachete cu căptușeală detașabilă sau material izolator pe interior.</p>
	1200 rpm 1200 rpm - 400 rpm	2.0 kg	
			<div data-bbox="621 1141 1024 1364" style="border: 1px solid black; padding: 5px;"> <p> Prin rularea unui program de spălare și uscare combinat, faza de uscare acționează și ca agent de restabilire a proprietăților de respingere a apei. Asigurați-vă că eticheta de îngrijire a articolului de îmbrăcăminte permite uscarea în uscător.</p> </div>

Program	Temperatura implicită	Interval de temperatură	Viteza de centrifugare de referință	Valori pentru viteza de centrifugare	Încărcătură maximă	Descrierea programului
 Steam					1.0 kg	Articole din bumbac, sintetice și mixte. Ciclul special cu abur fără spălare care poate fi utilizat pentru pregătirea rufelor uscate pentru călcare sau împrăștierea articolelor de îmbrăcăminte purtate o singură dată. Acest program reduce cutele, mirosurile și relaxează fibrele. Nu folosiți deloc detergent. Când programul s-a terminat, scoateți rapid rufe din tamburul <sup>4)</sup> . Dacă este necesar, înlăturați petele prin spălare sau folosind o soluție pentru îndepărtare localizată a petelor. Programele cu abur nu efectuează niciun ciclu de igienizare. Nu setați un program cu abur cu aceste tipuri de articole: <ul style="list-style-type: none"> <li>• Articole care nu sunt adecvate uscării în uscător.</li> <li>• Articole cu eticheta „Doar curățare chimică”.</li> </ul>
Rinse			1600 rpm	1600 rpm - 400 rpm	10.0 kg	Toate țesăturile, cu excepția articolelor din lână și a celor din țesături foarte delicate. Program pentru clătirea și centrifugarea rufelor. Viteza implicită de centrifugare este cea folosită la programele pentru articole din bumbac. Reduceți viteza de centrifugare în funcție de tipul de rufe. Dacă este necesar, setați opțiunea Extra Rinse pentru a adăuga clătiri. La viteze reduse de centrifugare, aparatul execută clătiri delicate și o centrifugare scurtă.
Spin/Drain			1600 rpm	1600 rpm - - - -	10.0 kg	Pentru a centrifuga rufe și pentru a evacua apa din tambur. Toate țesăturile, cu excepția articolelor din lână și a celor din țesături delicate.

**1) Conform Regulamentului Comisiei UE 2019/2023.** Acest program la temperatura și turația de centrifugare implicite, în modul de spălare, cu capacitatea nominală de 10.0 kg poate spăla rufe din bumbac cu murdărie normală care sunt prevăzute a fi spălate la 40 °C sau 60 °C, împreună în același ciclu.



Pentru temperatura la care ajung rufe, durata programului și alte date, consultați capitolul „Valori de consum”.











Cele mai eficiente programe în ceea ce privește consumul de energie sunt, în general, acele programe care rulează la temperaturile cele mai scăzute și au durata mai mare.



**2) Conform Regulamentului Comisiei UE 2019/2023.** Acest program la temperatura și turația de centrifugare implicite, în modul de spălare și uscare, cu capacitatea nominală de 6 kg și cu nivelul Uscare pentru dulap derulează ciclul de spălare și uscare care poate spăla rufe din bumbac cu murdărie normală care sunt prevăzute a fi spălate la 40 °C sau 60 °C, împreună în același ciclu și, după faza de uscare, rufe pot fi puse imediat într-un dulap.

**3)** În timpul acestui ciclu, tamburul se rotește încet pentru a asigura o spălare delicată. Poate părea că tamburul nu se rotește sau nu se rotește corect, însă acest lucru este normal la acest program.

**4)** Dacă setați un program cu abur cu rufe uscate, la finalul ciclului rufe pot fi umede. Uscați pe sârmă articolele timp de circa 10 minute. Acest program nu elimină mirosul deosebit de intens.

## Compatibilitatea opțiunilor programului

Program	Eco 40-60	Cottons	Synthetics	NonStop 3h/3kg	Delicates	Wool/Handwash	Outdoor	Steam	Rinse	Spin/Drain
<b>Opțiuni</b>										
 Spin	■	■	■		■	■	■		■	■
 Clătire oprită	■	■	■		■	■	■		■	
 Super silențios		■	■		■					
 Fără centrifugare										■ <sup>1)</sup>
 Extra Rinse		■	■	■	■		■		■	
 Prewash <sup>2)</sup>		■	■							
 Stains <sup>3)</sup>		■	■							
 Delay Start	■	■	■	■	■	■	■	■	■	■
 Time Save <sup>4)</sup>		■	■		■			■		
 Anti-crease		■	■		■		■		■	
 Time Dry	■	■	■		■	■	■			

Program	Eco 40-60	Cottons	Synthetics	NonStop 3h/3kg	Delicates	Wool/Handwash	Outdoor	Steam	Rinse	Spin/Drain
Opțiuni										
 Auto Dry	■5)	■								

- 1) Dacă setați opțiunea Fără centrifugare, aparatul realizează doar evacuarea apei.
- 2) Opțiunile Prewash și Stains nu pot fi selectate împreună.
- 3) Această opțiune nu este disponibilă cu o temperatură mai mică de 40 °C.
- 4) Dacă setați cea mai mică durată, vă recomandăm să reduceți dimensiunea încărcăturii. Este posibil să încărcați la maxim aparatul, însă rezultatele la spălare vor fi mai puțin satisfăcătoare.
- 5) Uscate pentru călcat nu este disponibilă cu acest program.

### Detergenți adecvați pentru fiecare program

Program	Pudră univer-sală <sup>1)</sup>	Lichid univer-sal	Lichid pentru rufe colorate	Articole deli-cate din lână	Special
Eco 40-60	▲	▲	▲	--	--
Cottons	▲	▲	▲	--	--
Synthetics	▲	▲	▲	--	--
NonStop 3h/3kg	--	▲	▲	--	--
Delicates	--	--	--	▲	▲
Wool/Handwash	--	--	--	▲	▲
Outdoor	--	--	--	▲	▲

1) La o temperatură mai mare de 60 °C se recomandă utilizarea detergentului pudră.

## 8.2 Steam programe

Programele Steam pot fi utilizate pentru reducerea cutelor și mirosurilor de pe articolele de îmbrăcăminte (cum ar fi bumbacul, sinteticele, țesăturile mixte, inclusiv cele delicate) care trebuie doar înprospătate, într-un timp scurt, evitând spălarea.

Fibrele țesăturii sunt relaxate și, după aceea, călcatul se face fără efort. După terminarea ciclului, scoateți rapid rufele din tambur.

Durata ciclului poate fi redusă până la 15 minute cu ajutorul opțiunii Time Save .

**NU** setați acest mod cu următorul tip de articole:

- Articole care nu sunt adecvate uscării în uscător.
- Articole cu eticheta „Doar curățare chimică”.



Nu folosiți deloc detergent!  
Steam Programele nu elimină mirosul deosebit de intens și nu efectuează niciun ciclu de igienizare.  
După tratamentul cu abur rufelee pot rămâne umede. Atârnați articolele la uscare timp de câteva minute..

țesături delicate precum cașmirul și lâna. Atunci când tratați încărcături mai mici, reduceți dozajul parfumului și durata ciclului: în doar cincisprezece minute, hainele dvs. vor redobândi acea senzație de „proaspăt spălat”.

Citiți cu atenție instrucțiunile furnizate împreună cu parfumul.

#### NU REALIZAȚI URMĂTOARELE:

- Ușcați la mașină articolele tratate cu parfum. Efectele acestuia se vor evaporă.
- Folosiți parfumul în scopuri diferite de cele prezentate în acest document.
- Folosiți parfumul pe articole noi. Articolele noi pot conține compuși reziduali cu care parfumul nu este compatibil.

## Parfumul (AEG Steam Fragrance)

AEG Steam Fragrance vă permite să reîmprospătați chiar și hainele delicate, îndepărtând cutele și adăugând prospețime cu un parfum delicat dezvoltat exclusiv de **AEG**. Reîmprospătând hainele cu abur, în loc să rulați cicluri complete de spălare, vă veți păstra hainele arătând și simțindu-se ca noi mai mult timp. Puteți chiar să utilizați în siguranță parfumul cu programele Cashmere și Steam - dacă sunt disponibile - pentru







Parfumul este disponibil în magazinul **AEG** online sau la un distribuitor autorizat.

## 8.3 Uscare automată



Duratele inițiale ale ciclurilor pentru programele cu opțiunea Auto Dry sunt doar estimative. Durata efectivă de uscare poate diferi ușor față de cea afișată.

Nivelul de uscare	Tipul de țesătură	Încărcătură
  <b>Foarte uscate</b> Pentru materiale plușate.	<b>Bumbac și in</b> (halate de baie, prosoape de baie, etc.)	până la 6 kg
  <b>Uscate pentru dulap</b> Pentru articole care urmează să fie depozitate	<b>Bumbac și in</b> (halate de baie, prosoape de baie, etc.)	până la 6 kg
	<b>Țesături sintetice și mixte.</b> (pulover, bluze, lenjerie intimă, articole și așternuturi din in)	până la 4 kg
	<b>Țesături delicate</b> (acrilice, viscoză și țesături mixte delicate)	până la 2 kg

Nivelul de uscare	Tipul de țesătură	Încărcătură
	<b>Articole din lână</b> (pulovere din lână)	până la 1 kg
	<b>Articole sportive de exterior</b> (haine de exterior, de protecție pentru activități tehnice, țesături sportive, jachete impermeabile și cu materiale care asigură respirația corpului, jachete)	până la 2 kg
 = Uscate pentru călcat Pentru articole care vor fi călcate.	<b>Bumbac și in</b> (cearșafuri, fețe de masă, cămăși etc.)	până la 6 kg

## 8.4 Uscare temporizată

Nivelul de uscare	Tipul de țesătură	Încărcătură (kg)	Viteză de centrifugare (rpm)	Durăță sugerată (minute)
<b>Foarte uscate</b> Pentru materiale plușate.	<b>Bumbac și in</b> (halate de baie, prosoape de baie, etc.)	6	1600	280 - 300
		4	1600	170 - 190
		2	1600	120 - 130
<b>Uscate pentru du-lap</b> Pentru articole care urmează să fie depozitate	<b>Bumbac și in</b> (halate de baie, prosoape de baie, etc.)	6	1600	270 - 290
		4	1600	160 - 180
		2	1600	110 - 120
	<b>Țesături sintetice și mixte.</b> (pulover, bluze, lenjerie intimă, articole și așternu-turi din in)	4	1200	170 - 190
		2	1200	100 - 120
	<b>Delicate</b> (acrilice, viscoză și țesături mixte delicate)	2	1200	140 - 160
		1	1200	70 - 90
	<b>Lână</b> (pulovere din lână)	1	1200	90 - 110
		<b>Articole sportive de exterior</b> (haine de exterior, de protecție pentru activități tehnice, țesături sportive, jachete impermeabile și cu materiale care asigură respirația corpului, jachete)	2	1200
	1		1200	90 - 110
<b>Uscate pentru căl-căt</b> Pentru articole care vor fi călcate.	<b>Bumbac și in</b> (cearșafuri, fețe de masă, cămăși etc.)	6	1600	160 - 180
		4	1600	100 - 120
		2	1600	50 - 60

## 8.5 Woolmark Premium Wool Care - Albastru



- Ciclul de spălare al acestei mașini a fost aprobat și testat de The Woolmark Company pentru spălarea articolelor de îmbrăcăminte din lână care sunt etichetate

cu „spălare manuală”, cu condiția ca articolele să fie spălate în conformitate cu instrucțiunile de pe eticheta articolului și cu cele ale producătorului acestei mașini de spălat rufe. M1230.

- Programul de uscare al acestei mașini a fost testat și aprobat de The Woolmark Company. Ciclul este adecvat pentru a usca articole de îmbrăcăminte din lână care sunt etichetate cu „spălare manuală”, cu condiția ca articolele de îmbrăcăminte să fie spălate într-un ciclu de spălare manuală aprobat de Woolmark și uscate conform cu instrucțiunile furnizate de producătorul acestei mașini de spălat. M1399.

## 9. 📶 WI-FI - CONFIGURAREA CONECTIVĂȚII

Acest capitol descrie modul de conectare a aparatului inteligent la rețeaua Wi-Fi și legarea acestuia la dispozitive mobile.

Cu această funcție puteți primi notificări, puteți controla și monitoriza aparatul de pe dispozitivele dvs. mobile.

Funcționalitatea Wi-Fi este dezactivată ca setare implicită din fabrică.

Pentru a conecta aparatul pentru a beneficia de o gamă completă de funcții și servicii aveți nevoie de:

- Rețea wireless în locuință cu conexiune la Internet activată.
- Dispozitiv mobil conectat la o rețea wireless.

<b>Frecvența</b>	2.412 - 2.472 GHz pentru piața europeană
<b>Protocol</b>	IEEE 802.11b/g/n cu două fluxuri radio
<b>Putere maximă</b>	<20 dBm

### 9.1 Codul QR de pe plăcuța cu date tehnice

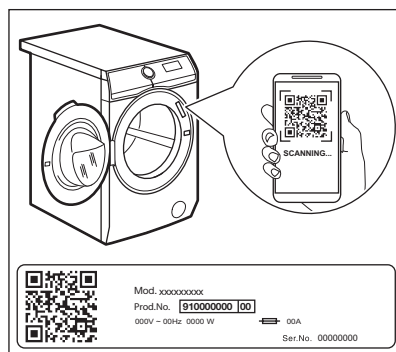

#### Codul QR poate fi utilizat în două moduri:

- Scanați codul QR cu aplicația cu camera foto încorporată pentru a descărca aplicația My AEG Care din magazinul de aplicații pe dispozitivul dvs. inteligent și urmați pașii necesari.
- Împerecherea dispozitivului inteligent cu aparatul pentru a simplifica procesul. Scanați codul QR cu aplicația My AEG Care încorporată pentru scanarea codului QR.

## 9.2 Instalarea și configurarea My AEG Care



My AEG Care vă permite să controlați rufele folosind un dispozitiv mobil. Acesta conține un număr mare de programe, funcții utile și informații despre produs adaptate perfect la aparat.

Prin intermediul aplicației puteți selecta programele care sunt deja disponibile pe panoul de comandă al aparatului și, în plus, puteți debloca programe suplimentare disponibile doar de pe un dispozitiv mobil.

Programele suplimentare se pot modifica în timp o dată cu noile versiuni ale aplicației.

Înseamnă îngrijirea personalizată a rufelor - făcută de pe dispozitivul mobil.

La conectarea aparatului la aplicație, stați cu dispozitivul dvs. inteligent în apropierea acesteia.

Asigurați-vă că dispozitivul dvs. inteligent este conectat la rețeaua wireless.

1. Accesați App Store de pe dispozitivul inteligent sau scanați codul QR (*consultați paragraful „Codul QR de pe plăcuța cu date tehnice”*).
2. Descărcați și instalați aplicația My AEG Care.
3. Asigurați-vă că ați pornit o conexiune Wi-Fi la aparat. Dacă nu ați pornit, citiți următorul paragraf „Configurarea conexiunii wireless a aparatului”.
4. Porniți aplicația. Selectați țara și limba și conectați-vă cu adresa de e-mail și parola dvs. Dacă nu aveți un cont, creați unul nou urmând instrucțiunile de la My AEG Care.
5. Respectați instrucțiunile din aplicație pentru înregistrarea și configurarea aparatului.

## 9.3 Configurarea conexiunii wireless a aparatului

1. Apăsăți butonul On/Off  timp de câteva secunde pentru a activa aparatul. Așteptați circa 10 secunde înainte de a continua cu configurarea wireless.

2. Selectați un program prin rotirea discului selector de programe.
3. Apăsăți lung și simultan butoanele Auto Dry și Mode timp de câteva secunde până când se aude un „clic”. Eliberați butoanele. *On* apare pe afișaj timp de 5 secunde și indicatorul  începe să clipească.

Modulul wireless începe să pornească.



Asigurați-vă că aplicația este pregătită de conectare.

4. După circa 45 de secunde **AP (Punct de acces)** apare pe afișaj.



Punctul de acces va fi deschis timp de circa 3 minute.

5. Configurați aplicația My AEG Care pe dispozitivul dvs. inteligent și urmați instrucțiunile pentru a conecta aparatul la rețeaua dvs. Wi-Fi.
6. Dacă conectivitatea este configurată, atunci când revine ecranul cu informațiile despre program, indicatorul  este aprins pe afișaj.





De fiecare dată când porniți aparatul, durează circa 45 de secunde pentru ca aparatul să se conecteze automat la rețea. Atunci când indicatorul se oprește din clipit, conexiunea este pregătită.

**Pentru oprirea conexiunii wireless**, apăsați lungi și simultan butoanele Auto Dry și Mode timp de câteva secunde până la primul semnal acustic: Eliberați butoanele. **OFF** apare pe afișaj timp de 5 secunde.



Dacă opriți și porniți din nou aparatul, conexiunea wireless este oprită automat.

**Pentru eliminarea acreditivelor wireless**, apăsați și mențineți apăsată butoanele Auto Dry și Mode simultan timp de câteva secunde până la al doilea semnal sonor: **---** apare pe afișaj timp de câteva secunde.

## 9.4 Pornire de la distanță

Pornirea de la distanță vă permite să porniți un ciclu cu comandă de la distanță.



Comanda de la distanță se activează automat atunci când apăsați butonul Start / Pause pentru a porni programul, însă se poate porni un program de spălare și de la distanță. Această funcție se dezactivează când ușa este deschisă.

Atunci când aplicația este instalată și conexiunea wireless este finalizată, **puteți activa Pornirea de la distanță**:

Mențineți apăsată simultan butoanele Time Dry și Auto Dry timp de câteva secunde.

Indicatorul apare pe afișaj și ușa este blocată. Acum este posibilă pornirea programului de la distanță.

**Pentru a dezactiva pornirea de la distanță**, mențineți apăsată simultan butoanele Time Dry și Auto Dry timp de câteva secunde până când indicatorul dispăre de pe afișaj.

## 9.5 Actualizarea Over-the-air

Aplicația poate propune o actualizare pentru aparat.

Actualizarea se acceptă exclusiv din Aplicație.

Dacă rulează un program, Aplicația anunță că actualizarea va începe după terminarea programului.

În timpul actualizării, aparatul indică pe afișaj.

Nu opriți sau deconectați alimentarea aparatului în timpul actualizării.

Aparatul va putea fi folosit din nou după terminarea actualizării, fără nicio notificare privind actualizarea reușită.

Dacă apare o eroare, aparatul indică pe afișaj: apăsați orice buton sau rotiți butonul de selectare pentru a reveni la utilizarea normală.

# 10. ÎNAINTE DE PRIMA UTILIZARE



În timpul instalării sau înainte de prima utilizare puteți observa puțină apă în aparat. Aceasta este apă reziduală rămasă în aparat după un test complet de funcționare din fabrică care asigură faptul că aparatul este livrat clienților în condiții perfecte de funcționare și nu oferă niciun motiv de îngrijorare.

1. Toate șuruburile pentru transport trebuie scoase din aparat.
2. Asigurați-vă că alimentarea electrică trebuie este disponibilă și robinetul cu apă este deschis.
3. Turnați 2 litri de apă în compartimentul pentru detergent marcat cu .

Această acțiune activează sistemul de evacuare.

4. Turnați o mică cantitate de detergent în compartimentul marcat cu .
5. Setați și porniți un program pentru articole din bumbac, la cea mai înaltă temperatură, fără rufe în tambur.

Aceasta îndepărtează toată murdăria posibilă din tambur și cuvă.



## 11. SETĂRI

### 11.1 Blocare acces copii

Cu această opțiune puteți împiedica copiii să se joace la panoul de comenzi.

- Pentru a **activa/dezactiva** această opțiune, atingeți simultan butoanele Stains/Prewash și Delay Start până când indicatorul  se aprinde/se stinge pe afișaj.

Puteți activa această opțiune:

- După ce atingeți butonul Start / Pause : toate butoanele și discul selector pentru programe sunt dezactivate (cu excepția butonului On/Off .
- Înainte de a atinge butonul Start / Pause : aparatul nu poate fi pornit.

Aparatul păstrează selecția acestei opțiuni după ce îl opriți.

### 11.2 Semnalele acustice

Acest aparat este echipat cu mai multe semnale acustice care funcționează când:

- Activați aparatul (o melodie specială scurtă).
- Dezactivați aparatul (o melodie specială scurtă).
- Atingeți butoanele (sunet ca un clic).
- Faceți o selecție greșită (3 sunete scurte).
- Programul este finalizat (secvența de sunete timp de aproape 2 minute).

- Aparatul prezintă o defecțiune (secvență de sunete scurte timp de aproape 5 minute).



Pentru **dezactivarea/activarea** semnalelor acustice de la terminarea programului, atingeți simultan butoanele Delay Start și Time Save timp de aproximativ 6 secunde.



Dacă dezactivați semnalele acustice, acestea continuă să funcționeze atunci când aparatul are o defecțiune.

### 11.3 Clătirea suplimentară permanentă

Cu această opțiune puteți avea permanent una sau două clătiri suplimentare atunci când setați un program nou.

- Atingeți simultan butoanele Temperature și Spin o singură dată pentru a adăuga o clătire suplimentară.  apare pe afișaj.
- Atingeți simultan butoanele Temperature și Spin o singură dată pentru a adăuga două clătiri suplimentare.  apare pe afișaj.
- Atingeți simultan butoanele Temperature și Spin de trei ori pentru a elimina clătirile suplimentare. Afișajul indică doar .

## 12. UTILIZAREA ZILNICĂ



### AVERTISMENT!

Consultați capitolele privind siguranța.

## 12.1 Utilizarea senzorilor de masă



Pentru o utilizare corectă a senzorului de masă, tamburul trebuie să fie gol la activarea aparatului.  
Setați programul ÎNAINTE de a pune rufele în tambur.

## 12.2 Înainte de activarea aparatului

1. Verificați dacă ștecherul este introdus în priză.
2. Verificați dacă robinetul de apă este deschis.

## 12.3 Activarea aparatului și setarea unui program

1. Apăsăți butonul On/Off timp de câteva secunde pentru a activa aparatul.

Discul selector de programe este setat automat la programul implicit și se aprinde doar indicatorul Wash.

Indicatorul pentru butonul Start / Pause se aprinde intermitent.

2. Rotiți butonul pentru programe la programul necesar.

Se aprinde indicatorul programului.

Afișajul prezintă încărcătura maximă, temperatura implicită, viteza maximă de centrifugare, indicatorii fazelor care alcătuiesc programul și durata programului.

3. Dacă este necesar, atingeți butoanele Temperature și Spin pentru a schimba temperatura apei și viteza de centrifugare.
4. Dacă este necesar, atingeți butoanele corespunzătoare pentru a adăuga opțiuni și/sau pentru a seta o pornire cu întârziere.

Afișajul indică simbolul opțiunii setate și/sau cifrele indică durata întârzierii.

## 12.4 Încărcarea rufelor

1. Deschideți ușa aparatului.

Afișajul indică **00kg**.

2. Scuturați rufele înainte să le introduceți în tambur. Introduceți rufele în tambur, câte un articol pe rând.

Pe afișaj, masa rufelor este actualizată în pași de câte 0,5 kg și durata programului este

actualizată corespunzător. Greutatea este sugestivă și se schimbă în funcție de tipul de rufe.



Dacă puneți în tambur mai multe rufe decât încărcătura maximă, simbolul **MAX** clipește timp de câteva secunde și indică încărcătura maximă recomandată.

Puteți spăla rufe și în aceste condiții, dar consumul de energie și apă crește. Pentru a obține cea mai bună performanță cu privire la consum și și spălare, scoateți articolele aflate în plus. Indicatorul de supra-încărcare apare doar la programele care permit o încărcătură maximă mai mică decât capacitatea maximă a aparatului.

3. Închideți ușa. Asigurați-vă că nu sunt rufe prinse între garnitură și ușă. Există risc de scurgere a apei sau de deteriorare a rufelor.

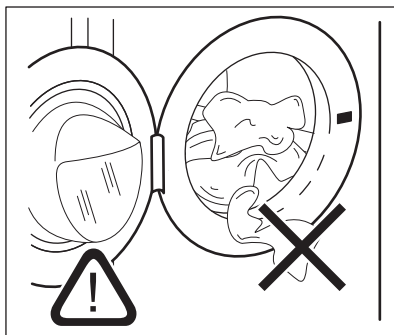

4. Afișajul indică procentul cantității de detergent necesare **000%**.





Aceste date sunt sugestive și se referă la doza de detergent recomandată pentru o încărcătură maximă pe ambalajul detergentului.

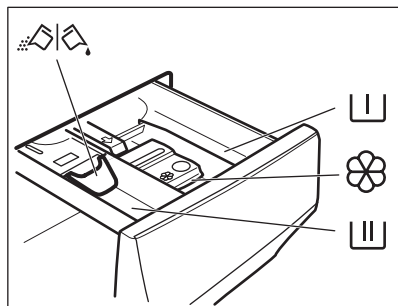

Dacă modificați programul de spălare după ce închideți ușa, afișajul poate arăta **100%** pentru a indica o posibilă supraîncărcare: deschideți ușa și scoateți câteva articole de îmbrăcăminte.

## 12.5 Umplerea cu detergent și aditivi



-  Compartiment pentru faza de prespălare, program de înmuiere sau agent de îndepărtare a petelor.
-  Compartiment pentru faza de spălare.
-  Compartimentul pentru aditivi lichizi (balsam de rufe, apret).
- MAX** Nivel maxim pentru cantitatea de aditivi lichizi.
-  Clapeta pentru detergent pudră sau lichid.



Respectați întotdeauna instrucțiunile de pe ambalajul detergenților, însă vă recomandăm să nu depășiți nivelul maxim indicat (**MAX**). Aceasta cantitate însă va garanta cele mai bune rezultate la spălare.



După un ciclu de spălare, dacă este necesar, eliminați eventualele reziduuri de detergent din dozatorul pentru detergent.

## 12.6 Verificați poziția clapetei

1. Trageți dozatorul pentru detergent până când se oprește.

2. Apăsați maneta în jos pentru a scoate dozatorul.

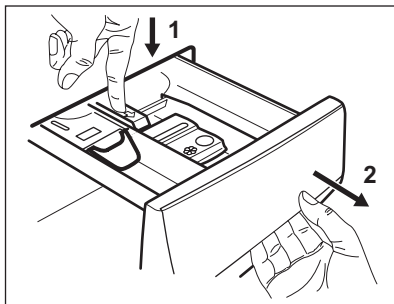

3. Pentru a folosi detergent pudră, întoarceți clapeta în sus.

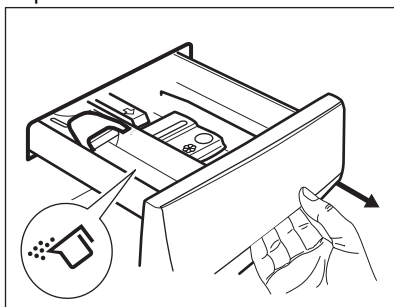

4. Pentru a utiliza detergent lichid, întoarceți clapeta în jos.

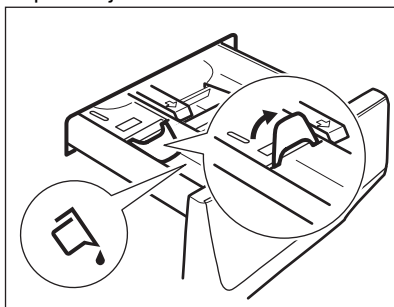



### Cu clapeta în poziția de JOS:

- Nu utilizați detergenți lichizi groși sau gelatinoși.
- Nu adăugați mai mult detergent lichid decât limita indicată pe clapetă.
- Nu setați faza de prespălare.
- Nu setați funcția de pornire întârziată.

5. Măsurați cantitatea de detergent și de balsam de rufe.
6. Închideți cu atenție dozatorul pentru detergent.

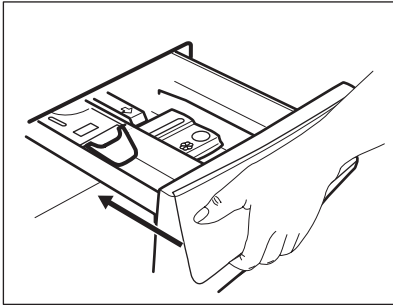

Asigurați-vă că clapeta nu creează un blocaj atunci când închideți sertarul.

## 12.7 Pornirea unui program

Pentru a porni programul, atingeți butonul Start / Pause.

Indicatorul corespunzător nu se mai aprinde intermitent și rămâne pornit.

Pe afișaj, indicatorul fazei aflate în funcțiune începe să clipească și indicatorul pentru procentul de detergent se stinge.

Programul pornește, ușa este blocată. Pe afișaj apare indicatorul .



Pompa de evacuare poate intra în funcțiune pentru scurt timp înainte ca aparatul să se umple cu apă.

## 12.8 Pornirea unui program cu ajutorul pornirii cu întârziere

1. Atingeți butonul Delay Start în mod repetat până când afișajul indică

întârzierea dorită. Indicatorul  se aprinde.

2. Atingeți butonul Start / Pause. Aparatul pornește numărătoarea inversă pentru pornirea cu întârziere. Atunci când numărătoarea inversă se încheie, programul pornește.



Estimarea ProSense începe la finalul numărătorii inverse.

## Anularea pornirii cu întârziere după începerea numărătorii inverse

Pentru a anula pornirea cu întârziere:

1. Atingeți butonul Start / Pause pentru pune aparatul în pauză. Indicatorul aferent se aprinde intermitent.
2. Atingeți butonul Delay Start în mod repetat până când afișajul indică .
3. Pentru a porni programul imediat, atingeți din nou butonul Start / Pause.



## Modificarea pornirii cu întârziere după începerea numărătorii inverse

Pentru a modifica pornirea cu întârziere:

1. Atingeți butonul Start / Pause pentru pune aparatul în pauză. Indicatorul aferent se aprinde intermitent.
2. Atingeți butonul Delay Start în mod repetat până când afișajul indică întârzierea dorită.
3. Pentru a porni o nouă numărătoare inversă, atingeți din nou butonul Start / Pause.

## 12.9 Detectarea încărcăturii ProSense System

După ce atingeți butonul Start / Pause:

1. Indicatorul procentului de detergent se stinge, indicatorul  clipește.
2. ProSense începe detectarea încărcăturii de rufe pentru a calcula durata reală a programului. Punctele cu durata  clipeesc.
3. După aproximativ 15 minute, afișajul indică noua durată a programului: punctele de timp  nu mai clipeesc. Aparatul reglează automat durata programului la încărcătură pentru a

obține rezultate perfecte la spălare în cel mai scurt timp posibil. Durata programului poate să crească sau să scadă.



Detectarea ProSense este realizată doar la programele complete de spălare (fără selectarea omiterii de faze).



Funcția ProSense System nu este disponibilă pentru unele programe, cum ar fi Wool/Handwash, programe fără faza de spălare și cu cicluri scurte.

## 12.10 Indicatoare de fază a programului

Când programul pornește, indicatorul fazei aflate în desfășurare clipește și ceilalți indicatori de fază sunt aprinși continuu.

De ex. faza de spălare sau pre-spălare este

în desfășurare:

Când faza se termină, indicatorul relevant se oprește din clipit și este aprins continuu. Indicatorul fazei următoare începe să clipească.

De ex. faza de clătire este în desfășurare:



Dacă selectați un program cu abur, se aprinde indicatorul fazei cu abur

## 12.11 Întreruperea unui program și modificarea opțiunilor

Când programul este în desfășurare puteți modifica **doar unele** opțiuni:

1. Atingeți butonul Start / Pause . Indicatorul aferent se aprinde intermitent.
2. Modificați opțiunile. Informațiile indicate pe afișaj se modifică corespunzător.
3. Atingeți din nou butonul Start / Pause .

Programul de spălare este reluat.

## 12.12 Anularea unui program aflat în derulare

1. Pentru a anula un program și a dezactiva aparatul, apăsați butonul On/Off .
2. Pentru a activa aparatul apăsați din nou butonul On/Off .

Acum puteți selecta un alt program de spălare.



Dacă faza ProSense este deja realizată și alimentarea cu apă a început deja, noul program începe **fără a repeta faza ProSense**. Apa și detergentul nu sunt evacuate pentru a evita risipa.

## 12.13 Deschiderea ușii - Adăugarea articolelor de îmbrăcăminte

În timpul funcționării unui program sau a pornirii cu întârziere, ușa aparatului este blocată.



Dacă temperatura și nivelul apei din tambur sunt prea mari și/sau tamburul încă se învârtă, nu puteți deschide ușa.

1. Atingeți butonul Start / Pause . Pe afișaj se stinge indicatorul corespunzător pentru ușa blocată.
2. Deschideți ușa aparatului. Dacă este necesar, adăugați sau eliminați articole.
3. Închideți ușa și atingeți butonul Start / Pause .

Programul sau pornirea cu întârziere continuă.

4. Ușa poate fi deschisă când programul s-a încheiat. De asemenea, puteți seta programul/opțiunea de centrifugare sau evacuare și apăsați după aceea butonul Start / Pause . Dacă programele de centrifugare și evacuare nu sunt disponibile pe discul selector de programe, acestea pot fi setate din Aplicație.

## 12.14 Terminarea programului

Atunci când programul s-a terminat, aparatul se oprește automat. Semnalele acustice funcționează (dacă sunt activate).

Pe afișaj, toți indicatorii fazei de spălare rămân aprinși continuu și zona de timp indică .

Indicatorul butonului Start / Pause  se stinge.

Ușa de deblochează și indicatorul  se stinge.

1. Pentru a dezactiva aparatul, apăsați butonul On/Off .

La cinci minute de la încheierea programului, funcția de economisire a energiei dezactivează automat aparatul.









Atunci când activați aparatul din nou, pe afișaj apare sfârșitul ultimului program selectat. Rotiți discul selector pentru programe pentru a seta un ciclu nou.

2. Scoateți rufele din aparat.
3. Lăsați tamburul gol.
4. Țineți ușa și dozatorul pentru detergent întredeschise ușor pentru a preveni formarea mușgaiului și a mirosurilor.
5. Închideți robinetul de apă.



## 12.15 Evacuarea apei după terminarea ciclului



Dacă ați ales un program sau o opțiune care nu golește apa de la ultima clătire, programul este finalizat, însă:



- Afișajul prezintă indicatorul , indicatorul opțiunii  sau  și indicatorul ușă blocată . Indicatorul fazei aflate în desfășurare  se aprinde intermitent.
- Tamburul încă se rotește la intervale regulate pentru a preveni și fionarea rufelor.
- Ușa rămâne blocată.
- Trebuie să evacuați apa pentru a deschide ușa:

1. Dacă este necesar, atingeți butonul Spin  pentru a reduce viteza de centrifugare propusă de aparat.

2. Atingeți butonul Start / Pause .

- Dacă ați setat , aparatul evacuează apa și centrifughează.
- Dacă ați setat  <sup>dB</sup>, aparatul doar evacuează apa.

Indicatorul opțiunii  sau  <sup>dB</sup> se stinge, în timp ce indicatorul  clipește, după care se stinge.



3. Atunci când se termină programul și indicatorul ușă blocată  se stinge, puteți deschide ușa.
4. Apăsați butonul On/Off  câteva secunde pentru dezactiva aparatul.



În orice situație, aparatul golește apa automat după aproximativ 18 ore.

## 12.16 Opțiunea Repaus

Funcția Repaus dezactivează automat aparatul pentru a reduce consumul de energie dacă:

- Nu utilizați aparatul timp de 5 minute înainte de a atinge butonul Start / Pause .  
Pentru a reactiva aparatul apăsați butonul On/Off .
- După 5 minute de la finalizarea programului de spălare  
Pentru a reactiva aparatul apăsați butonul On/Off .  
Afișajul indică sfârșitul ultimului program setat.  
Rotiți discul selector pentru programe pentru a seta un ciclu nou.



Dacă setați un program sau o opțiune care se termină cu apă în tambur, funcția Repaus **nu dezactivează** aparatul pentru a vă reaminti să evacuați apa.

## 13. UTILIZAREA ZILNICĂ - SPĂLAREA ȘI USCAREA

### **AVERTISMENT!**

Consultați capitolele privind siguranța.



Acest aparat este o mașină automată de spălat rufe cu uscător.

### 13.1 Programe complete de spălare și uscare

#### Program Non-stop automat

Aparatul este dotat cu programul NonStop 3h/3kg, un program automat de spălare și uscare la care nu este necesară setarea modului Dry.

Pentru a rula acest program:

1. După încărcarea rufelor și a detergentului, apăsați butonul On/Off timp de câteva secunde pentru a activa aparatul.
2. Setati programul NonStop 3h/3kg de la discul selector de program.

Pe afișaj apare indicatorul 

3. Pentru a porni programul, atingeți butonul Start / Pause.

#### Programe ne-automate de spălare și uscare

La anumite programe de spălare, puteți combina modurile Wash și Dry pentru a rula un program complet de spălare și uscare.

Procedați după cum urmează:

1. După încărcarea rufelor și a detergentului, apăsați butonul On/Off timp de câteva secunde pentru a activa aparatul.
2. Rotiți discul selector de programe la programul de spălare dorit. Afișajul indică temperatura și viteza de centrifugare implicite. Dacă este necesar, schimbați-le conform cu rufele dvs. Afișajul indică și încărcătura maximă recomandată pentru faza de spălare.

3. Setati opțiunile dorite, dacă sunt disponibile.
4. Atingeți butonul Mode o dată pentru a activa și funcția de uscare. Indicatorii Wash și Dry se aprind. Indicatorii 



— = ≡ apar pe afișaj. Afișajul indică și încărcătura maximă recomandată pentru un program de spălare și uscare (de ex. 6 kg pentru bumbac).

5. Deschideți ușa și încărcați rufele câte un articol pe rând. Pe afișaj, greutatea rufelor este actualizată în pași de câte 0,5 kg și durata programului este actualizată corespunzător.
6. Închideți ușa.
7. Puneți detergentul și aditivii în compartimentul corespunzător.



Atunci când uscați o încărcătură mare de rufe, asigurați-vă că articolele de îmbrăcăminte nu sunt înfășurate între ele și că sunt distribuite uniform în tambur.





La începutul ciclului de uscare (3 - 5 minute), se poate auzi un zgomot ușor mai ridicat. Acesta este produs de compresorul care pornește și acesta este un lucru normal la aparatele cu compresor, cum ar fi frigiderile, congelatoarele și altele.

### 13.2 Spălarea și uscarea - Niveluri automate

1. Atingeți butonul Auto Dry în mod repetat până când afișajul indică nivelul de uscare necesar. Indicatorul de pe afișaj se aprind astfel:

a.  = ≡ **Uscate pentru călcat:**  
pentru articole din bumbac;



- b.  =  =  **Uscate pentru a fi puse în dulap:** pentru articole din bumbac și sintetice;



- c.  =  =  **Foarte uscate:** pentru articole din bumbac.

**Valoarea duratei de pe afișaj reprezintă durata ambelor cicluri de spălare și uscare.**



Pentru a avea o uscare performantă folosind mai puțină energie și o durată mai redusă, aparatul nu vă permite să setați o viteză de centrifugare prea scăzută pentru articolele care urmează a fi spălate și uscate.

2. Pentru a porni programul atingeți butonul Start / Pause. Estimarea ProSense începe.

Indicatorul ușă blocată  se aprinde pe afișaj și indicatorul fazei aflate în desfășurare începe să clipească. Afișajul indică și durata rămasă din program.

### 13.3 Spălare și Uscare programată

1. Atingeți butonul Time Dry în mod repetat pentru a seta valoarea dorită pentru durată (consultați tabelul „Uscarea programată” din capitolul „Programe”). Indicatorul nivelului de uscare se stinge și se aprinde indicatorul .

Timpul minim de uscare este de 10 minute. De fiecare dată când atingeți acest buton, valoarea pentru durată se mărește cu 5



minute. Afișajul indică noua valoare setată pentru durată.

2. Atingeți Start / Pause pentru a porni programul. Estimarea ProSense începe.

Indicatorul ușă blocată  se aprinde pe afișaj și indicatorul fazei aflate în desfășurare începe să clipească.

Afișajul indică și durata rămasă din program.

### 13.4 La terminarea programului de uscare

- Aparatul se oprește automat.
- Semnalele acustice funcționează (dacă sunt activate).
- Pe afișaj apare .
- Indicatorul butonului Start / Pause se stinge. Simbolul pentru ușă blocată  se stinge
- Apăsați butonul On/Off timp de câteva secunde pentru dezactiva aparatul.



După câteva minute de la încheierea programului, funcția de economisire a energiei dezactivează automat aparatul.

1. Scoateți rufele din aparat.
2. Lăsați tamburul gol.



După faza de uscare, curățați cu o lavetă umedă tamburul, garnitura și interiorul ușii.

Indicatorul  apare pe afișaj pentru a vă reaminti să curățați filtrul de aer (consultați „Curățarea filtrelor de aer” din capitolul „Îngrijirea și curățarea”).

## 14. UTILIZAREA ZILNICĂ - DOAR PENTRU USCARE



### AVERTISMENT!

Consultați capitolele privind siguranța.



Acest aparat este o mașină automată de spălat rufe cu uscător.

### 14.1 Pregătirea pentru uscare

1. Apăsați butonul On/Off timp de câteva secunde pentru activa aparatul.



La un program doar cu uscare, afișajul nu afișează masa rufelor și estimarea ProSense este dezactivată.

2. Încărcați rufele pe rând.

3. Rotiți discul selector la programul adecvat pentru rufe care trebuie uscate.
4. Atingeți de două ori butonul Mode pentru a exclude spălarea și pentru a efectua doar uscarea. Indicatorul Dry este pornit.

Indicatorii  și  = apar pe afișaj.



Atunci când uscați o cantitate mare de rufe, pentru a obține performanțe bune la uscare, asigurați-vă că rufe nu sunt înfășurate între ele și că sunt distribuite uniform în tambur.

## 14.2 Uscarea - Nivelurile automate

1. Atingeți butonul Auto Dry în mod repetat până când afișajul indică nivelul de uscare necesar. Indicatoarea de pe afișaj se aprind astfel:

a.  = **Uscate pentru călcat:** pentru articole din bumbac;

b.  = **Uscate pentru a fi puse în dulap:** pentru articole din bumbac și sintetice;

c.  = **Foarte uscate:** pentru articole din bumbac.

**Afișajul indică durata programului de uscare.**



Pentru a avea o uscare performantă folosind mai puțină energie și o durată mai redusă, aparatul nu vă permite să setați o viteză de centrifugare prea scăzută pentru articolele care urmează a fi spălate și uscate.

2. Pentru a porni programul atingeți butonul Start / Pause.

Indicatorul ușă blocată  se aprinde pe afișaj și indicatorul fazei aflate în desfășurare începe să clipească. Afișajul indică și durata rămasă din program.

## 14.3 Uscarea programată



1. Atingeți butonul Time Dry în mod repetat pentru a seta valoarea dorită pentru durată (consultați tabelul „Uscarea programată” din capitolul „Programe”). Indicatorul nivelului de uscare se stinge și se aprinde indicatorul .

Timpul minim de uscare este de 15 minute. De fiecare dată când atingeți acest buton, valoarea pentru durată se mărește cu 5 minute. Afișajul indică noua valoare setată pentru durată.

2. Atingeți Start / Pause pentru a porni programul.

Indicatorul ușă blocată  se aprinde pe afișaj și indicatorul fazei aflate în desfășurare începe să clipească. Afișajul indică și durata rămasă din program.

## 14.4 La terminarea programului de uscare

- Aparatul se oprește automat.
- Semnalele acustice funcționează (dacă sunt activate).
- Pe afișaj apare .
- Indicatorul butonului Start / Pause se stinge. Simbolul pentru ușă blocată  se stinge
- Apăsăți butonul On/Off timp de câteva secunde pentru dezactiva aparatul.



După câteva minute de la încheierea programului, funcția de economisire a energiei dezactivează automat aparatul.

1. Scoateți rufe din aparat.
2. Lăsați tamburul gol.



După faza de uscare, curățați cu o lavetă umedă tamburul, garnitura și interiorul ușii.

Indicatorul  apare pe afișaj pentru a vă reaminti să curățați filtrul de aer (consultați „Curățarea filtrelor de aer” din capitolul „Îngrijirea și curățarea”).

## 15. SCAME ÎN ȚESĂTURI

În timpul fazei de spălare și/sau de uscare, anumite tipuri de materiale (plușul, lână, flanelele din bumbac) pot produce scame.

Puful eliberat se poate lipi de țesături în timpul următorului ciclu.

Acest inconvenient crește la țesăturile tehnice.

Pentru a preveni scamele din rufele dvs.:

- Nu spălați materiale închise la culoare după spălarea și uscarea materialelor deschise la culoare (în special prosoape de mână, lână, flanelele din bumbac) și invers.
- Uscați în aer liber aceste tipuri de țesături după prima spălare.
- Curățați filtrul de evacuare.
- După faza de uscare, curățați tamburul gol, garnitura și ușa cu o lavetă umedă.

**Pentru a scoate scamele din interiorul tamburului, procedați după cum urmează:**

- Goliți tamburul.
- Curățați tamburul, garnitura și ușa cu o lavetă umedă.
- Setați programul de clătire.
- Apăsați simultan butoanele Stains/ Prewash și Anti-crease până când afișajul indică **CLE** pentru a activa funcția de curățare.
- Atingeți butonul Start / Pause pentru a porni programul.



Dacă aparatul este utilizat frecvent, efectuați programul **CLE** în mod regulat.

## 16. INFORMAȚII ȘI SFATURI



### AVERTISMENT!

Consultați capitolele privind siguranța.

### 16.1 Încărcătura de rufe

- Împărțiți rufele în: albe, colorate, sintetice, delicate și lână.
- Respectați instrucțiunile de spălare de pe etichetele rufelor.
- Nu spălați articole albe și colorate împreună.
- Unele articole colorate se pot decolora la prima spălare. Recomandăm ca primele spălări ale acestora să fie făcute separat.
- Țesăturile cu mai multe straturi, articolele din lână și cele cu imprimeuri trebuie întoarse pe dos.
- Pre-tratați petele dificile.
- Articolele cu pete dificile trebuie spălate cu un detergent special.
- Aveți grijă cu perdelele. Scoateți inelele și puneți perdelele într-un săculeț de spălare sau într-o față de pernă.
- O încărcătură foarte mică poate provoca probleme de echilibru în timpul fazei de

centrifugare cauzând o vibrare excesivă. Dacă se întâmplă acest lucru:

- a. întrerupeți programul și deschideți ușa (consultați capitolul „Utilizarea zilnică”);
  - b. redistribuiți manual încărcătura pentru ca articolele să fie așezate uniform prin cuvă;
  - c. apăsați butonul Start / Pause. Faza de centrifugare continuă.
- Închideți nasturii fețelor de pernă, închideți fermoarele, găicile și capsele. Legați curelele, cordoanele, șireturile, fundele și toate articolele libere.
  - Nu spălați rufe fără tivuri sau cu tăieturi. Folosiți o plasă de spălare pentru a spăla articolele mici și/sau delicate (de ex. sutiene fără sârmă, curele, colanți, șireturi, funde, etc.).

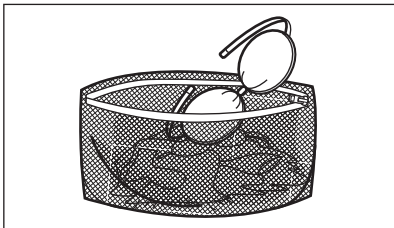

- Goliți buzunarele și depliați articolele.

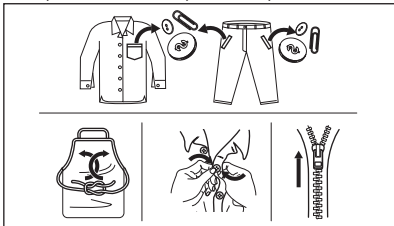

## 16.2 Petele persistente

În cazul anumitor pete, apa și detergentul nu sunt suficiente.

Recomandăm pre-tratarea acestor pete înainte de introducerea articolelor în aparat.

Sunt disponibile substanțe speciale pentru îndepărtarea petelor. Folosiți substanța specială pentru îndepărtarea petelor, corespunzătoare tipului de pată și țesăturii.

Nu pulverizați soluția de îndepărtare a petelor pe îmbrăcăminte în apropierea aparatului deoarece aceasta este corozivă pentru piesele din plastic.



## 16.3 Tipul detergentului și cantitatea

Alegerea detergentului și utilizarea cantităților corecte afectează nu numai performanța la spălare, ci ajută și la evitarea risipei și protejerea mediului:

- Utilizați numai detergenți și alte tratamente produse special pentru utilizarea într-o mașină de spălat rufe. În primul rând, respectați aceste reguli generale:
  - detergenți pudră (și tablete și detergenți cu o singură doză) pentru toate tipurile de materiale, cu excepția celor delicate. Alegeți detergenții pudră care conțin înălbitor pentru rufe albe și substanțe de igienizare a rufelor,
  - detergenți lichizi (și detergenți cu o singură doză), de preferat pentru programe de spălare la temperatură joasă (max. 60°C) pentru toate tipurile de țesături sau cei speciali, numai pentru lână.
- Alegerea și cantitatea detergentului depind de: tipul de țesătură (delicate, lână, bumbac etc.), culoarea hainelor, dimensiunea încărcăturii, gradul de murdărie, temperatura de spălare și duritatea apei folosite.
- Respectați instrucțiunile pe care le găsiți pe ambalajul detergenților sau al altor tratamente fără a depăși nivelul maxim indicat (**MAX**).
- Nu amestecați tipuri diferite de detergenți.
- Folosiți mai puțin detergent dacă:
  - spălați o încărcătură mică,
  - rufe sunt puțin murdare,
  - apar cantități mari de spumă în timpul spălării.
- Când utilizați tablete sau capsule de detergent, puneți-le întotdeauna în interiorul tamburului, nu în dozatorul pentru detergent și urmați recomandările producătorului.

### O cantitate insuficientă de detergent poate rezulta în:

- rezultate nesatisfăcătoare la spălare,
- încărcătura de rufe devine gri,
- haine unsuroase,
- mucegai în aparat.

### O cantitate excesivă de detergent poate rezulta în:

- formarea de spumă,
- reducerea efectului spălării,
- clătire inadecvată,
- un impact mai mare asupra mediului.

## 16.4 Recomandări ecologice

Pentru a economisi apă, energie și pentru a contribui la protejarea mediului înconjurător, vă recomandăm să respectați aceste sfaturi:

- **Rufele puțin murdărite** pot fi spălate **fără prespălare** pentru a economisi detergent, apă și timp (iar mediul înconjurător este protejat!).
- Încărcarea aparatului la **capacitatea maximă indicată pentru fiecare program ajută la reducerea consumului de energie și apă**.
- Cu o pre-tratare corespunzătoare, petele și murdăria limitată pot fi îndepărtate; rufele pot fi spălate la temperaturi mai reduse.
- Pentru a folosi cantitatea corectă de detergent, consultați cantitățile sugerate de producătorul detergentului și verificați duritatea apei din sistemul de alimentare cu apă a locuinței. Consultați „Duritatea apei”.
- Setați **turația maximă posibilă de centrifugare** pentru programul selectat pentru economisirea energiei în timpul fazei de uscare!

## 16.5 Duritate apă

Dacă apa din zona dvs. este dură sau medie, vă recomandăm să folosiți un dedurizator de apă pentru mașinile de spălat rufe.

În zonele în care apa are o duritate redusă, nu este necesar să folosiți un dedurizator de apă.

Pentru a afla duritatea apei din zona în care vă aflați, adresați-vă furnizorului de apă local.

Folosiți o cantitate corectă pentru dedurizatorul apei. Respectați instrucțiunile de pe ambalajul produsului.

## 16.6 Pregătiți ciclul de uscare

- Deschideți robinetul de apă.
- Verificați dacă furtunul de evacuare este conectat corect. Pentru mai multe informații consultați capitolul privind instalarea.
- Pentru încărcătura maximă de rufe la programele de uscare, consultați tabelul cu programele de uscare.

## 16.7 Articole care nu sunt adecvate pentru uscare

**Nu setați un program de uscare pentru următoarele tipuri de rufe:**

- Perdele sintetice.
- Articole de îmbrăcăminte cu accesorii metalice.
- Dresuri de nailon.
- Plăpumi.
- Huse de pat.
- Pilote.
- Saci de dormit.
- Țesături cu reziduuri de fixativ, acetonă sau similar.
- Haine ce conțin spumă de cauciuc sau materiale similare cu spuma de cauciuc.

## 16.8 Etichetele de întreținere

La uscarea rufelor, respectați instrucțiunile de pe etichetele producătorilor:

- ☐ = Articolul poate fi uscat în uscător
- ☺ = Ciclul de uscare este la temperatură înaltă
- ☹ = Ciclul de uscare este la temperatură redusă
- ☒ = Articolul nu poate fi uscat în uscător.

## 16.9 Durata ciclului de uscare

Durata ciclului de uscare se poate schimba în funcție de:

- viteza ultimei centrifugări
- nivelul de uscare
- tipul de rufe
- masa încărcăturii

## 16.10 Uscarea suplimentară

Dacă rufele încă mai sunt umede la terminarea programului de uscare, setați din nou un program scurt de uscare.

### AVERTISMENT!

**Pentru a evita șifonarea și intrarea la apă, nu uscați în exces rufele.**

## 16.11 Sfaturi generale

Consultați tabelul «Uscare programată» pentru a găsi duratele **medii** de uscare.

Experiența vă va ajuta să uscați rufe mai bine. Notați durata ciclurilor de uscare anterioare.

Pentru a evita încărcarea electrostatică la finalul ciclului de uscare:

1. Folosiți balsam de rufe la ciclul de spălare.
2. Folosiți un balsam special pentru uscătoare.
3. Nu turnați detergent sau balsam de rufe înaintea unui ciclu de uscare.

4. Nu uscați împreună materiale textile dure și delicate pentru a evita scorojirea articolelor delicate.
5. Scoateți toate obiectele din buzunarele hainelor, în special obiectele care se topec.

Atunci când programul de uscare s-a terminat, scoateți cât mai repede rufe.

## 17. ÎNGRIJIREA ȘI CURĂȚAREA

### AVERTISMENT!

Consultați capitolele privind siguranța.

### 17.1 Programul de curățare periodică

**Curățarea periodică ajută la extinderea duratei de viață a aparatului.**

După fiecare ciclu, țineți ușa și dozatorul pentru detergent ușor întredeschisă pentru a asigura circulația aerului și uscați umiditatea în interiorul aparatului: acest lucru previne formarea mucegaiului și a mirosurilor.

Dacă aparatul nu este utilizat pe o perioadă mai lungă de timp: închideți robinetul de apă și scoateți din priză aparatul.

**Programul orientativ de curățare periodică:**

Decalcifiere	De două ori pe an
Spălarea de întreținere	O dată pe lună
Curățarea garniturii ușii	La fiecare două luni
Curățarea tamburului	La fiecare două luni
Scoateți scamele din tambur	De două ori pe lună <sup>1)</sup>
Curățarea dozatorului pentru detergent	La fiecare două luni
Filtrul de aer principal	După fiecare ciclu
Filtrul de aer secundar	Când indicatorul  se aprinde intermitent.

---

Curățarea filtrului pompei de evacuare	De două ori pe an
--	-------------------

---

Curățarea furtunului de alimentare cu apă și a filtrului robinetului	De două ori pe an
--	-------------------

---

- 1) Consultați capitolul „Scamele din țesături”.

Următoarele paragrafe explică modul în care se curăță fiecare piesă.

### 17.2 Îndepărtarea obiectelor străine



Înainte de a rula ciclul, asigurați-vă că buzunarele sunt goale și toate elementele libere sunt legate. Consultați „Încărcătura de rufe” din „Informații și sfaturi”.

Scoateți toate obiectele străine (cum ar fi cleme metalice, nasturi, fise, etc.) pe care le găsiți în garnitura ușii, filtre și tambur. Consultați paragrafele „Garnitura ușii cu colector cu muchie dublă”, „Curățarea tamburului”, „Curățarea pompei de evacuare” și „Curățarea furtunului de alimentare și a filtrului supapei”. Dacă este necesar, adresați-vă Centrului de service autorizat.

### 17.3 Curățarea exterioară

Curățați aparatul numai cu săpun delicat și apă caldă. Uscați complet toate suprafețele.

Nu folosiți bureți abrazivi sau orice material care produce zgârieturi.

### **⚠ ATENȚIE!**

Nu folosiți alcool, solvenți sau produse chimice.

### **⚠ ATENȚIE!**

Nu curățați suprafețele metalice cu detergent pe bază de clor.

## 17.4 Decalcifiere



Dacă apa din zona dvs. este dură sau medie, vă recomandăm să folosiți un dedurizator de apă pentru mașinile de spălat rufe.

Examinați regulat tamburul pentru a verifica dacă există depuneri de calcar.

Detergenții obișnuiți conțin deja agenți de dedurizare a apei, însă se recomandă ca ocazional să rulați un ciclu cu tamburul gol și un produs de decalcifiere.



Respectați întotdeauna instrucțiunile de pe ambalajul produsului.

## 17.5 Spălarea de întreținere

Utilizarea repetată și prelungită de programe cu temperatură scăzută poate produce depuneri de detergenți, reziduuri de scame, creșterea de bacterii în interiorul tamburului și cuvei. Aceasta poate produce mirosuri neplăcute și mucegai.

Pentru a elimina aceste depuneri și igieniza partea internă a aparatului, rulați regulat o spălare de întreținere (cel puțin o dată pe lună):

1. Scoateți toate rufe din tambur.
2. Rulați un program pentru bumbac la cea mai ridicată temperatură și cu o cantitate redusă de detergent pudră sau, dacă este disponibil, rulați programul Machine Clean.

## 17.6 Garnitura ușii

Acest aparat este dotat cu un **sistem de auto-curățare a evacuării**, care permite

evacuarea împreună cu apa a scamelor mici care cad de pe haine. Examinați garnitura în mod regulat. Monezile, nasturii și alte obiecte mici pot fi recuperate la finalul ciclului.

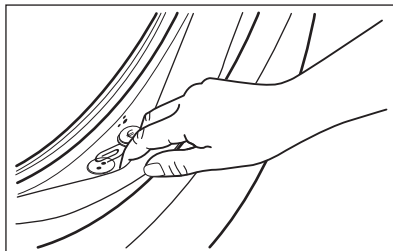

Curățați-o atunci când este necesar folosind un agent de curățare tip cremă cu amoniac fără a zgâria suprafața garniturii.



Respectați întotdeauna instrucțiunile de pe ambalajul produsului.

## 17.7 Curățarea tamburului

Verificați regulat tamburul pentru a preveni formarea de depozite nedorite. Pe tambur se pot forma depozite de rugină datorită corpurilor străine care ruginesc în timpul spălării sau datorită apei de la robinet, dacă aceasta conține fier

Curățați tamburul cu produse speciale pentru oțel inoxidabil.



Respectați întotdeauna instrucțiunile de pe ambalajul produsului. Nu curățați tamburul cu substanțe acide pentru îndepărtarea calcarului, produse abrazivi care conțin clor sau bureți de sârmă.

Pentru o curățare completă:

1. Curățați tamburul cu produse speciale pentru oțel inoxidabil.



Respectați întotdeauna instrucțiunile de pe ambalajul produsului.

2. Rulați un program scurt pentru bumbac la cea mai ridicată temperatură, cu tamburul gol și cu o cantitate redusă de detergent

puștură sau, dacă este disponibil, rulați programul Machine Clean.

Machine Clean Programul poate fi descărcat de către aplicație.

## 17.8 Curățarea dozatorului pentru detergent

Pentru a împiedica eventualele depuneri de detergent uscat sau de resturi de balsam de rufe și/sau formarea de mușegăi în sertarul dozatorului pentru detergent, rulați din când în când următoarea procedură de curățare:

1. Deschideți sertarul. Apăsăți opritorul în jos, ca în imagine, și scoateți-l în afară.

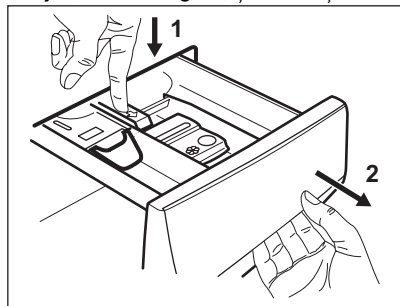

2. Scoateți partea superioară a compartimentului de aditivi pentru a ajuta la curățenie. Asigurați-vă că ați îndepărtat toate reziduurile de detergent din partea superioară și inferioară a adânciturii. Folosiți o perie mică pentru a curăța adâncitura.

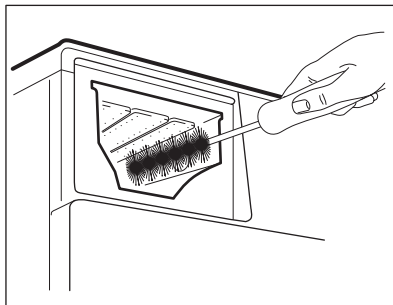
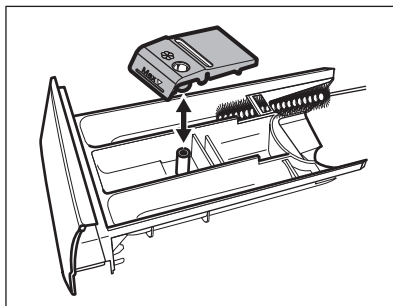

3. Spălați sertarul pentru detergent sub jet de apă caldă pentru a îndepărta toate urmele de detergent. După curățare, puneți la loc partea de sus.
4. Introduceți sertarul detergentului pe șinele de ghidaj și închideți-l. Rulați programul de clătire fără nicio haină în tambur.

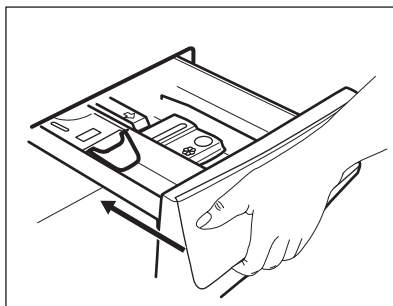

## 17.9 Curățarea filtrelor de aer

Filtrele de aer colectează scamele. Scamele apar în mod normal atunci când hainele sunt uscate într-o mașină de spălat cu uscător.

- La finalul fiecărui ciclu de uscare, indicatorul  de pe afișaj este aprins

pentru a vă recomanda să curățați **filtrul de aer principal** (consultați imaginile de la 1 la 5). Este emis semnalul acustic.

- Ocazional, indicatorul  poate clipi pentru a vă reaminti că ambele filtre de aer trebuie curățate: **filtrul de aer principal** și **filtrul de aer secundar** (pentru filtrul secundar, consultați imaginile de la 6 la 8). Este emis semnalul acustic.

Pentru cele mai bune performanțe la uscare, curățați regulat filtrele de aer. Filtrele înfundate prelungesc durata ciclurilor și cresc consumul de energie.

**⚠ AVERTISMENT!**

Nu folosiți apă pentru curățarea filtrelor pentru a evita pătrunderea fibrelor de plastic în mediul acvatic. Aruncați scamele la gunoi.

1. Împingeți cârligul pentru a deschide filtrul de aer principal.

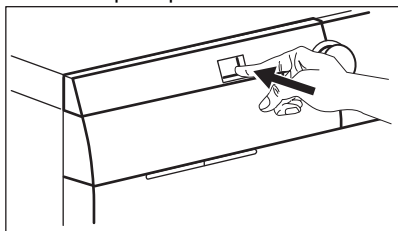

2. Extrageți filtrul de aer principal.

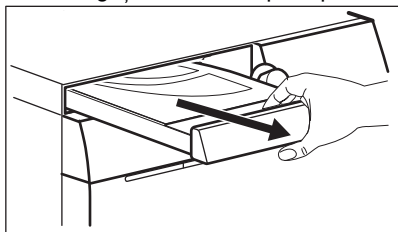

3. Deschideți capacul filtrului de aer principal prin tragerea acestuia în sus.

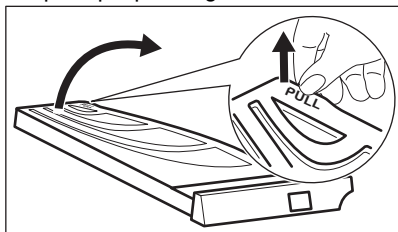

4. Curățați filtrul de aer principal cu mâna și, dacă este necesar, cu un aspirator. Aruncați scamele la gunoi.

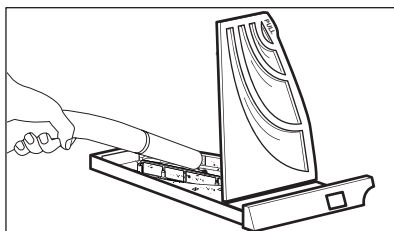
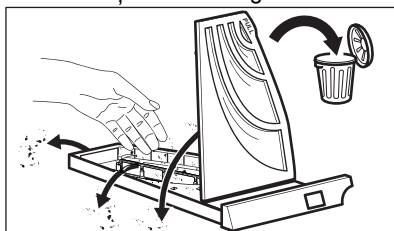

5. Închideți capacul filtrului de aer principal.

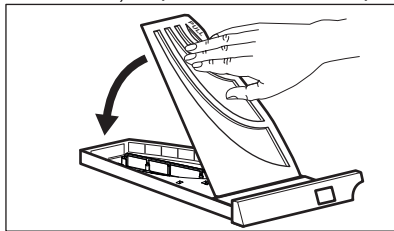

6. Extrageți filtrul secundar.

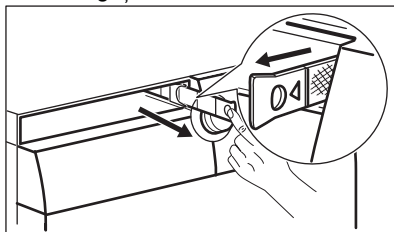

7. Curățați filtrul de aer secundar cu mâna și, dacă este necesar, cu un aspirator. Aruncați scamele la gunoi.

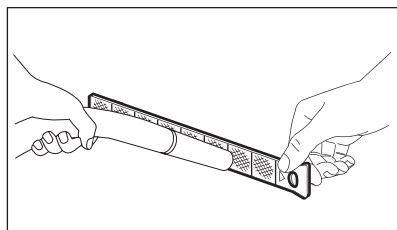
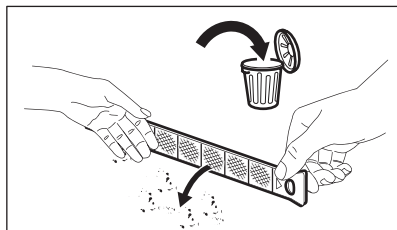

8. Introduceți la loc filtrul de aer secundar.

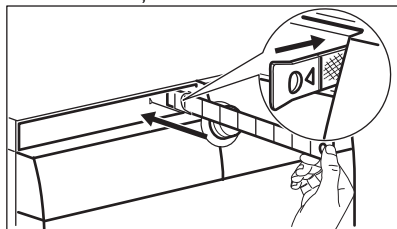

9. Introduceți la loc filtrul de aer principal și închideți-l ferm.

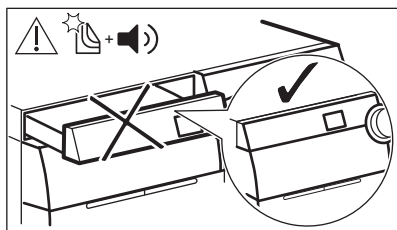
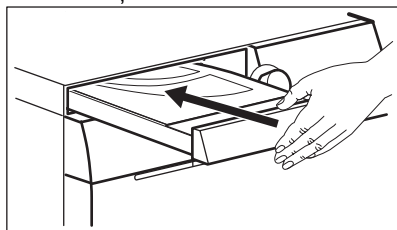

### ⚠️ AVERTISMENT!

Locașul filtrului de aer principal nu trebuie blocat cu niciun obiect.



Dacă spălați rufele numai cu mașina de spălat cu uscător, este normal să găsiți umiditate în filtrul de aer principal.

## 17.10 Curățarea filtrului pompei de evacuare

### ⚠️ AVERTISMENT!

Scoateți ștecărul din priza de perete.



Verificați regulat filtrul pompei de evacuare pentru vă asigura că este curat.

Curățați filtrul pompei de evacuare dacă:

- Aparatul nu evacuează apa.
- Tamburul nu se rotește.
- Aparatul face un zgomot neobișnuit din cauza blocării pompei de evacuare.
- Afișajul arată codul de alarmă **E20**.

### ⚠️ AVERTISMENT!

- Nu scoateți filtrul în timpul funcționării aparatului.
- Nu curățați pompa dacă apa din aparat este fierbinte. Așteptați să se răcească apa

### ⚠️ AVERTISMENT!

De fiecare dată când rulați programul special **CLE** pentru a îndepărta scamele, curățați filtrul de evacuare după aceea.

### Procedați conform descrierii din următoarele diagrame pentru a curăța filtrul pompei:

Țineți întotdeauna o cârpă la îndemână pentru a șterge apa care se scurge la scoaterea filtrului.

1. Deschideți capacul pompei.

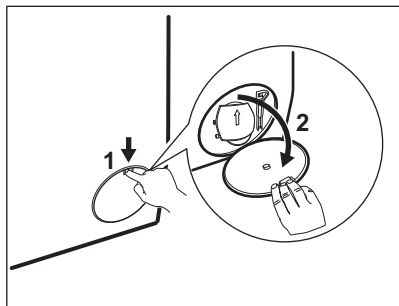

2. Puneți un vas adecvat sub locul de acces la pompă pentru a colecta apa care se scurge.
3. Desfaceți jgheabul în jos. Țineți întotdeauna o cârpă la îndemână pentru a șterge apa care se scurge la scoaterea filtrului.

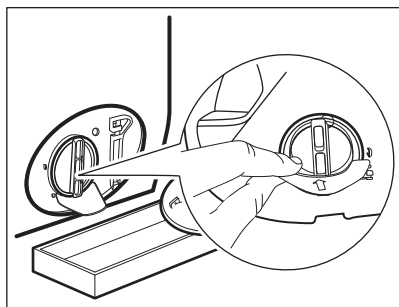

4. Rotiți filtrul la 180 de grade spre stânga pentru a-l deschide fără a-l scoate. Lăsați să curgă apa.

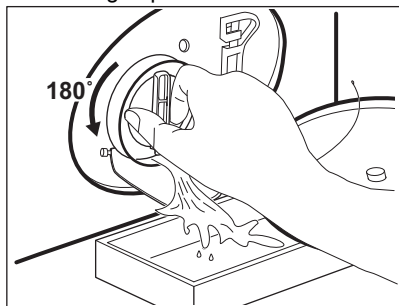

5. După ce vasul se umple cu apă, rotiți la loc filtrul și goliți recipientul.
6. Repetați pașii 4 și 5 până când nu mai curge apă.
7. Rotiți filtrul spre stânga și scoateți-l.

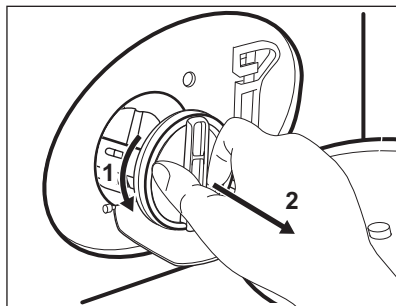

8. Dacă este necesar, scoateți scamele și obiectele din adâncitura filtrului.
9. Asigurați-vă că elicea pompei se poate roti. Dacă nu se rotește, adresați-vă Centrului de Service Autorizat.

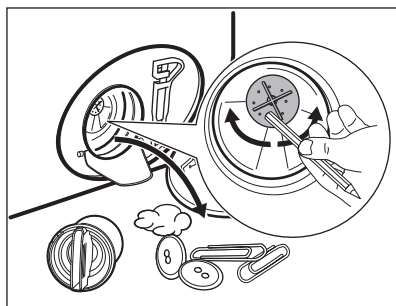

10. Curățați filtrul sub jet de apă.

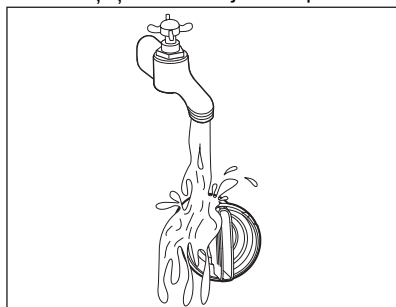

11. Puneți la loc filtrul în ghidajele speciale rotindu-l spre dreapta. Pentru a preveni scurgerile, filtrul trebuie strâns în mod corect.

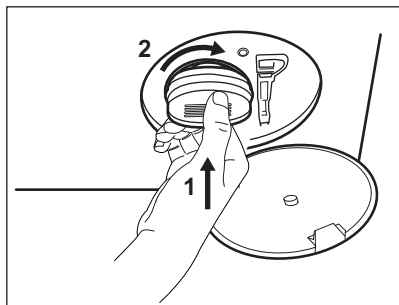

12. Închideți capacul pompei.

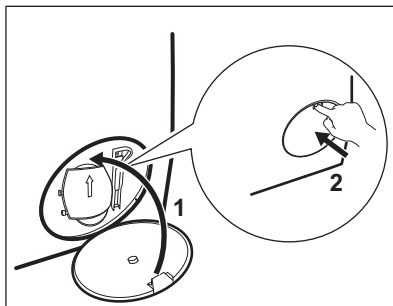

Atunci când evacuați apa prin procedura de evacuare de urgență, trebuie să activați din nou sistemul de evacuare:

- a. Puneți 2 litri de apă în compartimentul principal de spălare al dozatorului pentru detergent.
- b. Porniți programul pentru a evacua apa.

### 17.11 Curățarea furtunului de alimentare cu apă și a filtrului robinetului

Poate fi necesar să curățați filtrele atunci când:

- Aparatul nu se alimentează cu apă.
- Durează foarte mult ca aparatul să se umple cu apă.
- Indicatorul butonului Start / Pause se aprinde intermitent, iar pe afișaj apare alarma aferentă. Consultați capitolul "Depanarea".

Pentru curățarea filtrelor de la alimentarea cu apă:

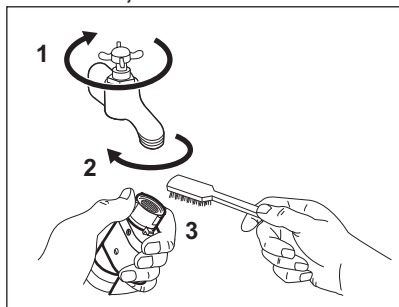

- Închideți robinetul de apă.
- Scoateți furtunul de alimentare cu apă de pe robinet.
- Curățați filtrul din furtun cu o perie aspră.

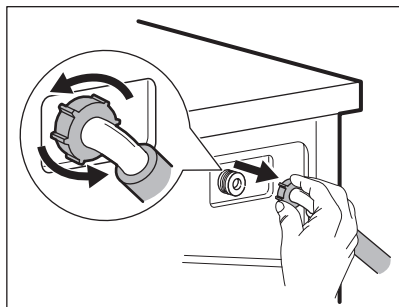

- Desfaceți furtunul din partea din spate a aparatului.

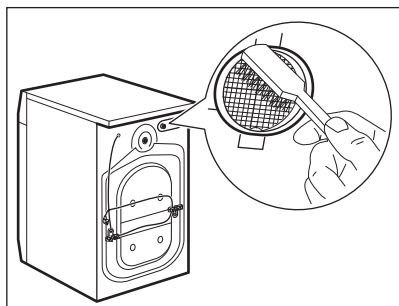

- Curățați filtrul din robinet cu o perie aspră sau cu un prosop.

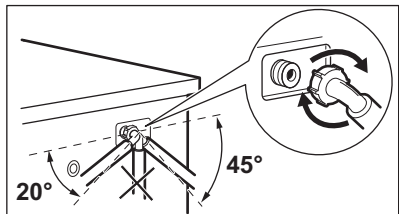

- Montați la loc furtunul de alimentare cu apă. Pentru a preveni scurgerile verificați dacă fittingurile pentru apă sunt etanșe.
- Deschideți robinetul de apă.

### 17.12 Evacuarea de urgență

Dacă aparatul nu poate evacua apa, realizați procedura descrisă în paragraful „Curățarea pompei de evacuare”. Dacă este necesar, curățați pompa.

Atunci când evacuați apa prin procedura de evacuare de urgență, trebuie să activați din nou sistemul de evacuare:

1. Turnați 2 litri de apă în compartimentul principal de spălare al dozatorului pentru detergent.
2. Porniți programul pentru a evacua apa.

### 17.13 Măsurile de precauție împotriva înghețului

Dacă aparatul este instalat într-o zonă unde temperatura poate coborî în jur de 0°C sau mai jos, eliminați apa rămasă în furtunul de alimentare și din pompa de evacuare.

1. Scoateți ștecherul din priză.
2. Închideți robinetul de apă.
3. Puneți cele două capete ale furtunului de alimentare într-un recipient și lăsați apa să se scurgă din furtun.
4. Goliți pompa de evacuare. Consultați procedura de evacuare de urgență.
5. Când pompa de drenare este goală, montați la loc furtunul de alimentare cu apă.

**⚠️ AVERTISMENT!**

Asigurați-vă că temperatura este mai mare de 5°C și apa curge de la robinet înainte de a utiliza din nou aparatul. Producătorul nu este responsabil de daunele provocate de temperaturi reduse.

## 18. DEPANARE

**⚠️ AVERTISMENT!**

Consultați capitolele privind siguranța.

### 18.1 Coduri de alarmă și posibile defecțiuni

Aparatul nu pornește sau se oprește în timpul funcționării. Mai întâi încercați să găsiți o soluție la problemă (consultați tabelele).

**⚠️ AVERTISMENT!**

Dezactivați aparatul înainte de a efectua orice verificare.

**În cazul anumitor probleme, ecranul afișează un cod de alarmă, iar butonul Start / Pause  poate clipi în continuu:**



Dacă aparatul este supraîncărcat, scoateți câteva articole din tambur și/sau împingeți ușa și atingeți în același timp butonul Start / Pause până când indicatorul  nu mai clipește (a se vedea imaginea de mai jos).

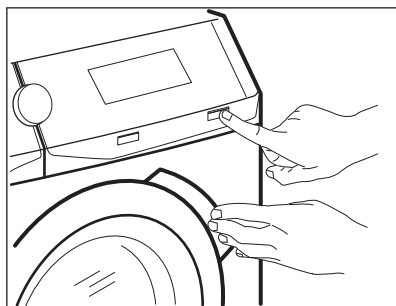

Problemă

Soluție posibilă

---

## E 10

Aparatul nu se alimentează corect cu apă.

- Verificați dacă robinetul de apă este deschis.
- Verificați dacă presiunea de la rețeaua de alimentare cu apă nu este prea scăzută. Pentru această informație, contactați compania locală de furnizare a apei.
- Verificați dacă robinetul de apă este înfundat.
- Verificați dacă furtunul de alimentare este răsucit, deteriorat sau îndoit.
- Verificați dacă racordul furtunului de alimentare cu apă este realizat corect.
- Verificați dacă filtrul furtunului de alimentare și filtrul supapei nu sunt înfundate. Consultați capitolul „Îngrijirea și curățarea”.

---

## E 20

Aparatul nu evacuează apa.

- Verificați dacă scurgerea chiuvetei este înfundată.
- Verificați dacă furtunul de evacuare este răsucit sau îndoit.
- Verificați dacă filtrul de evacuare este înfundat. Dacă este necesar, curățați filtrul. Consultați capitolul „Îngrijirea și curățarea”.
- Verificați dacă racordul furtunului de evacuare este realizat corect.
- Setati un program de evacuare dacă ați setat un program fără faza de evacuare. Dacă programul de evacuare nu este disponibil pe discul selector de programe, acesta poate fi setat din Aplicație.
- Setati programul de evacuare dacă ați setat o opțiune care se termină cu apă în cuvă.

---

## E 40

Ușa aparatului este deschisă sau nu este închisă corect.

- Asigurați-vă că ușa este închisă corespunzător.

---

## E 9 1

Defect intern. Nu există comunicare între elementele electronice ale aparatului.

- Programul nu s-a terminat adecvat sau aparatul s-a oprit prea devreme. Opriti și porniți din nou aparatul.
- Dacă codul de alarmă apare din nou, contactați Centrul de service autorizat.

---

## E X0

Sursa de alimentare nu este stabilă.

- Așteptați stabilizarea sursei de alimentare.

---

## E F0

Dispozitivul anti-inundație este pornit.

- Deconectați aparatul și închideți robinetul de apă. Contactați Centrul de service autorizat





**: verificați filtrul de aer.**





- Asigurați-vă că ați curățat filtrul de aer.
- Verificați dacă filtrul de aer este introdus corect.

Dacă afișajul prezintă alte coduri de alarmă, dezactivați și activați aparatul.

Dacă problema persistă, contactați Centrul de service autorizat.

În cazul altor probleme cu aparatul, consultați tabelul de mai jos pentru posibilele soluții.

Problemă	Soluție posibilă
Programul nu pornește.	<ul style="list-style-type: none"> <li>• Verificați dacă ștecherul este introdus în priză.</li> <li>• Verificați dacă ușa aparatului este închisă.</li> <li>• Verificați dacă există o siguranță arsă în tabloul de siguranțe.</li> <li>• Asigurați-vă că ați atins Start / Pause .</li> <li>• Dacă este setată pornirea întârziată, anulați setarea sau așteptați terminarea numărării inverse.</li> <li>• Dezactivați funcția Blocare acces copii, dacă este pornită.</li> <li>• Verificați poziția butonului de selectare de la programul selectat.</li> </ul>
Aparatul se umple cu apă și o evacuează imediat.	<ul style="list-style-type: none"> <li>• Verificați dacă furtunul de evacuare este în poziția corectă. Furtunul poate fi poziționat prea jos. Consultați capitolul „Instrucțiuni de instalare”.</li> </ul>
Faza de centrifugare nu funcționează sau ciclul de spălare durează mai mult decât este normal.	<ul style="list-style-type: none"> <li>• Setati programul de centrifugare. Dacă programul de evacuare nu este disponibil pe discul selector de programe, acesta poate fi setat din Aplicație.</li> <li>• Verificați dacă filtrul de evacuare este înfundat. Dacă este necesar, curățați filtrul. Consultați capitolul „Îngrijirea și curățarea”.</li> <li>• Ajustați manual articolele din cuvă și reluați faza de centrifugare. Această problemă poate fi cauzată de dezechilibre.</li> </ul>
Există apă pe podea.	<ul style="list-style-type: none"> <li>• Verificați dacă racordurile furtunurilor de apă sunt etanșe și fără scurgeri de apă.</li> <li>• Verificați dacă furtunul de alimentare cu apă și furtunul de evacuare prezintă deteriorări.</li> <li>• Asigurați-vă că folosiți detergentul adecvat și în cantitatea corectă.</li> </ul>
Nu puteți deschide ușa aparatului.	<ul style="list-style-type: none"> <li>• Asigurați-vă că nu ați selectat un program care se termină cu apă în cuvă.</li> <li>• Verificați dacă programul de spălare s-a terminat.</li> <li>• Setati un program de evacuare sau de centrifugare dacă există apă în tambur. Dacă programele de centrifugare și evacuare nu sunt disponibile pe discul selector de programe, acestea pot fi setate din Aplicație.</li> <li>• Asigurați-vă că aparatul este alimentat cu curent electric.</li> <li>• Problema poate fi cauzată de o defecțiune a aparatului. Contactați Centrul de service autorizat Dacă trebuie să deschideți ușa, citiți cu atenție „Deschiderea de urgență a ușii”.</li> <li>• Asigurați-vă că Partenza remota nu este activată. Dezactivați-o.</li> </ul>
Afișajul nu arată indicatorul wireless  .	<ul style="list-style-type: none"> <li>• Verificați semnalul wireless.</li> <li>• Asigurați-vă că este pornită conexiunea wireless. Consultați paragraful „Configurarea conexiunii wireless a mașinii de spălat rufe” din capitolul „Wi-Fi - Configurarea conectivității”.</li> <li>• Verificați rețeaua locală și routerul.</li> <li>• Reporniți routerul.</li> <li>• Contactați furnizorul de servicii wireless dacă mai sunt probleme cu rețeaua wireless.</li> </ul>

Problemă	Soluție posibilă
Aplicația nu se poate conecta la aparat.	<ul style="list-style-type: none"> <li>• Verificați semnalul wireless.</li> <li>• Verificați dacă dispozitivul dvs. inteligent este conectat la rețeaua wireless.</li> <li>• Verificați rețeaua locală și routerul.</li> <li>• Reporniți routerul.</li> <li>• Contactați furnizorul de servicii wireless dacă sunt probleme cu rețeaua wireless.</li> <li>• Aparatul, dispozitivul inteligent sau ambele trebuie configurate din nou deoarece s-a instalat un router nou sau configurația routerului a fost modificată.</li> </ul>
Aplicația nu se poate conecta frecvent la aparat.	<ul style="list-style-type: none"> <li>• Asigurați-vă că semnalul wireless ajunge la aparat. Încercați să mutați routerul din locuință cât mai aproape posibil de aparat sau aveți în vedere achiziționarea unui dispozitiv de extindere a acoperirii wireless.</li> <li>• Asigurați-vă că semnalul wireless nu este întrerupt de microunde. Opriti microundele. Evitați folosirea simultană a microundelor și a telecomenziilor.</li> </ul>
Afișajul indică  . Toate butoanele sunt inactive, cu excepția On/Off  .	<ul style="list-style-type: none"> <li>• Aparatul descarcă eventualele actualizări disponibile. Așteptați finalizarea procesului de actualizare. Dacă dezactivați aparatul în timpul actualizării, aceasta se reia la următoarea activare a aparatului.</li> </ul>
Aparatul face un zgomot neobișnuit și vibrează.	<ul style="list-style-type: none"> <li>• Verificați dacă aparatul este drept. Consultați capitolul „Instrucțiuni de instalare”.</li> <li>• Îndepărtați ambalajul și/sau buloanele pentru transport. Consultați capitolul „Instrucțiuni de instalare”.</li> <li>• Adăugați mai multe rufe în tambur. Încărcătura poate fi prea mică.</li> </ul>
Durata programului crește sau scade în timpul executării programului.	<ul style="list-style-type: none"> <li>• ProSense System poate ajusta durata programului în funcție de tipul și de dimensiunea încărcăturii de rufe. Consultați „ProSense System Detectarea încărcăturii” din capitolul „Utilizarea zilnică”.</li> </ul>
Rezultatele spălării nu sunt satisfăcătoare.	<ul style="list-style-type: none"> <li>• Măriți cantitatea de detergent sau folosiți un detergent diferit.</li> <li>• Folosiți produse speciale pentru a îndepărta petele persistente înainte de a spăla rufe.</li> <li>• Verificați dacă ați setat temperatura corectă.</li> <li>• Reduceți încărcătura de rufe.</li> </ul>
Prea multă spumă în tambur în timpul ciclului de spălare.	<ul style="list-style-type: none"> <li>• Reduceți cantitatea de detergent sau numărul de tablete sau de detergenți cu o singură doză.</li> </ul>
După ciclul de spălare au rămas reziduuri de detergent în sertarul dozatorului.	<ul style="list-style-type: none"> <li>• Verificați dacă clapeta este în poziția corectă (SUS pentru detergent pudră - JOS pentru detergent lichid).</li> <li>• Verificați dacă ați utilizat dozatorul pentru detergent în conformitate cu indicațiile din acest manual al utilizatorului.</li> </ul>
Tamburul este gol și afișajul indică o greutate.	<ul style="list-style-type: none"> <li>• Apăsăți butonul On/Off  pentru a dezactiva aparatul și activați-l din nou pentru a seta țara.</li> </ul>
Tamburul este plin dar afișajul indică 0,0 kg.	<ul style="list-style-type: none"> <li>• Ați încărcat rufe înainte de activarea aparatului. Pentru a dezactiva aparatul, apăsați butonul On/Off .</li> <li>• Goliți tamburul și urmați pașii necesari. (Consultați capitolul „Încărcarea rufelor”)</li> </ul>

Problemă	Soluție posibilă
După un program cu abur, rufe sunt parțial umede.	Verificați dacă aparatul este adus la nivel. Reglați aparatul ridicând sau coborând picioarele.
Aparatul nu usucă sau nu usucă corect.	<ul style="list-style-type: none"> <li>• Deschideți robinetul de apă.</li> <li>• Verificați dacă filtrele de aer sunt înfundate. <b>Verificați filtrele de aer, principal și secundar.</b></li> <li>• Verificați dacă filtrul de evacuare este înfundat.</li> <li>• Reduceți încărcătura de rufe.</li> <li>• Asigurați-vă că ați setat ciclul corect. Dacă este necesar, setați din nou o durată scurtă de uscare.</li> </ul>
Ciclul de uscare este prea lung.	<ul style="list-style-type: none"> <li>• Verificați dacă filtrele de aer sunt curățate bine.</li> <li>• Asigurați-vă că încărcătura de rufe nu depășește încărcătura declarată pentru programul setat.</li> <li>• Asigurați-vă că temperatură încăperii este în intervalul corect.</li> </ul>
Rufe sunt acoperite de scame de culori diferite.	<p>Țesăturile spălate la ciclul anterior au generat scame de o culoare diferită:</p> <ul style="list-style-type: none"> <li>• Faza de uscare ajută la eliminarea unei părți din scame.</li> <li>• Curățați hainele cu un dispozitiv de curățare a scamelor.</li> </ul> <p>În cazul unei cantități excesive de scame în tambur, consultați paragraful „Scame în țesături” pentru mai multe detalii.</p>

După verificare, activați aparatul. Programul continuă de la momentul întreruperii.

Dacă problema apare din nou, contactați Centrul de service autorizat.

Datele necesare centrului de service se găsesc pe plăcuța cu date tehnice.

## 18.2 Deschiderea ușii de urgență

În cazul unei pene de curent sau a defectării aparatului, ușa aparatului rămâne blocată. Programul de spălare continuă când alimentarea cu curent este restabilă. Dacă ușa rămâne blocată ca urmare a defectării aparatului, ușa se poate deschide folosind funcția deblocare de siguranță.

Înainte de a deschide ușa:

### ATENȚIE!

**Pericol de arsuri! Asigurați-vă că temperatura apei nu este prea ridicată și rufe nu sunt fierbinți. Dacă este necesar, așteptați răcirea acestora.**

### ATENȚIE!

**Pericol de vătămare! Verificați dacă tamburul se mai învâрте. Dacă este necesar, așteptați până când tamburul se oprește din învârtire.**



**Asigurați-vă că nivelul apei din interiorul tamburului nu este prea ridicat. Dacă este necesar, efectuați o evacuare de urgență (consultați «Evacuarea de urgență» din capitolul «Îngrijirea și curățarea»).**

Pentru a deschide ușa, procedați după cum urmează:

1. Apăsăți butonul On/Off  pentru a opri aparatul.
2. Scoateți ștecărul din priza de perete.
3. Deschideți clapeta filtrului.
4. Trageți în jos o singură dată de declanșatorul sistemului de deblocare de urgență. Trageți-l în jos încă o dată, țineți-l tensionat și, în același timp, deschideți ușa aparatului.

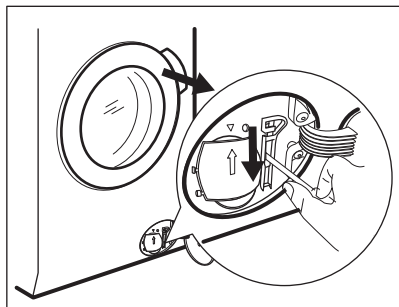

5. Scoateți rufele, după care închideți ușa aparatului.
6. Închideți clapeta filtrului.

## 19. VALORI DE CONSUM

### 19.1 Introducere



Accesați linkul web [www.theenergylabel.eu](http://www.theenergylabel.eu) pentru informații detaliate despre Eticheta energetică.



Codul QR de pe eticheta energetică furnizată împreună cu aparatul oferă un link web către informațiile referitoare la performanța aparatului aflate în baza de date EPREL a UE. Păstrați eticheta energetică pentru referință împreună cu manualul utilizatorului și toate celelalte documente furnizate împreună cu acest aparat.

Aceleași informații pot fi găsite în EPREL folosind linkul <https://eprel.ec.europa.eu> împreună cu numele modelului și numărul de produs pe care le găsiți pe plăcuța cu date tehnice a aparatului. Consultați capitolul „Descrierea produsului” pentru amplasarea plăcuței cu date tehnice.

### 19.2 Legendă

<b>kg</b>	Încărcătura de rufe.	<b>hh:mm</b>	Durata programului:
<b>kWh</b>	Consum de energie.	<b>°C</b>	Temperatura din rufe.
<b>Litri</b>	Consum de apă.	<b>rpm</b>	Viteză centrifugare.
<b>%</b>	Umezeala remanentă la finalul ciclului. Cu cât este mai mare viteza de centrifugare, cu atât mai ridicat este zgomotul și umezeala remanentă este mai scăzută la finalul ciclului de spălare.		



Valorile și durata programului pot diferi în funcție de condițiile specifice (de ex. temperatura camerei, temperatura și presiunea apei, mărimea încărcăturii și tipul de rufe, tensiunea de alimentare) și, de asemenea, dacă modificați setarea implicită a unui program.

### 19.3 Conform Regulamentului Comisiei UE 2019/2023

#### Doar spălare

Programul Eco 40-60	kg	kWh	Litri	hh:mm	%	°C	rpm <sup>1)</sup>
Încărcare completă	10.0	0.900	61.0	03:55	52.00	37.0	1551
Încărcare pe jumătate	5.0	0.605	47.0	02:50	52.00	33.0	1551
Încărcare pe sfert	2.5	0.200	38.0	02:30	54.00	23.0	1551

1) Viteza maximă de centrifugare.

#### Ciclu de spălare și uscare

Eco 40-60 program și nivelul uscare pentru dulap	kg	kWh	Litri	hh:mm	%	°C	rpm <sup>1)</sup>
Încărcare completă	6	3.000	55.0	09:40	0.00	39.0	1551
Încărcare pe jumătate	3	1.795	43.0	05:35	0.00	35.0	1551

1) Viteza maximă de centrifugare.

#### Consumul de curent în diferite moduri

Oprit (W)	Repaus (W)	Pornire întârziată (W)	Repaus conectat la rețea (W)
0.50	0.50	4.00	2.00 <sup>1)</sup>

Durata până la modul Oprire/Repaus este de maxim 15 minute.

1) Consumul de energie pentru funcția conectată este de aproximativ 17,5 kWh pe an. Pentru deconectarea acestei funcții, consultați capitolul „Wi-Fi - Configurarea conectivității”.

### 19.4 Programe uzuale - Doar spălare



Aceste valori au rol exclusiv orientativ..

Program	kg	kWh	Litri	hh:mm	%	°C	rpm <sup>1)</sup>
Cottons <sup>2)</sup> 95 °C	10.0	2.900	90.0	04:05	44.00	85.0	1600
Cottons 60 °C	10.0	1.700	85.0	03:50	44.00	55.0	1600
Cottons <sup>3)</sup> 20 °C	10.0	0.350	85.0	03:00	44.00	20.0	1600
Synthetics 40 °C	4.0	0.800	55.0	02:15	35.00	40.0	1200
Delicates <sup>4)</sup> 30 °C	2.0	0.400	60.0	01:05	35.00	30.0	1200
Wool 30 °C	1.5	0.300	65.0	01:05	30.00	30.0	1200

1) Indicatorul de referință al vitezei de centrifugare.

2) Adecvat pentru spălarea materialelor textile foarte murdare.

3) Adecvat pentru spălarea articolelor din bumbac puțin murdare, sintetice și mixte.

4) Mai efectuează și un ciclu de spălare rapidă pentru rufe cu un grad ușor de murdărie.

## 19.5 Programe uzuale - Spălare și uscare





Aceste valori au rol exclusiv orientativ..

Program	kg	kWh	Litri	hh:mm	%	°C	rpm <sup>1)</sup>
Synthetics 40 °C	4.0	2.050	55.0	05:50	1.00	40.0	1200

1) Indicatorul de referință al vitezei de centrifugare.

## 20. INFORMAȚII PRIVIND MEDIUL

Reciclați materialele marcate cu simbolul . Pentru a recicla ambalajele, acestea trebuie puse în containerele corespunzătoare. Ajuțați la protejarea mediului și a sănătății umane și la reciclarea deșeurilor din aparatele electrice și electrocasnice. Nu aruncați aparatele

marcate cu acest simbol  împreună cu deșeurile menajere. Returnați produsul la centrul local de reciclare sau contactați administrația orașului dvs.





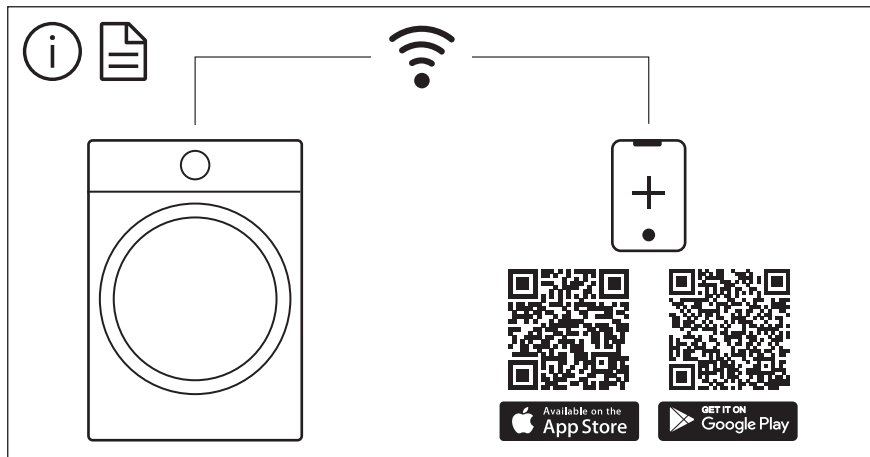

The software in this product contains components that are based on free and open source software. AEG gratefully acknowledges the contributions of the open software and robotics communities to the development project.

To access the source code of these free and open source software components whose license conditions require publishing, and to see their full copyright information and applicable license terms, please visit:  
**<http://aeg.opensoftwarerepository.com>** (folder NIUX)