



GI7212A2SN

EL Οδηγίες Χρήσης | **Πλυντήριο πιάτων**

3

RO Manual de utilizare | **Mașină de spălat vase**

31



ΕΓΚΑΤΑΣΤΑΣΗ / INSTALAREA

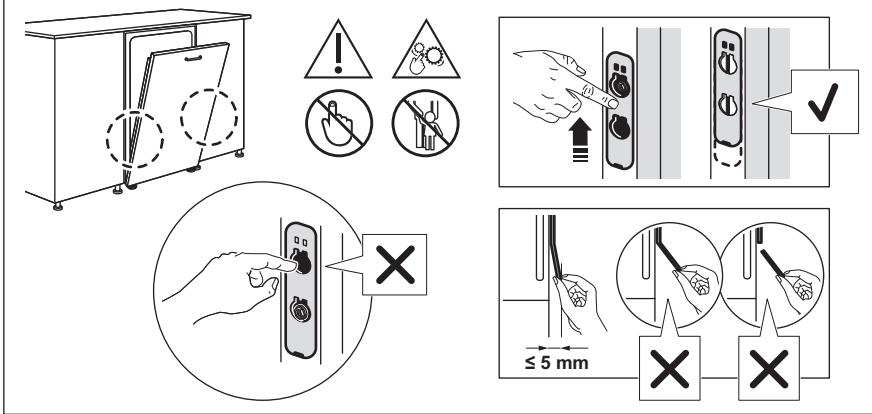

Καλωσορίσατε στην AEG! Ευχαριστούμε που επιλέξατε τη συσκευή μας.



Βρείτε υποδείξεις χρήσης, φυλλάδια, συμβουλές για την επίλυση προβλημάτων, πληροφορίες σέρβις και επισκευής:
www.aeg.com/support

Υπόκειται σε αλλαγές χωρίς προειδοποίηση.

ΠΕΡΙΕΧΟΜΕΝΑ

1. ΠΛΗΡΟΦΟΡΙΕΣ ΑΣΦΑΛΕΙΑΣ.....	3
2. ΟΔΗΓΙΕΣ ΑΣΦΑΛΕΙΑΣ.....	5
3. ΠΕΡΙΓΡΑΦΗ ΠΡΟΪΟΝΤΟΣ	7
4. ΠΙΝΑΚΑΣ ΕΛΕΓΧΟΥ.....	8
5. ΠΡΟΓΡΑΜΜΑΤΑ ΚΑΙ ΕΠΙΛΟΓΕΣ.....	9
6. ΡΥΘΜΙΣΕΙΣ.....	10
7. ΑΣΥΡΜΑΤΗ ΣΥΝΔΕΣΗ.....	13
8. ΠΡΙΝ ΑΠΟ ΤΗΝ ΠΡΩΤΗ ΧΡΗΣΗ.....	14
9. ΦΟΡΤΩΣΗ ΤΟΥ ΠΛΥΝΤΗΡΙΟΥ ΠΙΑΤΩΝ.....	15
10. ΚΑΘΗΜΕΡΙΝΗ ΧΡΗΣΗ.....	18
11. ΥΠΟΔΕΙΞΕΙΣ ΚΑΙ ΣΥΜΒΟΥΛΕΣ.....	20
12. ΦΡΟΝΤΙΔΑ ΚΑΙ ΚΑΘΑΡΙΣΜΑ.....	22
13. ΑΝΤΙΜΕΤΩΠΙΣΗ ΠΡΟΒΛΗΜΑΤΩΝ.....	25
14. ΤΕΧΝΙΚΑ ΣΤΟΙΧΕΙΑ.....	29
15. ΠΕΡΙΒΑΛΛΟΝΤΙΚΑ ΘΕΜΑΤΑ.....	30

1. ⚠ ΠΛΗΡΟΦΟΡΪΕΣ ΑΣΦΑΛΕΙΑΣ

Πριν από την εγκατάσταση και τη χρήση της συσκευής, διαβάστε προσεκτικά τις παρεχόμενες οδηγίες. Ο κατασκευαστής δεν είναι υπεύθυνος για τυχόν τραυματισμούς ή ζημίες που είναι αποτέλεσμα λανθασμένης εγκατάστασης ή χρήσης. Να φυλάσσετε πάντα αυτές τις οδηγίες σε ένα ασφαλές μέρος με εύκολη πρόσβαση για μελλοντική αναφορά.

1.1 Ασφάλεια παιδιών και ευπαθών ατόμων

- Η συσκευή αυτή μπορεί να χρησιμοποιηθεί από παιδιά ηλικίας 8 ετών και άνω και από άτομα με μειωμένες σωματικές, αισθητηριακές ή πνευματικές δυνατότητες ή έλλειψη εμπειρίας και γνώσης, εάν επιβλέπονται ή έχουν λάβει οδηγίες σχετικά με τη χρήση της συσκευής με ασφαλή τρόπο και κατανοούν τους κινδύνους που ενέχονται. Παιδιά

ηλικίας μικρότερης των 8 ετών και άτομα με εκτενείς και περίπλοκες αναπηρίες πρέπει να παραμένουν μακριά από τη συσκευή, εκτός εάν επιβλέπονται συνεχώς.

- Τα παιδιά πρέπει να εποπτεύονται ώστε να διασφαλίζεται ότι δεν παίζουν με τη συσκευή.
- Φυλάσσετε τα απορρυπαντικά μακριά από παιδιά.
- Κρατάτε τα παιδιά και τα κατοικίδια ζώα μακριά από τη συσκευή όταν η πόρτα είναι ανοιχτή.
- Τα παιδιά δεν πρέπει να εκτελούν τον καθαρισμό και τη συντήρηση που εκτελεί ο χρήστης στη συσκευή χωρίς επίβλεψη.

1.2 Γενικές πληροφορίες για την ασφάλεια

- Αυτή η συσκευή προορίζεται μόνο για τον καθαρισμό πιάτων και σερβίσιων του νοικοκυριού.
- Η συσκευή αυτή έχει σχεδιαστεί μόνο για οικιακή χρήση σε εσωτερικό περιβάλλον.
- Η συσκευή αυτή μπορεί να χρησιμοποιηθεί σε γραφεία, δωμάτια ξενοδοχείων, ξενώνες, αγροικίες και άλλα παρόμοια καταλύματα όπου τέτοια χρήση δεν υπερβαίνει τα επίπεδα της (μέσης) οικιακής χρήσης.
- Μην αλλάζετε τις προδιαγραφές αυτής της συσκευής.
- Η πίεση λειτουργίας του νερού (ελάχιστη και μέγιστη) πρέπει να είναι μεταξύ 0.05 (0.5) / 1 (10) MPa (bar).
- Μην υπερβαίνετε το μέγιστο αριθμό των 14 σερβίσιων.
- Η πόρτα της συσκευής δεν πρέπει να παραμένει σε ανοιχτή θέση για την αποφυγή του κινδύνου παραπατήματος.
- Εάν το καλώδιο τροφοδοσίας έχει υποστεί φθορές, θα πρέπει να αντικατασταθεί από τον κατασκευαστή, το Εξουσιοδοτημένο Κέντρο Σέρβις ή ένα κατάλληλα καταρτισμένο άτομο, ώστε να αποφευχθούν τυχόν κίνδυνοι.
- ΠΡΟΕΙΔΟΠΟΙΗΣΗ: Μαχαίρια και άλλα σκεύη με αιχμηρές άκρες πρέπει να τοποθετούνται στο καλάθι με τις αιχμηρές άκρες προς τα κάτω ή σε οριζόντια θέση.

- Πριν από την εκτέλεση εργασιών συντήρησης, απενεργοποιήστε τη συσκευή και αποσυνδέστε το φως τροφοδοσίας από την πρίζα.
- Μη χρησιμοποιείτε ψεκασμό με νερό υψηλής πίεσης ή/και ατμό για τον καθαρισμό της συσκευής.
- Αν η συσκευή έχει ανοίγματα αερισμού στη βάση, δεν πρέπει να καλύπτονται π.χ. από χαλί.
- Η συσκευή θα συνδεθεί στην παροχή νερού χρησιμοποιώντας τα καινούργια σετ σωλήνων. Δεν πρέπει να επαναχρησιμοποιείτε τα παλιά σετ σωλήνων.

2. ΟΔΗΓΙΕΣ ΑΣΦΑΛΕΙΑΣ

2.1 Εγκατάσταση



ΠΡΟΕΙΔΟΠΟΙΗΣΗ!

Μόνο ένα εξειδικευμένο άτομο πρέπει να εγκαταστήσει αυτήν τη συσκευή.

- Αφαιρέστε όλα τα υλικά της συσκευασίας.
- Εάν η συσκευή έχει υποστεί ζημιά, μην προβείτε σε εγκατάσταση ή χρήση της.
- Ακολουθήστε τις παρεχόμενες οδηγίες εγκατάστασης.
- Να είστε προσεκτικοί όταν μετακινείτε τη συσκευή, καθώς είναι βαριά. Φοράτε πάντα γάντια ασφαλείας και κλειστά παπούτσια.
- Μην εγκαθιστάτε ή χρησιμοποιείτε τη συσκευή σε θερμοκρασίες κάτω των 0°C.
- Τοποθετήστε τη συσκευή σε κατάλληλο και ασφαλές μέρος που πληροί τις απαιτήσεις εγκατάστασης.
- Μη χρησιμοποιείτε τη συσκευή προτού την τοποθετήσετε στην κατασκευή εντοιχισμού για λόγους ασφαλείας.
- Εάν το πάνελ επίπλου δεν έχει εγκατασταθεί, η πόρτα μπορεί να κλείσει απροσδόκητα. Ανοίξτε προσεκτικά την πόρτα της συσκευής για να αποφύγετε τον κίνδυνο τραυματισμού. Μετά την εγκατάσταση, βεβαιωθείτε ότι τα πλαστικά καλύμματα είναι κλειδωμένα στη θέση τους. Η βλάβη ή αφαίρεση των πλαστικών καλυμμάτων στις πλευρές της πόρτας μπορεί να επηρεάσει τη λειτουργία της συσκευής και να προκαλέσει κίνδυνο τραυματισμού. Αν το πλαστικό κάλυμμα

υποστεί ζημιά, επικοινωνήστε με το Εξουσιοδοτημένο Κέντρο Σέρβις για να το αντικαταστήσετε.

2.2 Ηλεκτρική σύνδεση



ΠΡΟΕΙΔΟΠΟΙΗΣΗ!

Κίνδυνος πυρκαγιάς και ηλεκτροπληξίας.

- ΠΡΟΕΙΔΟΠΟΙΗΣΗ: Αυτή η συσκευή έχει σχεδιαστεί για εγκατάσταση / σύνδεση σε σύνδεση γείωσης στο κτίριο.
- Βεβαιωθείτε ότι οι παράμετροι της πινακίδας τεχνικών χαρακτηριστικών είναι συμβατές με την παροχή ισχύος ρεύματος.
- Χρησιμοποιείτε πάντα σωστά εγκατεστημένη πρίζα με προστασία κατά της ηλεκτροπληξίας.
- Μη χρησιμοποιείτε πολύπριζα και μπαλαντέζες.
- Αποφύγετε τυχόν ζημιά στο φως και στο καλώδιο τροφοδοσίας. Εάν απαιτείται αντικατάσταση, επικοινωνήστε με το Εξουσιοδοτημένο Κέντρο Σέρβις.
- Συνδέστε το φως στην πρίζα μόνο στο τέλος της εγκατάστασης και εξασφαλίστε πρόσβαση στο φως.
- Μην τραβάτε το καλώδιο τροφοδοσίας για να αποσυνδέσετε τη συσκευή. Τραβάτε πάντα το φως τροφοδοσίας.

2.3 Σύνδεση νερού



ΠΡΟΕΙΔΟΠΟΙΗΣΗ!

Κίνδυνος ηλεκτροπληξίας.

- Μην προκαλείτε ζημιά στους σωλήνες νερού.
- Πριν συνδέσετε νέους σωλήνες, αχρησιμοποίητους σωλήνες για μεγάλο χρονικό διάστημα, μετά από επισκευές ή εγκατάσταση νέων συσκευών (π.χ. μετρητές νερού), αφήστε το νερό να τρέξει μέχρι να είναι καθαρό.
- Ελέγξτε για διαρροές νερού κατά τη διάρκεια και μετά την πρώτη χρήση.
- Αν ο σωλήνας παροχής νερού υποστεί ζημιά, κλείστε τη βρύση παροχής νερού αμέσως και αποσυνδέστε το φινιτροφοδοσίας από την πρίζα. Επικοινωνήστε με το Εξουσιοδοτημένο Κέντρο Σέρβις για την αντικατάσταση του σωλήνα παροχής νερού.
- Η απώλεια ηλεκτρικής ισχύος απενεργοποιεί το σύστημα προστασίας του νερού, αυξάνοντας τον κίνδυνο πλημμύρας.
- Ο σωλήνας παροχής νερού διαθέτει βαλβίδα ασφαλείας και επένδυση με εσωτερικό καλώδιο τροφοδοσίας.

2.4 Χρήση

- Κρατήστε τα εύφλεκτα προϊόντα ή τα αντικείμενα που είναι βρεγμένα με εύφλεκτα προϊόντα μακριά από τη συσκευή.
- Τα απορρυπαντικά πλυντηρίου πιάτων είναι επικίνδυνα. Ακολουθείτε τις οδηγίες ασφαλείας που παρέχονται στη συσκευασία του απορρυπαντικού.
- Μην πίνετε και μην παίζετε με το νερό στη συσκευή.
- Περιμένετε μέχρι να τελειώσει το πρόγραμμα για να αφαιρέσετε τα πιάτα, καθώς το απορρυπαντικό μπορεί εκεί.
- Μην αποθηκεύετε αντικείμενα και μην εφαρμόζετε πίεση στην πόρτα της συσκευής όταν η πόρτα είναι ανοιχτή.
- Η συσκευή μπορεί να απελευθερώσει ζεστό ατμό, εάν ανοίξετε την πόρτα ενώ λειτουργεί ένα πρόγραμμα.

2.5 Εσωτερικός φωτισμός



ΠΡΟΕΙΔΟΠΟΙΗΣΗ!

Κίνδυνος τραυματισμού.

- Αυτή η συσκευή διαθέτει έναν εσωτερικό λαμπτήρα ο οποίος ενεργοποιείται όταν ανοίξετε την πόρτα ή ενεργοποιείτε τη συσκευή όταν η πόρτα είναι ανοικτή. Ο λαμπτήρας σβήνει όταν κλείνετε την πόρτα, όταν απενεργοποιήσετε τη συσκευή ή αυτόματα μετά από λίγη ώρα.
- Για την αντικατάσταση του εσωτερικού φωτισμού, επικοινωνήστε με το Εξουσιοδοτημένο Κέντρο Σέρβις.

2.6 Σέρβις

- Για την επισκευή της συσκευής, επικοινωνήστε με το Εξουσιοδοτημένο Κέντρο Σέρβις. Χρησιμοποιείτε μόνο γνήσια ανταλλακτικά.
- Η επισκευή από εσάς ή η μη επαγγελματική επισκευή μπορεί να είναι επικίνδυνη και να ακυρώσει την εγγύηση.
- Τα ακόλουθα ανταλλακτικά θα είναι διαθέσιμα για τουλάχιστον 7 έτη αφού του διακοπεί η κυκλοφορία του μοντέλου: κινητήρας, αντλία κυκλοφορίας και αδειάσματος, θερμαντήρες και αντιστάσεις, συμπεριλαμβανομένων των αντλιών θερμότητας, σωληνώσεις και σχετικούς εξοπλισμούς συμπεριλαμβανομένων σωληνών, βαλβίδες, φίλτρα και βαλβίδες διακοπής νερού, δομικά εξαρτήματα και εσωτερικά εξαρτήματα σχετικά με τη διάταξη της πόρτας, πλακέτες κυκλωμάτων, οθόνες ενδείξεων, διακόπτες πίεσης, θερμοστάτες και αισθητήρες, λογισμικό και υλικολογισμικό συμπεριλαμβανομένου λογισμικού επαναφοράς. Τα ακόλουθα ανταλλακτικά θα είναι διαθέσιμα για τουλάχιστον 10 έτη αφού του διακοπεί η κυκλοφορία του μοντέλου: μεντεσές πόρτας και λάστιχα, άλλα λάστιχα, εκτοξευτήρες νερού, φίλτρα αδειάσματος, εσωτερικές σχάρες και πλαστικά περιφερειακά όπως καλάθια και καπάκια. Η διάρκεια μπορεί να είναι μεγαλύτερη στη χώρα σας. Για περισσότερες πληροφορίες, επισκεφτείτε τον ιστότοπό μας.
- Ορισμένα ανταλλακτικά είναι διαθέσιμα μόνο για επαγγελματίες επισκευαστές και

ενδέχεται να μην είναι σχετικά με το μοντέλο.

- Σχετικά με τον/τους λαμπτήρα/λαμπτήρες εντός αυτού του προϊόντος και τους ανταλλακτικούς λαμπτήρες που πωλούνται ξεχωριστά: Αυτοί οι λαμπτήρες προορίζονται ώστε να αντέχουν σε εξαιρετικά δύσκολες συνθήκες σε οικιακές συσκευές, όπως σε θερμοκρασίες, δονήσεις, υγρασία ή προορίζονται να σηματοδοτούν πληροφορίες σχετικά με τη λειτουργική κατάσταση της συσκευής. Δεν προορίζονται για χρήση σε άλλες εφαρμογές και δεν είναι κατάλληλοι για τον φωτισμό οικιακών χώρων.

2.7 Απόρριψη

ΠΡΟΕΙΔΟΠΟΙΗΣΗ!

Κίνδυνος τραυματισμού ή ασφυξίας.

- Αποσυνδέστε τη συσκευή από την παροχή ρεύματος.
- Κόψτε το καλώδιο ρεύματος και απορρίψτε το.
- Αφαιρέστε το μάνταλο της πόρτας για να αποτραπεί ο εγκλεισμός παιδιών ή ζώων μέσα στη συσκευή.

3. ΠΕΡΙΓΡΑΦΗ ΠΡΟΪΟΝΤΟΣ

- 1 Εκτοξευτήρας νερού οροφής
- 2 Ρυθμιστές ύψους καλαθιών
- 3 Άνω εκτοξευτήρας νερού
- 4 Κάτω εκτοξευτήρας νερού
- 5 Φίλτρα
- 6 Πινακίδα τεχνικών χαρακτηριστικών
- 7 Θήκη αλατιού

- 8 Θήκη λαμπρυντικού
- 9 Θήκη απορρυπαντικού
- 10 Κάτω καλάθι
- 11 Άνω καλάθι
- 12 Συρτάρι για μαχαιροπίρουνα

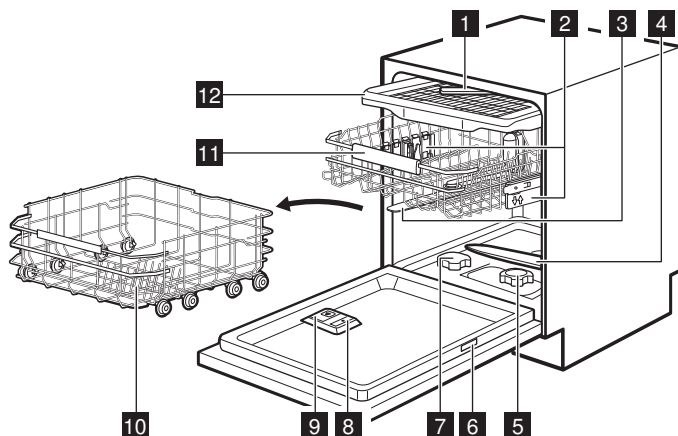

3.1 Πινακίδα τεχνικών χαρακτηριστικών

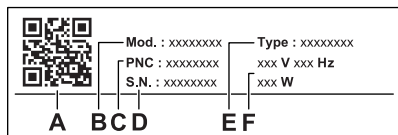

- A. κωδικός QR
 - B. Όνομα μοντέλου
 - C. Αριθμός προϊόντος
 - D. Αριθμός σειράς
 - E. Τύπος προϊόντος
 - F. Ηλεκτρικές ονομαστικές τιμές
- Ο κωδικός QR μπορεί να χρησιμοποιηθεί με δύο τρόπους:

Σαρώστε τον κωδικό QR με την κάμερα στην κινητή σας συσκευή για να ανακατευθυνθείτε στη σελίδα της εφαρμογής στο app store. Εγκατα.την εφαρμογή.

Σαρώστε τον κωδικό QR με τον σαρωτή στην εφαρμογή για να πραγματοποιήσετε σύζευξη του πλυντηρίου πιάτων με την κινητή σας συσκευή.

3.2 LightOnFloor

Η λειτουργία εμφανίζει φωτεινή ένδειξη στο δάπεδο, κάτω από την πόρτα της συσκευής. Η ένδειξη ανάβει όταν ξεκινά ένα πρόγραμμα και σβήνει όταν το πρόγραμμα ολοκληρωθεί. Η ένδειξη αναβοσβήνει όταν παρουσιαστεί βλάβη στη συσκευή.



Όταν η επιλογή AirDry ανοίγει την πόρτα, το LightOnFloor μπορεί να μην είναι εντελώς ορατό. Για να δείτε αν το πρόγραμμα ολοκληρώθηκε, ελέγξτε τον πίνακα χειρισμού.

4. ΠΙΝΑΚΑΣ ΕΛΕΓΧΟΥ

- 1 Κουμπι Ένεργοποίησης/ Απενεργοποίησης / Κουμπι Επαναφοράς
- 2 Κουμπι χρονοκαθυστέρηση έναρξης / Απομακρυσμένη έναρξη κουμπι
- 3 Οθόνη
- 4 My Time μπάρα επιλογής προγράμματος
- 5 AUTO κουμπι προγράμματος / MachineCare κουμπι προγράμματος
- 6 Κουμπιά επιλογών προγράμματος

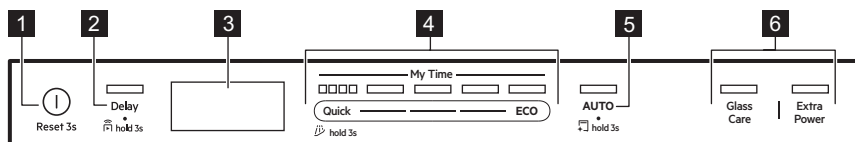

4.1 Ενδείξεις στην οθόνη



Ο μετρητής ενέργειας υποδεικνύει το επίπεδο ενεργειακής απόδοσης του επιλεγμένου προγράμματος και της επιλογής. Όσο περισσότερα τμήματα είναι αναμμένα, τόσο χαμηλότερη είναι η κατανάλωση. Είναι σβηστός με τα προγράμματα Quick, Rinse&Hold και MachineCare.

ECO Είναι αναμμένος όταν επιλέγετε το πρόγραμμα ECO. Ανατρέξτε στο κεφάλαιο "Προγράμματα και επιλογές".



Είναι αναμμένη όταν η θήκη λαμπρυντικού χρειάζεται γέμισμα. Ανατρέξτε στο κεφάλαιο "Πριν από την πρώτη χρήση".





Είναι αναμμένη όταν η θήκη αλατιού χρειάζεται γέμισμα. Ανατρέξτε στο κεφάλαιο "Πριν από την πρώτη χρήση".





Είναι αναμμένη όταν ενεργοποιείτε την ασύρματη σύνδεση. Ανατρέξτε στο κεφάλαιο "Ασύρματη σύνδεση".

 Είναι αναμμένη όταν ενεργοποιείτε τη λειτουργία Απομακρυσμένη έναρξη. Ανατρέξτε στο κεφάλαιο "Καθημερινή χρήση".

 Είναι αναμμένη όταν επιλέγετε πρόγραμμα με φάση στεγνώματος. Ανατρέξτε στο κεφάλαιο "Προγράμματα και επιλογές".

 Είναι αναμμένη όταν επιλέγετε πρόγραμμα χωρίς φάση στεγνώματος. Ανατρέξτε στο κεφάλαιο "Προγράμματα και επιλογές".

 Είναι αναμμένη όταν ενεργοποιείτε το πρόγραμμα Rinse&Hold. Ανατρέξτε στο κεφάλαιο "Προγράμματα και επιλογές".

 Είναι αναμμένη όταν χρειάζεται να εκτελέσετε το πρόγραμμα MachineCare και όταν το ξεκινάτε. Ανατρέξτε στο κεφάλαιο "Φροντίδα και καθαρίσμα".

5. ΠΡΟΓΡΑΜΜΑΤΑ ΚΑΙ ΕΠΙΛΟΓΕΣ

5.1 Προγράμματα πλύσης

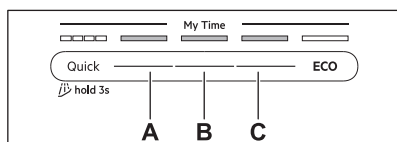

Quick

Για πρόσφατα λερωμένα πιατικά και μαχαιροπίρουνα. Φάσεις: πλύσιμο πιάτων σε 60°C, ξέπλυμα σε 50°C, AirDry. Το πρόγραμμα δεν περιλαμβάνει τη φάση στεγνώματος ή το ξέβγαλμα λαμπρυντικού. Αφήστε τα σκεύη στο πλυντήριο πιάτων με την πόρτα ανοιχτή, ώστε να στεγνώσουν με φυσικό αερισμό.

A. 1h00m

Για πιατικά και μαχαιροπίρουνα με πρόσφατους, ελαφρώς ξεραμένους ρύπους. Φάσεις: πλύσιμο πιάτων σε 65°C, ενδιάμεσο ξέβγαλμα, τελικό ξέβγαλμα σε 55°C, στέγνωμα AirDry.

B. 1h30m

Για κανονικά λερωμένα ή ελαφρώς ξηραμένα πιάτα, μαχαιροπίρουνα, κατασρόλες και τηγάνια. Φάσεις: πλύσιμο πιάτων σε 65°C, ενδιάμεσο ξέβγαλμα, τελικό ξέβγαλμα σε 60°C, στέγνωμα, AirDry.

C. 2h00m

Για κανονικά λερωμένα πιατικά, μαχαιροπίρουνα, κατασρόλες και τηγάνια με ξεραμένους ρύπους. Φάσεις: πλύσιμο πιάτων σε 65°C, ενδιάμεσο ξέβγαλμα, τελικό ξέβγαλμα σε 55°C, στέγνωμα, AirDry.

ECO

Το πρόγραμμα αυτό σας προσφέρει την πλέον αποτελεσματική χρήση νερού και κατανάλωσης ενέργειας για κανονικά λερωμένα πιάτα, μαχαιροπίρουνα και κατασρόλες. Φάσεις: πρόπλυση, πλύσιμο πιάτων σε 50°C, ενδιάμεσο ξέβγαλμα, τελικό ξέβγαλμα σε 40°C, στέγνωμα, AirDry. Αυτό είναι το τυπικό πρόγραμμα για τα ινστιτούτα δοκιμών. Αυτό το πρόγραμμα χρησιμοποιείται για την εκτίμηση της συμμόρφωσης με τον κανονισμό για τον οικολογικό σχεδιασμό (ΕΕ) 2019/2022.

AUTO

Για πιάτα, μαχαιροπίρουνα, κατασρόλες και τηγάνια με κάθε είδους λεκέδες. Φάσεις: πρόπλυση, πλύσιμο πιάτων σε 55°C, ενδιάμεσο ξέβγαλμα, τελικό ξέβγαλμα σε 55-60°C, στέγνωμα, AirDry. Αυτός ο έξυπνος κύκλος ανιχνεύει το μέγεθος του φορτίου και το επίπεδο λεκέδων. Προσαρμόζει αυτόματα τη θερμοκρασία, τη διάρκεια και την ποσότητα νερού πλύσης πιάτων για βέλτιστα αποτελέσματα καθαρισμού και στεγνώματος.

5.2 Ειδικά προγράμματα

Rinse&Hold

Το πρόγραμμα φρεσκάρει τα πιάτα που θα πλυθούν αργότερα. Μη χρησιμοποιείτε απορρυπαντικό με αυτό το πρόγραμμα. Ανατρέξτε στο κεφάλαιο «Καθημερινή χρήση».

MachineCare

Το πρόγραμμα καθαρίζει το εσωτερικό της συσκευής 65°C, απομακρύνοντας αποτελεσματικά τις επικαθίσεις αλάτων και

λίπους, για διατήρηση της μακροχρόνιας απόδοσης. Ανατρέξτε στο κεφάλαιο «Φροντίδα και καθαρισμα».

5.3 Επιλογές προγράμματος

GlassCare

Η επιλογή προστατεύει τα ευαίσθητα σκεύη, ειδικά τα ποτήρια, αποτρέποντας τις απότομες μεταβολές θερμοκρασίας. Η επιλογή περιορίζει τη θερμοκρασία πλυσίματος πιάτων στους 45°C για απαλό αλλά αποτελεσματικό καθαρισμό. Εφαρμόζεται στα προγράμματα Quick, 1h00m, 1h30m, 2h00m.

ExtraPower

Η επιλογή ενισχύει την αποτελεσματικότητα καθαρισμού αυξάνοντας τη θερμοκρασία και τη διάρκεια πλύσης των πιάτων. Η επιλογή προορίζεται για πολύ λερωμένα πιάτα. Εφαρμόζεται στα προγράμματα Quick, 1h00m, 1h30m, 2h00m.

5.4 Πρόσθετα στην εφαρμογή

Συνδέστε το πλυντήριο πιάτων σας στην εφαρμογή για να έχετε πρόσβαση σε πρόσθετες επιλογές πλυσίματος πιάτων. Ανατρέξτε στο κεφάλαιο "Ασύρματη σύνδεση".

5.5 Τιμές κατανάλωσης

A - πρόγραμμα, **B** - νερό (l), **C** - ενέργεια (kWh), **D** - διάρκεια (λεπ).

A	B	C	D
Quick	8,5	0,475	30

A	B	C	D
Rinse&Hold	4,0	0,150	15
1h00m	10,5	1,000	60
1h30m	10,5	1,000	90
2h00m	10,5	0,900	120
ECO	8,4	0,542	270
AUTO	12,5	1,000	180
MachineCare	10,0	0,575	60

Οι τιμές μπορεί να μεταβληθούν ανάλογα με την πίεση και τη θερμοκρασία του νερού, τις διακυμάνσεις στην ηλεκτρική τροφοδοσία, τις επιλογές, την ποσότητα των πιάτων και το πόσο λερωμένα είναι τα πιάτα.

Οι τιμές για τα προγράμματα εκτός του ECO είναι μόνο ενδεικτικές.

5.6 Πληροφορίες για ιδρύματα δοκιμών

Για να λάβετε τις απαραίτητες πληροφορίες για την εκτέλεση δοκιμών απόδοσης (π.χ. σύμφωνα με το πρότυπο EN60436), αποστείλετε ένα email στη διεύθυνση:

info.test@dishwasher-production.com

Στην αίτησή σας συμπεριλάβετε τον κωδικό προϊόντος (PNC) στην πινακίδα τεχνικών χαρακτηριστικών.

Για τυχόν άλλες ερωτήσεις σχετικά με το πλυντήριο πιάτων σας ανατρέξτε στο βιβλίο σέρβις που παρέχεται με τη συσκευή σας.

6. ΡΥΘΜΙΣΕΙΣ

6.1 Επισκόπηση ρυθμίσεων

Τα ονόματα σε παρένθεση αντιστοιχούν στον τρόπο με τον οποίο το πλυντήριο πιάτων εμφανίζει τις ρυθμίσεις στη λειτουργία ρύθμισης. Μπορείτε να αλλάξετε τις ρυθμίσεις και από την εφαρμογή.

Σκληρότητα νερού (HAr)

Ρυθμίστε το επίπεδο αποσκληρυντή νερού (1 —10) με βάση τη σκληρότητα του νερού.

Προεπιλογή: 5. ¹⁾

Επίπεδο λαμπρυντικού (rA)

Ρυθμίστε το επίπεδο λαμπρυντικού (0-8).

Προεπιλογή: 8. ¹⁾

1) Δείτε περισσότερες λεπτομέρειες παρακάτω σε αυτό το κεφάλαιο.

Ήχος τέλους (ES)

Επιλέξτε On για να ενεργοποιήσετε ή Off για να απενεργοποιήσετε το ηχητικό σήμα το τέλος του προγράμματος. Προεπιλογή: Off.

Αυτόμ. άνοιγμα πόρτας (Ado)

Επιλέξτε On για ενεργ. ή Off για απενεργ. AirDry της λειτουργίας. Προεπιλογή: On.¹⁾

Ήχοι Πλήκτρων (to)

Επιλέξτε On για ενεργ. ή Off για απενεργ. του ήχου του κουμπιού όταν πατιέται. Προεπιλογή: On.

Απόρριψη δικτύου (Fn)

Επιλέξτε Yes για επαναφορά διαπιστευτηρίων ασύρματου δικτύου. Επιλέξτε No για έξοδο.

Χρήση ώρας (Hu)

Ελέγξτε τις συνολικές ώρες χρήσης του πλυντηρίου πιάτων. Ο μετρητής σταματά στις 65535.

PNC αριθμός (Pnc)

Ελέγξτε τον PNC αριθμό της συσκευής σας. Δώστε τον αριθμό όταν επικοινωνείτε με εξουσιοδοτημένο κέντρο σέρβις.

Επαναφορά ρυθμίσεων (rS)

Επιλέξτε Yes για επαναφορά της συσκευής στις εργοστασιακές ρυθμίσεις. Η ρύθμιση δεν επαναφέρει τη χρήση ώρας. Η ρύθμιση δεν επαναφέρει τη ρύθμιση της ασύρματης σύνδεσης. Επιλέξτε No για έξοδο.

6.2 Κατάσταση ρύθμισης

Πώς να πλοηγηθείτε στη λειτουργία ρυθμίσεων

Χρησιμοποιήστε τη μπάρα επιλογής My Time για να πλοηγηθείτε στη λειτουργία ρυθμίσεων.

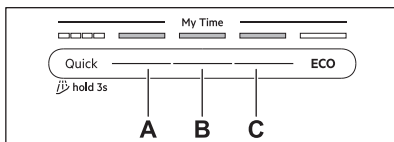

A. Κουμπί Προηγούμενο

B. Κουμπί OK

C. Κουμπί Επόμενο

Χρησιμοποιήστε τα Προηγούμενο και Επόμενο για εναλλαγή μεταξύ ρυθμίσεων και

για αλλαγή της τιμής τους. Χρησιμοποιήστε το OK για είσοδο στη ρύθμιση και για επιβεβαίωση της αλλαγής της τιμής.

Πώς να μεταβείτε σε κατάσταση ρύθμισης

Μπορείτε να μεταβείτε στη λειτουργία ρύθμισης πριν ξεκινήσετε ένα πρόγραμμα. Δεν μπορείτε να μεταβείτε στη λειτουργία ρύθμισης ενώ εκτελείται το πρόγραμμα.

Πίστετε ταυτόχρονα και παρατεταμένα τα ECO και AUTO για τουλάχιστον 3 δευτερόλεπτα. Οι φωτεινές ενδείξεις των κουμπιών Προηγούμενο, OK και Επόμενο είναι αναμμένες. Η οθόνη εμφανίζει την πρώτη διαθέσιμη ρύθμιση.

Πώς να αλλάξετε μια ρύθμιση

Βεβαιωθείτε ότι η συσκευή βρίσκεται στη λειτουργία ρυθμίσεων.

1. Πίστετε το Προηγούμενο ή το Επόμενο για να επιλέξετε ρύθμιση.

Στην οθόνη εμφανίζεται το όνομα της ρύθμισης.

2. Πίστετε OK για μετάβαση στη ρύθμιση. Η τρέχουσα τιμή ρύθμισης αναβοσβήνει.

3. Πίστετε Προηγούμενο ή Επόμενο για να αλλάξετε την τιμή.

4. Πίστετε το OK για να επιβεβαιώσετε τη ρύθμιση.

Η ρύθμιση αποθηκεύτηκε. Η συσκευή επιστρέφει στη λίστα ρυθμίσεων.

5. Πίστετε ταυτόχρονα και παρατεταμένα τα ECO και AUTO για περίπου 3 δευτερόλεπτα ώστε να εξέλθετε από τη λειτουργία ρύθμισης.

Η συσκευή επιστρέφει στην επιλογή προγράμματος.

Οι αποθηκευμένες ρυθμίσεις θα παραμείνουν ενεργές μέχρι να τις αλλάξετε πάλι.

6.3 Μαλακτικό

Ο αποσκληρυντής νερού αφαιρεί τα μεταλλικά στοιχεία από την παροχή νερού, τα οποία θα είχαν αρνητική επίδραση στα αποτελέσματα πλύσης και στη συσκευή.

1) Δείτε περισσότερες λεπτομέρειες παρακάτω σε αυτό το κεφάλαιο.

Όσο υψηλότερη είναι η περιεκτικότητα αυτών των μεταλλικών στοιχείων, τόσο σκληρότερο είναι το νερό. Η σκληρότητα του νερού μετριέται σε ισοδύναμες κλίμακες.

Η στάθμη του αποσκληρυντή νερού πρέπει να οριστεί σύμφωνα με τον βαθμό σκληρότητας του νερού παροχής. Η ρύθμιση είναι απαραίτητη ανεξάρτητα από τον τύπο απορρυπαντικού που χρησιμοποιείται για να εξασφαλίσετε καλά αποτελέσματα πλύσης και να παραμείνει ενεργή η ένδειξη αλατιού. Ο τοπικός οργανισμός ύδρευσης μπορεί να σας πληροφορήσει σχετικά με τη σκληρότητα του νερού στην περιοχή σας.



Οι ταμπλέτες πολλαπλών δράσεων που περιέχουν αλάτι δεν είναι αποτελεσματικές για την αποσκλήρυνση του νερού.

Σκληρότητα νερού

°dH	°fH	mmol /l	mg/l (ppm)	°Clar k	ℓ 1)
47 -50	84 -90	8,4 -9,0	835 -904	58 -63	10
43 -46	76 -83	7,6 -8,3	755 -834	53 -57	9
37 -42	65 -75	6,5 -7,5	645 -754	46 -52	8
29 -36	51 -64	5,1 -6,4	505 -644	36 -45	7
23 -28	40 -50	4,0 -5,0	395 -504	28 -35	6
19 -22	33 -39	3,3 -3,9	325 -394	23 -27	5
15 -18	26 -32	2,6 -3,2	255 -324	18 -22	4

°dH	°fH	mmol /l	mg/l (ppm)	°Clar k	ℓ 1)
11 -14	19 -25	1,9 -2,5	185 -254	13 -17	3
4 -10	7 -18	0,7 -1,8	70 -184	5 -12	2
<4	<7	<0,7	<70	< 5	1

1) Επίπεδο αποσκληρυντή νερού

Ο αποσκληρυντής νερού υποβάλλεται σε αυτόματη διαδικασία αναγέννησης. 2)

6.4 Επίπεδο λαμπρυντικού

Το λαμπρυντικό βελτιώνει τα αποτελέσματα στεγνώματος. Απελευθερώνεται αυτόματα κατά τη φάση ξεβγάλματος με ζεστό νερό. Μπορείτε να ρυθμίσετε την ποσότητα λαμπρυντικού που απελευθερώνεται.

Όταν η θήκη λαμπρυντικού είναι άδεια, η ένδειξη ανάβει, ειδοποιώντας σας να τη συμπληρώσετε με λαμπρυντικό. Εάν τα αποτελέσματα του στεγνώματος είναι ικανοποιητικά ενώ χρησιμοποιείτε μόνο ταμπλέτες πολλαπλών δράσεων, μπορείτε να απενεργοποιήσετε τη θήκη λαμπρυντικού και την ένδειξη. Ωστόσο, για την καλύτερη απόδοση στεγνώματος, χρησιμοποιείτε πάντα λαμπρυντικό και διατηρείτε ενεργή την ένδειξη λαμπρυντικού.

Για να απενεργοποιήσετε τη θήκη λαμπρυντικού και την ένδειξη, ρυθμίστε το επίπεδο του λαμπρυντικού στο 0.

6.5 AirDry

AirDry βελτιώνει τα αποτελέσματα στεγνώματος με χαμηλή κατανάλωση ενέργειας. Η πόρτα της συσκευής ανοίγει

2) Για τη σωστή λειτουργία του αποσκληρυντή νερού, η ρητίνη της διάταξης αποσκληρυντή πρέπει να αναγεννιέται τακτικά. Αυτή η διαδικασία είναι αυτόματη και είναι μέρος της φυσιολογικής λειτουργίας του πλυντηρίου πιάτων. Η συχνότητα αναγέννησης εξαρτάται από τη ρύθμιση του επιπέδου αποσκληρυντή νερού. Όσο υψηλότερο είναι το επίπεδο, τόσο πιο συχνή είναι η αναγέννηση. Σε υψηλά επίπεδα, η αναγέννηση πραγματοποιείται δύο φορές σε έναν κύκλο: κατά τη διάρκεια του πλυσίματος πιάτων και μετά από το τελικό ξεβγάλμα. Σε χαμηλότερα επίπεδα, η αναγέννηση πραγματοποιείται μόνο μετά το τελικό ξεβγάλμα. Το ξεβγάλμα του μαλακτικού πραγματοποιείται στην αρχή του κάθε κύκλου. Σε υψηλά επίπεδα, πραγματοποιείται επιπροσθέτως στο τέλος του πλυσίματος πιάτων. Το ξεβγάλμα του αποσκληρυντή ολοκληρώνεται με πλήρες άδειασμα. Η αναγέννηση αυξάνει τη διάρκεια του προγράμματος κατά μέγιστο 5 λεπ, την κατανάλωση νερού κατά μέγιστο 4 ℓ και την κατανάλωση ενέργειας κατά 2 Wh. Στις τρέχουσες τυπικές εργαστηριακές συνθήκες με σκληρότητα νερού 2.5 mmol/l (αποσκληρυντής νερού: επίπεδο 3), η αναγέννηση θα πραγματοποιείται κάθε 62 ℓ χρησιμοποιούμενου νερού. Οι τιμές μπορεί να μεταβληθούν ανάλογα με τη θερμοκρασία του νερού, την πίεση του νερού και τις διακυμάνσεις στην ηλεκτρική τροφοδοσία.

αυτόματα κατά τη διάρκεια της φάσης στεγνώματος και παραμένει μισάνοιχτη. Η απενεργοποίηση της λειτουργίας μπορεί να μειώσει την απόδοση στεγνώματος.

Το AirDry ενεργοποιείται αυτόματα με όλα τα προγράμματα εκτός από το .

Όταν ανοίγει η πόρτα, η οθόνη εμφανίζει τον υπολειπόμενο χρόνο του προγράμματος που εκτελείται.

Η διάρκεια της φάσης στεγνώματος και ο χρόνος ανοίγματος της πόρτας εξαρτάται από το επιλεγμένο πρόγραμμα και τις επιλογές.

ΠΡΟΣΟΧΗ!

Μην επιχειρήσετε να κλείσετε την πόρτα της συσκευής για 2 λεπτά μετά από το αυτόματο άνοιγμα. Αυτό μπορεί να προκαλέσει ζημιά στη συσκευή.

7. ΑΣΥΡΜΑΤΗ ΣΥΝΔΕΣΗ

Ρύθμιση της ασύρματης σύνδεσης για έλεγχο του πλυντηρίου πιάτων σας μέσω της εφαρμογής στην κινητή σας συσκευή.

Παράμετροι μονάδας Wi-Fi

Μονάδα Wi-Fi	NIUS-SA
Συχνότητα	2,412 - 2,472 GHz
Πρωτόκολλο	IEEE 802.11 b-g-n
Μέγιστη Ισχύς	<20 dBm
Κρυπτογράφηση	WPA, WPA2

7.1 Πώς να ρυθμίσετε την ασύρματη σύνδεση

Για να συνδέσετε το πλυντήριο πιάτων σας, χρειάζεστε:

- Ασύρματο δίκτυο με σύνδεση στο διαδίκτυο.
 - Κινητή συσκευή συνδεδεμένη στο ασύρματο δίκτυο.
1. Για να κατεβάσετε την εφαρμογή, σαρώστε τον κωδικό QR που βρίσκεται στο οπισθόφυλλο του εγχειριδίου χρήστη. Μπορείτε επίσης να κάνετε λήψη της εφαρμογής απευθείας από το App Store.
 2. Ακολουθήστε τις οδηγίες στην εφαρμογή.
 3. Ενεργοποιήστε το πλυντήριο πιάτων.
 4. Πιέστε ταυτόχρονα και παρατεταμένα τα Delay και Quick για τουλάχιστον 2 δευτερόλεπτα.

Η ένδειξη  αναβοσβήνει. Η οθόνη εμφανίζει AP. Όλα τα κουμπιά είναι ανενεργά

εκτός από το κουμπί ενεργοποίησης/ απενεργοποίησης.

5. Καταχωρίστε τα διαπιστευτήρια του οικιακού δικτύου σας στην εφαρμογή. Διαφορετικά, το πλυντήριο πιάτων ακυρώνει τη ρύθμιση μετά από λίγη ώρα.

Αν η σύνδεση είναι επιτυχής, η ένδειξη  παραμένει σταθερά αναμμένη και στην οθόνη εμφανίζεται ένα con. Η συσκευή επιστρέφει στην επιλογή προγράμματος.

Για να ακυρώσετε τη διαμόρφωση, απενεργοποιήστε και ενεργοποιήστε ξανά τη συσκευή.

7.2 Πώς να επαναφέρετε την ασύρματη σύνδεση

Εάν θέλετε να συνδεθείτε σε ένα διαφορετικό ασύρματο δίκτυο ή να ενημερώσετε τα διαπιστευτήρια του τρέχοντος δικτύου, πρώτα επαναφέρετε την ασύρματη σύνδεση.

Για επαναφορά, ακολουθήστε μία από τις δύο μεθόδους:

- Πιέστε ταυτόχρονα και παρατεταμένα τα Delay και Quick για περίπου 5 δευτερόλεπτα.
- Εισέλθετε στη λειτουργία ρυθμίσεων και ενεργοποιήστε τη ρύθμιση Fn.

Η οθόνη εμφανίζει Fn. Ο μετρητής ενέργειας δείχνει την πρόοδο. Η ένδειξη  είναι σβηστή.

Ρυθμίστε μια νέα ασύρματη σύνδεση.

8. ΠΡΙΝ ΑΠΟ ΤΗΝ ΠΡΩΤΗ ΧΡΗΣΗ

1. Πιέστε παρατεταμένα το κουμπί on/off μέχρι να ενεργοποιηθεί η συσκευή.
2. Ρυθμίστε το επίπεδο του αποσκληρυντή νερού στη σκληρότητα νερού.
3. Γεμίστε τη θήκη αλατιού.
4. Πώς να γεμίσετε τη θήκη λαμπρυντικού.
5. Γεμίστε τη θήκη απορρυπαντικού.
6. Ανοίξτε τη βρύση.
7. Ξεκινήστε το πρόγραμμα Quick για να αφαιρέσετε τυχόν υπολείμματα από τη διαδικασία κατασκευής. Μην τοποθετήσετε πιάτα στα καλάθια.

Αφού ξεκινήσετε το πρόγραμμα, η συσκευή αναπληρώνει τη ρητίνη στον αποσκληρυντή νερού για έως και 5 λεπτά. Η φάση πλύσης ξεκινά μόνο μετά την ολοκλήρωση αυτής της διαδικασίας. Η διαδικασία επαναλαμβάνεται περιοδικά.

8.1 Θήκη αλατιού

⚠ ΠΡΟΣΟΧΗ!

Χρησιμοποιείτε μόνο αλάτι αναγέννησης για πλυντήρια πιάτων. Μη χρησιμοποιείτε αλάτι κουζίνας.

Το αλάτι χρησιμοποιείται για την αναπλήρωση της ρητίνης μέσα στον αποσκληρυντή νερού και για τη διασφάλιση καλών αποτελεσμάτων πλύσης στην καθημερινή χρήση.

Πώς να γεμίσετε τη θήκη αλατιού

1. Γυρίστε το καπάκι του δοχείου αλατιού αριστερόστροφα και αφαιρέστε το.
2. Ρίξτε στο δοχείο αλατιού 1 l νερού (μόνο εάν το γεμίζετε για πρώτη φορά).
3. Γεμίστε το δοχείο αλατιού χρησιμοποιώντας το παρεχόμενο χωνί με 1 kg αλατιού πλυντηρίου πιάτων.
4. Κουνήστε προσεκτικά το χωνί από τη λαβή του ώστε να μπουν μέσα και οι τελευταίοι κόκκοι.
5. Αφαιρέστε το αλάτι γύρω από το άνοιγμα του δοχείου αλατιού.
6. Γυρίστε το καπάκι του δοχείου αλατιού δεξιόστροφα για να κλείσετε το δοχείο αλατιού.

⚠ ΠΡΟΣΟΧΗ!

Κατά την πλήρωση της θήκης αλατιού μπορεί να τρέξει νερό και αλάτι. Για να αποφύγετε τη διάβρωση, γεμίστε τη θήκη αλατιού και στη συνέχεια ξεκινήστε αμέσως έναν πλήρη κύκλο πλυσίματος πιάτων με απορρυπαντικό.

8.2 Πώς να γεμίσετε τη θήκη λαμπρυντικού

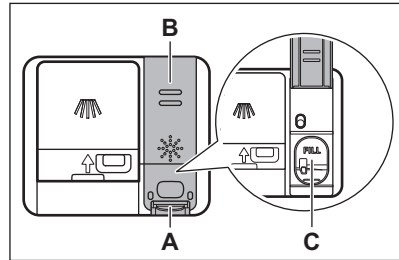

⚠ ΠΡΟΣΟΧΗ!

Η θήκη (C) είναι μόνο για λαμπρυντικό. Μην την γεμίζετε με απορρυπαντικό.

⚠ ΠΡΟΣΟΧΗ!

Χρησιμοποιείτε μόνο λαμπρυντικό για πλυντήρια πιάτων.

1. Πιέστε το στοιχείο απασφάλισης (A) για να ανοίξετε το καπάκι (B).
2. Ρίξτε το λαμπρυντικό στη θήκη (C) μέχρι το υγρό να φτάσει στο σημάδι «FILL».
3. Απομακρύνετε το λαμπρυντικό που έχει χυθεί με ένα απορροφητικό πανί για να αποφύγετε τον σχηματισμό υπερβολικού αφρού.
4. Κλείστε το καπάκι. Βεβαιωθείτε ότι το καπάκι κλειδώνει στη θέση του.

8.3 Πώς να γεμίσετε τη θήκη απορρυπαντικού

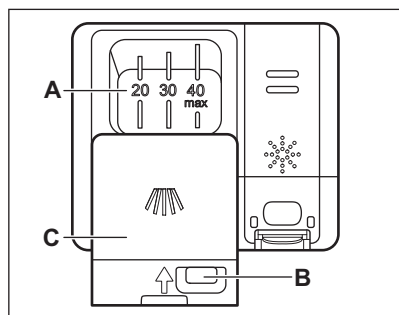

ΠΡΟΣΟΧΗ!

Χρησιμοποιείτε μόνο απορρυπαντικό για πλυντήρια πιάτων.

1. Πιέστε το στοιχείο απασφάλισης (B) για να ανοίξετε το καπάκι (C).
2. Βάλτε το απορρυπαντικό στη θήκη (A). Μην υπερβαίνετε το σημάδι "40 max". Μπορείτε να χρησιμοποιήσετε απορρυπαντικό σε ταμπλέτες, σκόνη ή τζελ.
3. Αν το πρόγραμμα περιλαμβάνει φάση πρόπλυσης, τοποθετήστε λιγότερο από 5 g απορρυπαντικού στο εσωτερικό της πόρτας του πλυντηρίου πιάτων.
4. Κλείστε το καπάκι. Βεβαιωθείτε ότι το καπάκι κλειδώνει στη θέση του.

Για πληροφορίες σχετικά με τη δόση του απορρυπαντικού, ανατρέξτε στις οδηγίες κατασκευαστή στη συσκευασία του προϊόντος. Συνήθως, 20 - 25 ml του απορρυπαντικού ή 18 g του απορρυπαντικού σκόνης αρκεί για το πλύσιμο ενός φορτίου κανονικά λερωμένων πιάτων.

9. ΦΟΡΤΩΣΗ ΤΟΥ ΠΛΥΝΤΗΡΙΟΥ ΠΙΑΤΩΝ

- Για βέλτιστα αποτελέσματα καθαρισμού, τοποθετείτε τα αντικείμενα στα καλάθια σύμφωνα με τις οδηγίες στο εγχειρίδιο χρήσης.
- Γεμίστε το πλυντήριο πιάτων πλήρως για να εξοικονομήσετε νερό και ενέργεια.
- Μην υπερφορτώνετε τα καλάθια για να εξασφαλίσετε την αποδοτική λειτουργία του πλυντηρίου πιάτων.
- Βεβαιωθείτε ότι τα αντικείμενα στα καλάθια δεν ακουμπούν ή δεν καλύπτονται μεταξύ τους. Μόνο τότε το νερό μπορεί να φθάσει και να πλύνει τα πιάτα εντελώς.
- Χρησιμοποιείτε τη συσκευή μόνο για το πλύσιμο αντικειμένων που είναι κατάλληλα για πλύσιμο σε πλυντήριο πιάτων.
- Μην πλένετε σκεύη από τα ακόλουθα υλικά στο πλυντήριο πιάτων: ξύλο, κόκκαλο, κασίτερο, χαλκό, αλουμίνιο, διακοσμητικά από λεπτεπίλεπτη πορσελάνη και μη προστατευόμενο ανθρακοχάλυβα. Με κάτι τέτοιο μπορεί να ραγίσουν, να σκεβρώσουν, να αποχρωματιστούν ή να σκουριάσουν.
- Μην πλένετε στη συσκευή αντικείμενα που μπορεί να απορροφήσουν νερό (σφουγγάρια, πανιά οικιακής χρήσης).
- Τοποθετείτε τα κοίλα αντικείμενα (φλιτζάνια, ποτήρια, κατσαρόλες) με το

άνοιγμα στραμμένο προς τα κάτω για να ξεπλένεται το νερό.

- Βεβαιωθείτε ότι τα γυάλινα αντικείμενα δεν βρίσκονται σε επαφή μεταξύ τους.
- Τοποθετείτε τα ελαφριά αντικείμενα στο επάνω καλάθι. Βεβαιωθείτε ότι τα αντικείμενα δεν μετακινούνται ελεύθερα.
- Τοποθετείτε τα μαχαιροπίρουνα και τα μικρά αντικείμενα στο συρτάρι για μαχαιροπίρουνα.
- Βεβαιωθείτε ότι οι εκτοξευτήρες νερού μπορούν να κινηθούν ελεύθερα πριν ξεκινήσετε ένα πρόγραμμα.
- Ρυθμίστε το ύψος του επάνω καλάθιού για να χωράνε τα μεγάλα πιάτα.

9.1 Πώς να ρυθμίσετε το ύψος του επάνω καλαθιού

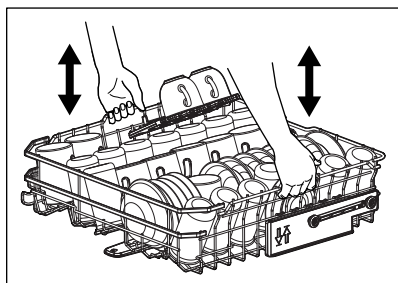

Πώς να σηκώσετε το επάνω καλάθι

1. Τραβήξτε προς τα έξω το καλάθι μέχρι να σταματήσει.
2. Ανασηκώστε το καλάθι από τη μία ή και από τις δύο πλευρές μέχρι ο μηχανισμός να ασφαλίσει στη θέση του και το καλάθι να είναι σταθερό.

Πώς να χαμηλώσετε το επάνω καλάθι

1. Τραβήξτε προς τα έξω το καλάθι μέχρι να σταματήσει.
2. Ανασηκώστε ελαφρά το καλάθι από τη μία ή και από τις δύο πλευρές και, στη συνέχεια, σπρώξτε το προς τα κάτω και αφήστε το να πέσει.

9.2 Χαρ/ικά καλαθιού πλυντηρίου πιάτων

Κάτω καλάθι

Ο αριθμός των πτυσσόμενων ακίδων μπορεί να ποικίλει ανάλογα με το μοντέλο του πλυντηρίου πιάτων.

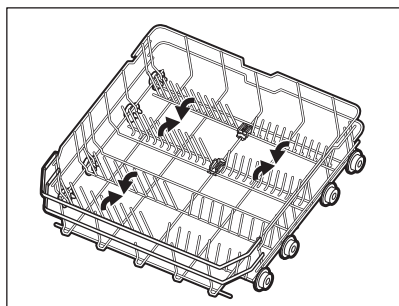

Άνω καλάθι

Ο αριθμός των πτυσσόμενων ακίδων μπορεί να ποικίλει ανάλογα με το μοντέλο του πλυντηρίου πιάτων. Τα ράφια για τις κούπες μπορούν να διπλωθούν προς τα κάτω για να κάνουν χώρο για μεγάλα πιάτα.

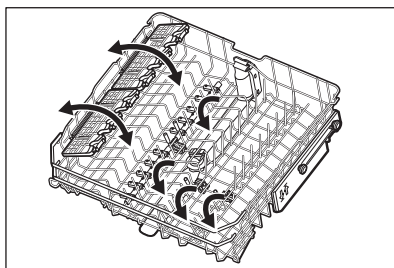

Τα ράφια για τις κούπες έχουν μαλακές επενδύσεις για τα ποτήρια, ενώ οι λαστιχένιες ακίδες εξασφαλίζουν τη σταθερότητα.

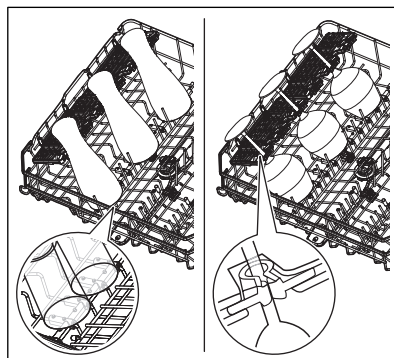

Συρτάρι για μαχαιροπίρουνα

Χρησιμοποιήστε το συρτάρι για τα μαχαιροπίρουνα. Το συρτάρι έχει υποδοχές για μαχαιρία που διπλώνουν.

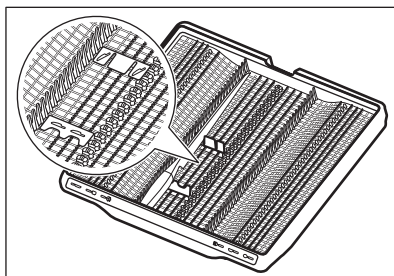

Πώς να αφαιρέσετε εξαρτήματα

Τα ράφια για τις κούπες και οι μαλακές επενδύσεις μπορούν να αφαιρεθούν προσωρινά για να τοποθετηθούν ογκώδη αντικείμενα.

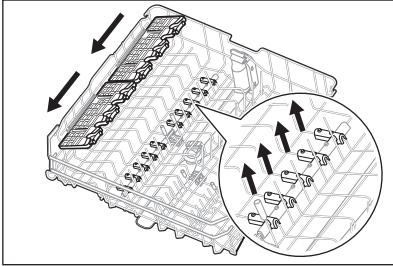

Οι υποδοχές μαχαιριών μπορούν να αφαιρεθούν προσωρινά εάν χρειαστεί.

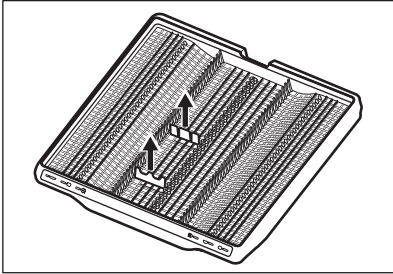

Μέγιστο ύψος πιάτου (mm)

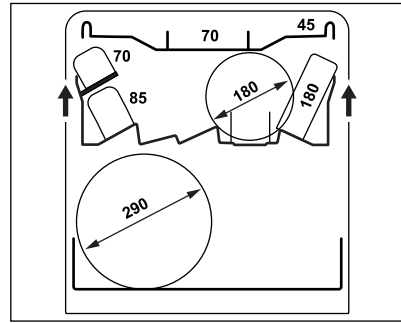
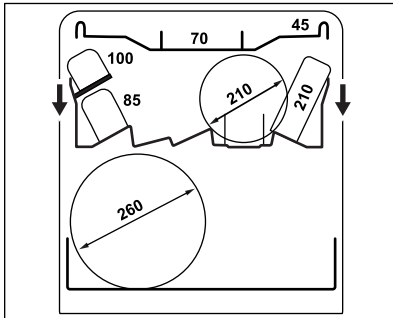

9.3 Παραδείγματα φόρτωσης πλυντηρίου πιάτων

Κάτω καλάθι

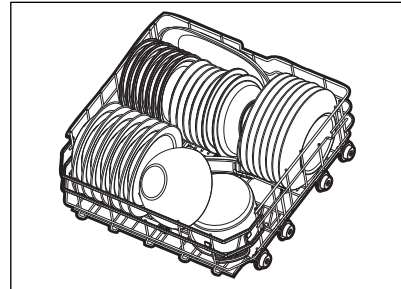
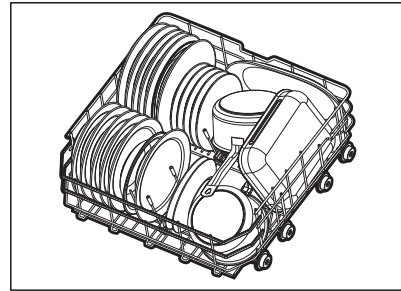

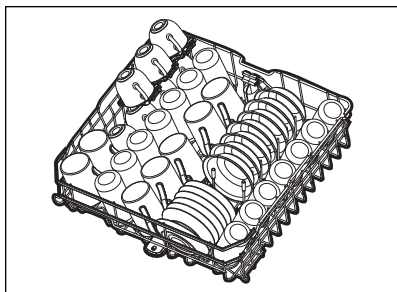
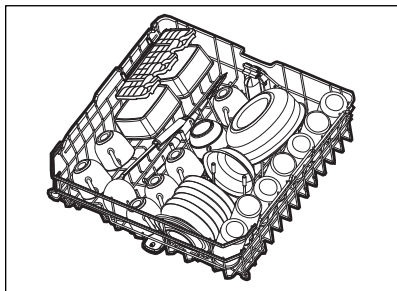

Άνω καλάθι

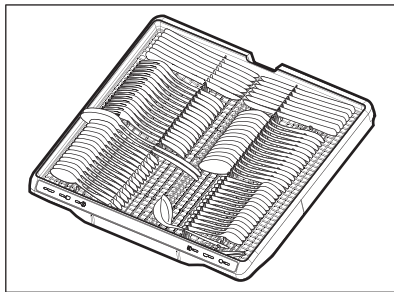
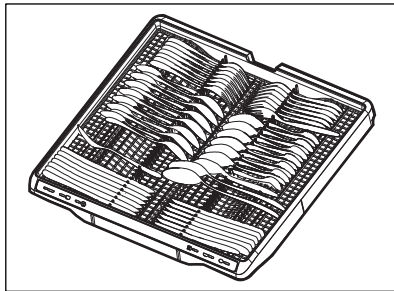

Συρτάρι για μαχαιροπίρουνα



10. ΚΑΘΗΜΕΡΙΝΗ ΧΡΗΣΗ

1. Ανοίξτε τη βρύση.
2. Πιέστε παρατεταμένα το κουμπί on/off μέχρι να ενεργοποιηθεί η συσκευή.
3. Γεμίστε τη θήκη αλατιού αν η ένδειξη  είναι αναμμένη.
4. Γεμίστε τη θήκη λαμπρυντικού όταν η ένδειξη  είναι αναμμένη.
5. Φορτώστε τα καλάθια.
6. Γεμίστε τη θήκη απορρυπαντικού.
7. Επιλέξτε και ξεκινήστε ένα πρόγραμμα.
8. Κλείστε τη βρύση όταν ολοκληρώνεται το πρόγραμμα.

10.1 Απομακρυσμένη έναρξη

Η λειτουργία επιτρέπει την εκκίνηση ενός προγράμματος από την εφαρμογή.

Πώς να ενεργοποιήσετε την απομακρυσμένη έναρξη

Βεβαιωθείτε ότι η ένδειξη  είναι αναμμένη και ότι το πλυντήριο πιάτων έχει προστεθεί στην εφαρμογή. Αν όχι, ανατρέξτε στο κεφάλαιο "Ασύρματη σύνδεση".

1. Πιέστε παρατεταμένα το Delay για 3 δευτερόλεπτα.

Η ένδειξη  είναι αναμμένη.

2. Κλείστε την πόρτα της συσκευής.



Το άνοιγμα της πόρτας όταν η απομακρυσμένη έναρξη είναι ενεργή απενεργοποιεί τη λειτουργία. Ενεργοποιήστε ξανά την απομακρυσμένη έναρξη πριν κλείσετε την πόρτα. Διαφορετικά, ο κύκλος πλήσης ξεκινά αμέσως μετά το κλείσιμο της πόρτας. Το άνοιγμα της πόρτας δεν απενεργοποιεί την απομακρυσμένη έναρξη αν έχει οριστεί χρονοκαθυστέρηση έναρξης.

Πώς να απενεργοποιήσετε την απομακρυσμένη έναρξη

Πατήστε Delay για 3 δευτερόλεπτα.

Η ένδειξη  είναι σβηστή.

10.2 Πώς να ξεκινήσετε ένα πρόγραμμα από τη μπάρα επιλογής My Time

1. Σύρετε το δάχτυλο στη μπάρα επιλογής My Time για να επιλέξετε πρόγραμμα. Ανάβει η φωτεινή ένδειξη του προγράμματος.
2. Ενεργοποιήστε μια επιλογή προγράμματος, εάν το επιθυμείτε.
3. Κλείστε την πόρτα της συσκευής για να ξεκινήσει το πρόγραμμα.

10.3 Έναρξη προγράμματος Rinse&Hold

1. Πιέστε παρατεταμένα Quick το για περίπου 3 δευτερόλεπτα.

Η ένδειξη  είναι αναμμένη.

2. Κλείστε την πόρτα της συσκευής για να ξεκινήσει το πρόγραμμα.

10.4 Πώς να ξεκινήσετε το πρόγραμμα AUTO

1. Πιέστε το κουμπί AUTO.

Η φωτεινή ένδειξη του κουμπιού είναι αναμμένη. Στην οθόνη εμφανίζεται η μεγαλύτερη δυνατή διάρκεια του προγράμματος.

2. Κλείστε την πόρτα της συσκευής για να ξεκινήσει το πρόγραμμα.

Οι αισθητήρες λειτουργούν αρκετές φορές κατά τη διάρκεια του κύκλου και η αρχική

διάρκεια του προγράμματος μπορεί να μειωθεί.

10.5 Πώς να ενεργοποιήσετε μια επιλογή προγράμματος

Μπορεί να ενεργοποιηθεί μόνο μία επιλογή κάθε φορά. Ενεργοποιήστε την επιλογή πριν ξεκινήσετε ένα πρόγραμμα. Δεν μπορείτε να ενεργοποιήσετε ή να απενεργοποιήσετε την επιλογή ενώ εκτελείται ένα πρόγραμμα.

1. Επιλέξτε πρόγραμμα από τη μπάρα επιλογής προγράμματος My Time.
2. Πιέστε το κουμπί επιλογής προγράμματος.

Η φωτεινή ένδειξη του κουμπιού είναι αναμμένη.



Η ενεργοποίηση μιας επιλογής συχνά αυξάνει την κατανάλωση νερού, την κατανάλωση ενέργειας και τη διάρκεια του προγράμματος.

10.6 Πώς να καθυστερήσετε την έναρξη ενός προγράμματος

1. Επιλέξτε ένα πρόγραμμα.
2. Πιέστε το Delay επανειλημμένα μέχρι να εμφανιστεί στην οθόνη ο επιθυμητός χρόνος καθυστέρησης (από 1 έως 24 ώρες).

Η λυχνία που σχετίζεται με το κουμπί είναι αναμμένη.

3. Κλείστε την πόρτα της συσκευής για να αρχίσει η αντίστροφη μέτρηση.

Κατά την αντίστροφη μέτρηση, δεν μπορείτε να αλλάξετε το πρόγραμμα ή την επιλογή.

Μπορείτε να αλλάξετε τον χρόνο καθυστέρησης στην εφαρμογή.

Μόλις ολοκληρωθεί η αντίστροφη μέτρηση, το πρόγραμμα θα ξεκινήσει.

10.7 Πώς να ακυρώσετε την καθυστέρηση έναρξης προγράμματος

Πιέστε παρατεταμένα  για περίπου 3 δευτερόλεπτα.

Η συσκευή επιστρέφει στην επιλογή προγράμματος.

Επιλέξτε ξανά ένα πρόγραμμα.

10.8 Πώς να ακυρώσετε ένα πρόγραμμα που βρίσκεται σε εξέλιξη

Πιέστε παρατεταμένα  για περίπου 3 δευτερόλεπτα. Η συσκευή επιστρέφει στην επιλογή προγράμματος.



Πριν από την έναρξη ενός νέου προγράμματος, βεβαιωθείτε ότι υπάρχει απορρυπαντικό στη θήκη απορρυπαντικού.

10.9 Άνοιγμα της πόρτας ενώ η συσκευή λειτουργεί

Το άνοιγμα της πόρτας ενώ βρίσκεται σε λειτουργία ένα πρόγραμμα οδηγεί σε παύση του κύκλου πλύσης. Στην οθόνη εμφανίζεται η υπόλοιπη διάρκεια του προγράμματος. Αφού κλείσετε την πόρτα, ο κύκλος πλύσης συνεχίζει από το σημείο διακοπής.

Εάν ανοίξετε την πόρτα στην αντίστροφη μέτρηση χρονοκαθυστέρησης, γίνεται παύση της αντίστροφης μέτρησης. Στην οθόνη

εμφανίζεται η τρέχουσα κατάσταση αντίστροφης μέτρησης. Αφού κλείσετε την πόρτα, η αντίστροφη μέτρηση συνεχίζει.



Το άνοιγμα της πόρτας ενώ βρίσκεται σε λειτουργία η συσκευή μπορεί να επηρεάσει την κατανάλωση ενέργειας και τη διάρκεια προγράμματος.

10.10 Λήξη προγράμματος

Όταν το πρόγραμμα ολοκληρωθεί, το πλυντήριο πιάτων απενεργοποιείται αυτόματα.

Όλα τα κουμπιά είναι ανενεργά εκτός από το κουμπί ενεργοποίησης/απενεργοποίησης.

10.11 Αυτόματη απενεργοποίηση

Αυτή η λειτουργία εξοικονομεί ενέργεια απενεργοποιώντας τη συσκευή όταν αυτή δεν λειτουργεί. Η λειτουργία ξεκινά να λειτουργεί αυτόματα:

- Όταν το πρόγραμμα έχει ολοκληρωθεί.
- Μετά από 10 λεπτά εάν δεν έχει ξεκινήσει κανένα πρόγραμμα και δεν πατηθεί κανένα κουμπί.

11. ΥΠΟΔΕΙΞΕΙΣ ΚΑΙ ΣΥΜΒΟΥΛΕΣ

11.1 Γενικά

Ακολουθήστε τις υποδείξεις βέλτιστο καθαρισμό και στέγνωμα με καθημερινή χρήση και για την προστασία του περιβάλλοντος.

- Το πλύσιμο των πιάτων στο πλυντήριο πιάτων σύμφωνα με τις οδηγίες στο εγχειρίδιο χρήστη συνήθως καταναλώνει λιγότερο νερό και ενέργεια συγκριτικά με το πλύσιμο των πιάτων στο χέρι.
- Μην εκτελείτε πρόπλυση των πιάτων στο χέρι. Αυξάνει την κατανάλωση ενέργειας και νερού. Όταν είναι απαραίτητο, επιλέξτε ένα πρόγραμμα με φάση πρόπλυσης.
- Αφαιρέστε τα μεγαλύτερα υπολείμματα τροφών από τα πιάτα και αδειάζετε τα φλιτζάνια και ποτήρια προτού τα τοποθετήσετε στη συσκευή.
- Επιλέξτε ένα πρόγραμμα σύμφωνα με τον τύπο του φορτίου και το βαθμό λερώματος.

- Για την αποτροπή συσσώρευσης αλάτων εντός της συσκευής:
 - Γεμίζετε τη θήκη αλατιού όποτε είναι απαραίτητο.
 - Χρησιμοποιείτε τη συνιστώμενη δόση απορρυπαντικού και λαμπρυντικού.
 - Βεβαιωθείτε ότι το τρέχον επίπεδο του αποσκληρυντή νερού αντιστοιχεί στη σκληρότητα της παροχής νερού.
 - Ακολουθήστε τις οδηγίες στο κεφάλαιο "Φροντίδα και καθαρισμό".

11.2 Χρήση αλατιού, λαμπρυντικού και απορρυπαντικού

- Χρησιμοποιείτε μόνο αλάτι, λαμπρυντικό και απορρυπαντικό για πλυντήριο πιάτων. Άλλα προϊόντα μπορεί να καταστρέψουν τη συσκευή.
- Σε περιοχές με σκληρό και πολύ σκληρό νερό συνιστάται η χρήση απλού απορρυπαντικού πλυντηρίου πιάτων (σε

- σκόνη, τζελ, ταμπλέτες που δεν περιέχουν πρόσθετους παράγοντες), λαμπρυντικού και αλατιού ξεχωριστά για βέλτιστα αποτελέσματα καθαρισμού και στεγνώματος.
- Οι ταμπλέτες απορρυπαντικού δεν διαλύονται πλήρως στα σύντομα προγράμματα. Για να αποτρέψετε την παραμονή υπολειμμάτων στα σερβίτσια σας, συνιστάται να χρησιμοποιείτε ταμπλέτες απορρυπαντικού στα προγράμματα μεγάλης διάρκειας.
 - Χρησιμοποιείτε πάντα τη σωστή ποσότητα απορρυπαντικού. Η ανεπαρκής δόση απορρυπαντικού μπορεί να οδηγήσει σε κακό καθαρισμό και στην επικάλυψη στρώσης σκληρού νερού ή την εμφάνιση κηλίδων στα αντικείμενα. Η χρήση υπερβολικής ποσότητας απορρυπαντικού με μαλακό ή αποσκληρυνμένο νερό οδηγεί σε υπολείμματα απορρυπαντικού στα πιάτα. Ρυθμίστε την ποσότητα απορρυπαντικού με βάση τη σκληρότητα του νερού. Ακολουθείτε τις οδηγίες ασφαλείας που παρέχονται στη συσκευασία του απορρυπαντικού.
 - Χρησιμοποιείτε πάντα τη σωστή ποσότητα λαμπρυντικού. Η ανεπαρκής δόση λαμπρυντικού μειώνει τα αποτελέσματα του στεγνώματος. Η χρήση υπερβολικής ποσότητας λαμπρυντικού οδηγεί σε μπλε κηλίδες στα αντικείμενα.
 - Βεβαιωθείτε ότι η στάθμη του αποσκληρυντικού είναι σωστή. Εάν η στάθμη είναι πολύ υψηλή, η αυξημένη ποσότητα αλατιού στο νερό μπορεί να οδηγήσει στην εμφάνιση σκουριάς στα μαχαιροπίρουνα.

11.3 Τι να κάνετε αν θέλετε να σταματήσετε να χρησιμοποιείτε πολλαπλά δισκία

Πριν ξεκινήσετε να χρησιμοποιείτε ξεχωριστά απορρυπαντικό, αλάτι και λαμπρυντικό, ολοκληρώστε τα παρακάτω βήματα:

1. Ρυθμίστε το υψηλότερο επίπεδο του αποσκληρυντή νερού.

2. Βεβαιωθείτε ότι τα δοχεία αλατιού και λαμπρυντικού είναι γεμάτα.
3. Ξεκινήστε το πρόγραμμα Quick. Μην προσθέσετε απορρυπαντικό και μην τοποθετήσετε πιάτα στα καλάθια.
4. Όταν ολοκληρωθεί το πρόγραμμα, ρυθμίστε τον αποσκληρυντή νερού σύμφωνα με τη σκληρότητα του νερού της περιοχής σας.
5. Ρυθμίστε την ποσότητα λαμπρυντικού που αποδεσμεύεται.

11.4 Πριν την έναρξη του προγράμματος

Προτού ξεκινήσετε το επιλεγμένο πρόγραμμα, βεβαιωθείτε για τα εξής:

- Τα φίλτρα είναι καθαρά και σωστά εγκατεστημένα.
- Το καπάκι της θήκης αλατιού είναι σφικτό.
- Οι εκτοξευτήρες νερού δεν είναι φραγμένοι.
- Υπάρχει αρκετό αλάτι και λαμπρυντικό (εκτός αν χρησιμοποιείτε ταμπλέτες πολλαπλών δράσεων).
- Η τακτοποίηση των αντικειμένων στα καλάθια είναι σωστή.
- Το πρόγραμμα είναι κατάλληλο για τον τύπο φορτίου και για το βαθμό λερώματος.
- Χρησιμοποιείται η σωστή ποσότητα απορρυπαντικού.

11.5 Αδειασμα των καλάθιων

1. Περιμένετε μέχρι να κρυσώσουν τα σερβίτσια πριν τα αφαιρέσετε από τη συσκευή. Τα ζεστά αντικείμενα μπορούν εύκολα να υποστούν ζημιά.
2. Αδειάστε πρώτα το κάτω καλάθι και μετά το επάνω καλάθι.



Αφού το πρόγραμμα ολοκληρωθεί, μπορεί να υπάρχει νερό στις εσωτερικές επιφάνειες της συσκευής.

12. ΦΡΟΝΤΙΔΑ ΚΑΙ ΚΑΘΑΡΙΣΜΑ

ΠΡΟΕΙΔΟΠΟΙΗΣΗ!

Πριν από οποιαδήποτε συντήρηση εκτός από τη λειτουργία  του προγράμματος, απενεργοποιήστε τη συσκευή και αποσυνδέστε το φις τροφοδοσίας από την πρίζα.

Τα βρόμικα φίλτρα και οι φραγμένοι εκτοξευτήρες νερού επηρεάζουν αρνητικά τα αποτελέσματα της πλύσης.

Τα φίλτρα είναι αυτοκαθαριζόμενα και δε χρειάζονται καθαρισμό μετά από κάθε χρήση. Καθαρίζετε τα φίλτρα μία φορά την εβδομάδα. Καθαρίζετε τους εκτοξευτήρες ψεκασμού μία φορά κάθε δύο μήνες. Η συχνότητα καθαρισμού μπορεί να διαφέρει ανάλογα με το πόσο συχνά χρησιμοποιείται η συσκευή.

12.1 Πώς να ξεκινήσετε MachineCare πρόγραμμα

Πριν ξεκινήσετε το πρόγραμμα, καθαρίστε τα φίλτρα και τους βραχίονες ψεκασμού, όπως περιγράφεται παρακάτω σε αυτό το κεφάλαιο.

1. Χρησιμοποιήστε αποσκληρυντικό ή προϊόν καθαρισμού ειδικό για πλυντήρια πιάτων. Ακολουθήστε τις οδηγίες στη συσκευασία. Μην τοποθετήσετε πιάτα στα καλάθια.
2. Πιέστε παρατεταμένα το AUTO για περίπου 3 δευτερόλεπτα.

 indicator is on.

3. Κλείστε την πόρτα της συσκευής για να ξεκινήσει το πρόγραμμα.

Όταν το πρόγραμμα έχει ολοκληρωθεί,  Η ένδειξη είναι σβηστή.

12.2 Αφαίρεση ξένων αντικειμένων

Ελέγχετε τα φίλτρα και τη λεκάνη αποστράγγισης μετά από κάθε χρήση του πλυντηρίου πιάτων. Ξένα αντικείμενα (π.χ. κομμάτια γυαλιού, πλαστικά, κόκκαλα ή οδοντογλυφίδες, κ.λπ.) μειώνουν την απόδοση καθαρισμού και μπορούν να προκαλέσουν ζημιά στην αντλία αδειάσματος.

ΠΡΟΣΟΧΗ!

Αν δεν μπορείτε να αφαιρέσετε τα ξένα αντικείμενα, επικοινωνήστε με ένα Εξουσιοδοτημένο Κέντρο Σέρβις.

1. Αποσυναρμολογήστε το σύστημα φίλτρων σύμφωνα με τις οδηγίες σε αυτό το κεφάλαιο.
2. Απομακρύνετε ξένα αντικείμενα χειροκίνητα.
3. Συναρμολογήστε ξανά τα φίλτρα σύμφωνα με τις οδηγίες σε αυτό το κεφάλαιο.

12.3 Καθαρισμός των φίλτρων

Το σύστημα φίλτρων αποτελείται από τρία εξαρτήματα.

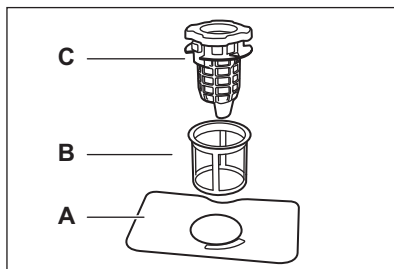

1. Γυρίστε το φίλτρο αποστράγγισης (C) αριστερόστροφα και σηκώστε το. Αφαιρέστε το επίπεδο φίλτρο (A).

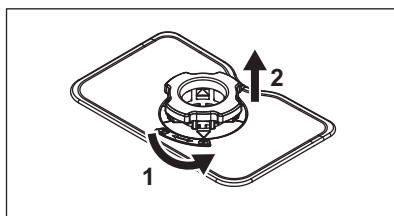

2. Πιέστε τα δύο κουμπιά στο φίλτρο αποστράγγισης (C) και αφαιρέστε το από το λεπτό φίλτρο (B).

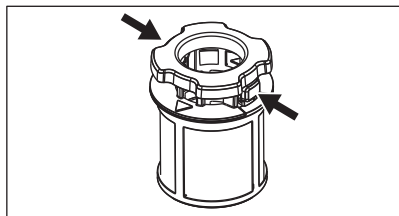

3. Πλύνετε τα φίλτρα.
4. Βεβαιωθείτε ότι δεν υπάρχουν υπολείμματα τροφών ή βρωμιά μέσα ή στα άκρα της λεκάνης αποστράγγισης.
5. Εγκαταστήστε το επίπεδο φίλτρο (A) πίσω στη θέση του.
6. Πιέστε το φίλτρο αποστράγγισης (C) μέσα στο λεπτό φίλτρο (B).
7. Εισάγετε το λεπτό φίλτρο (B) στο επίπεδο φίλτρο (A). Γυρίστε το φίλτρο αποστράγγισης (C) δεξιόστροφα μέχρι να κλειδώσει.

⚠ ΠΡΟΣΟΧΗ!

Σε περίπτωση εσφαλμένης τοποθέτησης των φίλτρων, τα αποτελέσματα της πλύσης δεν θα είναι ικανοποιητικά και θα προκληθεί ζημιά στη συσκευή.

12.4 Εσωτερικός καθαρισμός

- Καθαρίστε το εσωτερικό της συσκευής με ένα μαλακό, υγρό πανί.
- Μη χρησιμοποιείτε λειαντικά προϊόντα, σφουγγαράκια που χαράσσουν, αιχμηρά εργαλεία, ισχυρά χημικά, συρμάτινα σφουγγαράκια ή διαλύτες.
- Σκουπίζετε την πόρτα, συμπεριλαμβανομένου του λάστιχου, μία φορά την εβδομάδα.
- Για να διατηρήσετε την απόδοση της συσκευής σας, χρησιμοποιείτε ένα προϊόν καθαρισμού σχεδιασμένο ειδικά για πλυντήρια πιάτων, τουλάχιστον δύο φορές τον μήνα. Ακολουθήστε προσεκτικά τις οδηγίες που υπάρχουν στη συσκευασία του προϊόντος.
- Για βέλτιστα αποτελέσματα καθαρισμού, ξεκινήστε το πρόγραμμα .

12.5 Καθαρισμός του κάτω εκτοξευτήρα νερού

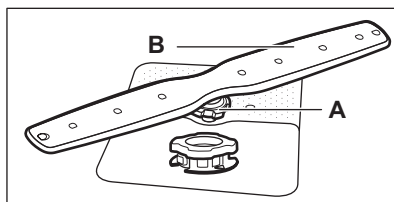

1. Γυρίστε το περικόχλιο σύσφιξης (A) δεξιόστροφα και τραβήξτε τον βραχίονα ψεκασμού (B) προς τα πάνω.
2. Πλύνετε τον βραχίονα ψεκασμού με τρεχούμενο νερό. Χρησιμοποιήστε ένα εργαλείο με λεπτή μύτη, π.χ. μια οδοντογλυφίδα, για να αφαιρέσετε τους ρύπους από τις οπές. Αφήστε να τρέξει νερό μέσα από τις οπές για να ξεπλύνετε τα υπολείμματα.
3. Πιέστε τον βραχίονα ψεκασμού προς τα κάτω και γυρίστε το περικόχλιο σύσφιξης δεξιόστροφα.

12.6 Καθαρισμός άνω βραχίονα ψεκασμού

1. Τραβήξτε έξω το άνω καλάθι.
2. Για να αποσπάσετε τον βραχίονα ψεκασμού από το καλάθι, περιστρέψτε δεξιόστροφα το παξιμάδι σύσφιξης (A).

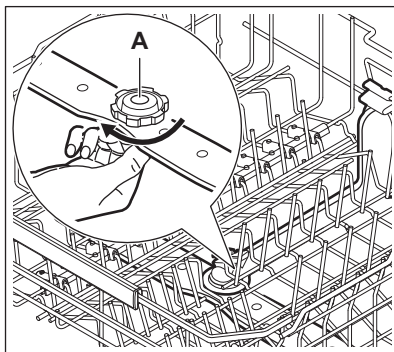

3. Πλύνετε τον βραχίονα ψεκασμού με τρεχούμενο νερό. Χρησιμοποιήστε ένα εργαλείο με λεπτή μύτη, π.χ. μια οδοντογλυφίδα, για να αφαιρέσετε τους ρύπους από τις οπές. Αφήστε να τρέξει νερό μέσα από τις οπές για να ξεπλύνετε τα υπολείμματα.

4. Για να επανατοποθετήσετε τον βραχίονα ψεκασμού, περιστρέψτε αριστερόστροφα το παξιμάδι σύσφιξης έως ότου ακουστεί «κλικ».

12.7 Καθαρισμός του εκτοξευτήρα νερού οροφής

Ο εκτοξευτήρας νερού οροφής είναι τοποθετημένος στην οροφή της συσκευής. Ο εκτοξευτήρας νερού (C) είναι εγκατεστημένος στον σωλήνα παροχής (A) με το εξάρτημα στερέωσης (B).

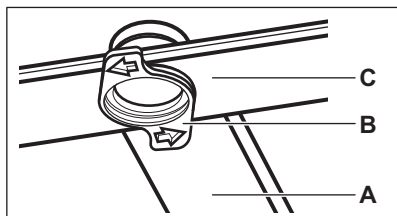

1. Απελευθερώστε τα στοπ στις άκρες των συρόμενων ραγών του συρταριού για μαχαιροπύρωνα και τραβήξτε προς τα έξω το συρτάρι.

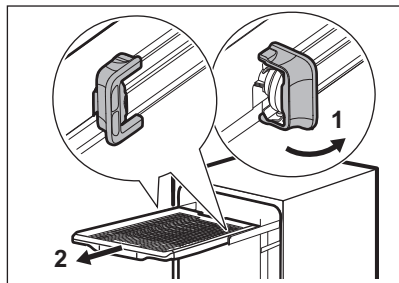

2. Μετακινήστε το επάνω καλάθι στο χαμηλότερο επίπεδο για να μπορέσετε να φτάσετε τον εκτοξευτήρα νερού πιο εύκολα.
3. Στρέψτε το εξάρτημα στερέωσης (B) αριστερόστροφα και τραβήξτε τον εκτοξευτήρα νερού (C) προς τα κάτω.
4. Πλύνετε τον βραχίονα ψεκασμού με τρεχούμενο νερό. Χρησιμοποιήστε ένα εργαλείο με λεπτή μύτη, π.χ. μια

οδοντογλυφίδα, για να αφαιρέσετε τους ρύπους από τις οπές. Αφήστε να τρέξει νερό μέσα από τις οπές για να ξεπλύνετε τα υπολείμματα.

5. Εισαγάγετε το εξάρτημα στερέωσης (B) στον εκτοξευτήρα νερού (C) και στερεώστε το στον σωλήνα παροχής (A) στρέφοντάς το δεξιόστροφα. Βεβαιωθείτε ότι το εξάρτημα στερέωσης έχει ασφαλίσει στη θέση του.
6. Τοποθετήστε το συρτάρι για τα μαχαιροπύρωνα στις συρόμενες ράγες και ασφαλίστε τα στοπ.

12.8 Καθαρισμός του φίλτρου του σωλήνα παροχής

1. Κλείστε τη βρύση.
2. Περιστρέψτε τον σταθ. δακτύλιο (A) δεξιόστροφα. Αποσυνδέστε τον σωλήνα.

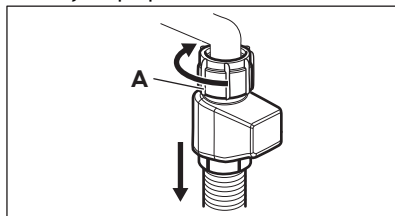

3. Καθαρίστε το φίλτρο του σωλήνα παροχής.

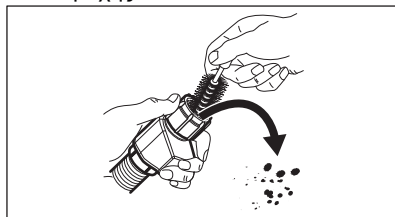

12.9 Εξωτερικό καθάρισμα

- Καθαρίστε τη συσκευή με ένα υγρό μαλακό πανί.
- Χρησιμοποιείτε μόνο ουδέτερα απορρυπαντικά.
- Μη χρησιμοποιείτε λειαντικά προϊόντα, σφουγγαράκια που χαράσσουν ή διαλύτες.

13. ΑΝΤΙΜΕΤΩΠΙΣΗ ΠΡΟΒΛΗΜΑΤΩΝ

Η πλειοψηφία των προβλημάτων που μπορεί να προκύψουν μπορούν να λυθούν χωρίς την ανάγκη για επικοινωνία με το Εξουσιοδοτημένο Κέντρο Σέρβις. Ανατρέξτε στον παρακάτω πίνακα για πληροφορίες σχετικά με πιθανά προβλήματα.

Για ορισμένα σφάλματα, στην οθόνη εμφανίζεται ένας κωδικός συναγερμού.

Αφού ελέγξετε τη συσκευή, απενεργοποιήστε τη και κατόπιν ενεργοποιήστε τη ξανά. Εάν το πρόβλημα παραμένει, επικοινωνήστε με το Εξουσιοδοτημένο Κέντρο Σέρβις. Αποσυνδέστε τη συσκευή από το ρεύμα και μην τη χρησιμοποιείτε μέχρι να επιλυθεί το πρόβλημα.

Δεν μπορείτε να ενεργοποιήσετε τη συσκευή.

- Βεβαιωθείτε ότι το φις τροφοδοσίας είναι συνδεδεμένο στην πρίζα.
- Βεβαιωθείτε ότι δεν υπάρχει κατεστραμμένη ασφάλεια στο κιβώτιο ασφαλειών.

Το πρόγραμμα δεν ξεκινά.

- Βεβαιωθείτε ότι το καπάκι της συσκευής και η πόρτα του κάδου έχει κλείσει.
- Αν έχει οριστεί καθυστέρηση έναρξης, ακυρώστε την αντίστροφη μέτρηση ή περιμένετε να ολοκληρωθεί.
- Η συσκευή αναπληρώνει τη ρητίνη μέσα στον αποσκληρυντή νερού. Η διάρκεια της διαδικασίας είναι περίπου 5 λεπτά.

Η συσκευή δεν γεμίζει με νερό. Κωδικός σφάλματος i10 ή i11.

- Βεβαιωθείτε ότι η βρύση είναι ανοιχτή.
- Βεβαιωθείτε ότι η πίεση παροχής νερού είναι μεταξύ 0.05 (0.5) / 1 (10) MPa (bar). Για αυτές τις πληροφορίες, επικοινωνήστε με την τοπική αρχή νερού.
- Βεβαιωθείτε ότι η βρύση δεν είναι φραγμένη.
- Βεβαιωθείτε ότι το φίλτρο του σωλήνα εξόδου δεν είναι φραγμένο. Καθαρίστε το φίλτρο, εάν χρειάζεται. Ανατρέξτε στο κεφάλαιο "Φροντίδα και καθαρισμός".
- Βεβαιωθείτε ότι ο σωλήνας παροχής δεν έχει συστραφεί, υποστεί ζημιά ή τσακίσει.

Η συσκευή δεν αποστραγγίζει το νερό. Κωδικός σφάλματος i20.

- Βεβαιωθείτε ότι το σιφόνι του νεροχύτη δεν είναι φραγμένο.
- Βεβαιωθείτε ότι το σύστημα εσωτερικού φίλτρου δεν είναι φραγμένο.
- Βεβαιωθείτε ότι ο σωλήνας παροχής δεν έχει συστραφεί, υποστεί ζημιά ή τσακίσει.

Βλάβη αντλίας αποστράγγισης. Κωδικός σφάλματος i23.

- Το κάλυμμα της αντλίας αποστράγγισης είναι χαλαρό ή λείπει. Ελέγξτε το κάλυμμα. Για τη θέση του καλύμματος, ανατρέξτε στις οδηγίες καθαρισμού της αντλίας αποστράγγισης, παρακάτω σε αυτό το κεφάλαιο.

Βλάβη αντλίας αποστράγγισης. Κωδικός σφάλματος i24.

- Η αντλία αποστράγγισης παρεμποδίζεται από ξένο αντικείμενο. Ανατρέξτε στις οδηγίες καθαρισμού της αντλίας αποστράγγισης, παρακάτω σε αυτό το κεφάλαιο.

Βλάβη αντλίας αποστράγγισης. Η οθόνη εμφανίζει κωδικό σφάλματος i28.

- Κλείστε τη βρύση νερού και επικοινωνήστε με ένα Εξουσιοδοτημένο Κέντρο Σέρβις.

Έχει ενεργοποιηθεί η διάταξη προστασίας από υπερχείλιση. Η οθόνη εμφανίζει κωδικό σφάλματος i30.

- Κλείστε τη βρύση.
- Βεβαιωθείτε ότι η συσκευή έχει εγκατασταθεί σωστά.
- Βεβαιωθείτε ότι τα καλάθια έχουν τοποθετηθεί σύμφωνα με τις οδηγίες στο εγχειρίδιο χρήσης.

Βλάβη της αντλίας πλύσης. Κωδικός σφάλματος i51 - i59.

- Απενεργοποιήστε και ενεργοποιήστε τη συσκευή.

Η θερμοκρασία του νερού μέσα στη συσκευή είναι υπερβολικά υψηλή ή παρουσιάστηκε βλάβη του αισθητήρα θερμοκρασίας. Κωδικός σφάλματος i61 ή i69.

- Βεβαιωθείτε ότι η θερμοκρασία του νερού εισόδου δεν υπερβαίνει τους 60 60°C.

- Απενεργοποιήστε και ενεργοποιήστε τη συσκευή.

Τεχνική βλάβη της συσκευής. Κωδικός σφάλματος. i97, i98 ή iC0 - iC5.

- Απενεργοποιήστε και ενεργοποιήστε τη συσκευή.

Το επίπεδο νερού μέσα στη συσκευή είναι πολύ υψηλό. Κωδικός σφάλματος iF1.

- Απενεργοποιήστε και ενεργοποιήστε τη συσκευή.
- Βεβαιωθείτε ότι τα φίλτρα είναι καθαρά.
- Βεβαιωθείτε ότι ο σωλήνας εξόδου είναι τοποθετημένος στο σωστό ύψος πάνω από το δάπεδο. Ανατρέξτε στο κεφάλαιο Οδηγίες εγκατάστασης.

Η συσκευή σταματά και ξεκινά περισσότερες φορές κατά τη λειτουργία.

- Είναι φυσιολογικό. Σας παρέχει βέλτιστα αποτελέσματα καθαρισμού και εξοικονόμηση ενέργειας.

Το πρόγραμμα διαρκεί πάρα πολύ.

- Αν έχει οριστεί καθυστέρηση έναρξης, ακυρώστε την αντίστροφη μέτρηση ή περιμένετε να ολοκληρωθεί.
- Η ενεργοποίηση επιλογών αυξάνει τη διάρκεια του προγράμματος.

Η εμφανιζόμενη διάρκεια του προγράμματος διαφέρει από τη διάρκεια στον πίνακα τιμών κατανάλωσης.

- Η διάρκεια του προγράμματος μπορεί να αλλάξει λόγω πίεσης και θερμοκρασίας νερού, διακυμάνσεων στην τροφοδοσία ρεύματος, επιλεγμένων επιλογών, ποσότητας σκευών και βαθμού λερώματος.

Ο υπολειπόμενος χρόνος στην οθόνη αυξάνεται και προχωράει σχεδόν στο τέλος της διάρκειας του προγράμματος.

- Αυτό δεν αποτελεί ελάττωμα. Η συσκευή λειτουργεί κανονικά.

Υπάρχει μικρή διαρροή από την πόρτα της συσκευής.

- Η συσκευή δεν είναι οριζοντιωμένη. Χαλαρώστε ή σφίξτε τα ρυθμιζόμενα πόδια (αν διατίθεται).

Η πόρτα της συσκευής κλείνει με δυσκολία.

- Η συσκευή δεν είναι οριζοντιωμένη. Χαλαρώστε ή σφίξτε τα ρυθμιζόμενα πόδια (αν διατίθεται).
- Εξέχουν μέρη των σερβιτσιών από τα καλάθια.

Η πόρτα της συσκευής ανοίγει κατά τη διάρκεια του κύκλου πλύσης.

- Η λειτουργία AirDry ενεργοποιείται για να βελτιώσει τα αποτελέσματα στεγνώματος εξοικονομώντας ενέργεια. Για να απενεργοποιήσετε τη λειτουργία, ανατρέξτε στο κεφάλαιο "Ρυθμίσεις".

Ήχοι κροταλισματος ή χτυπήματος ακούγονται από το εσωτερικό της συσκευής.

- Τα σερβίτσια δεν είναι σωστά τοποθετημένα στα καλάθια. Ανατρέξτε στο κεφάλαιο "Φόρτωση του πλυντηρίου πιάτων".
- Βεβαιωθείτε ότι οι εκτοξευτήρες νερού μπορούν να περιστρέφονται ελεύθερα.

Η συσκευή ρίχνει τον διακόπτη ασφαλείας.

- Η ένταση του ηλεκτρικού ρεύματος δεν είναι αρκετή για να τροφοδοτήσει ταυτόχρονα όλες τις συσκευές που χρησιμοποιούνται. Ελέγξτε την επιτρεπόμενη ένταση της πρίζας και την ικανότητα του μετρητή ή απενεργοποιήστε μία από τις συσκευές που χρησιμοποιούνται.
- Εσωτερική ηλεκτρική βλάβη της συσκευής. Επικοινωνήστε με ένα Εξουσιοδοτημένο Κέντρο Σέρβις.

Η συσκευή είναι ενεργοποιημένη, αλλά δεν λειτουργεί. Στην οθόνη εμφανίζεται η ένδειξη PF.

- Η παροχή ρεύματος είναι εκτός εύρους λειτουργίας. Ο κύκλος πλύσης πιάτων διακόπτεται προσωρινά και συνεχίζει αυτόματα με την επαναφορά του ρεύματος.

Η συσκευή απενεργοποιείται κατά τη λειτουργία.

- Πλήρης διακοπή ρεύματος. Ο κύκλος πλύσης πιάτων διακόπτεται προσωρινά και συνεχίζει αυτόματα με την επαναφορά του ρεύματος.

Στην οθόνη εμφανίζεται η ένδειξη **urp**. Μόνο το κουμπί ενεργοποίησης/ απενεργοποίησης είναι ενεργό.

- Η συσκευή κάνει λήψη και εγκαθιστά αυτόματα την ενημέρωση του υλικολογισμικού όταν είναι διαθέσιμη. Η οθόνη εμφανίζει την ένδειξη **urp** για τη διάρκεια της διαδικασίας ενημέρωσης. Περιμένετε να ολοκληρωθεί η διαδικασία. Αν διακόψετε τη διαδικασία ενημέρωσης απενεργοποιώντας τη συσκευή, αυτή συνεχίζει όταν την ενεργοποιήσετε ξανά. Η ενημέρωση υλικολογισμικού δεν αλλάζει τις τιμές δήλωσης απόδοσης της συσκευής.

13.1 Καθαρισμός της αντλίας αδειάσματος

Αν ανάψει η ένδειξη **i24**, καθαρίστε την αντλία αδειάσματος.

ΠΡΟΣΟΧΗ!

Να είστε προσεκτικοί κατά τον καθαρισμό, καθώς η αντλία αδειάσματος μπορεί να περιέχει αιχμηρά υπολείμματα, όπως γυαλί.

1. Απενεργοποιήστε τη συσκευή και αποσυνδέστε το φις τροφοδοσίας από την πρίζα.
2. Αφαιρέστε το σύστημα φίλτρων.
3. Αφαιρέστε τυχόν υπολείμματα νερού με ένα σφουγγάρι.
4. Τραβήξτε το πλαστικό κάλυμμα από γωνία με το δάκτυλό σας.

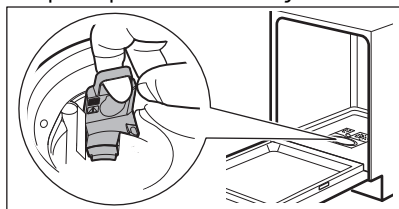

5. Αφαιρέστε προσεκτικά τυχόν ξένα αντικείμενα από τη φτερωτή και την γύρω περιοχή.
6. Τοποθετήστε το πλαστικό κάλυμμα πίσω στη θέση του. Βεβαιωθείτε ότι δεν είναι χαλαρό.
7. Τοποθετήστε το σύστημα φίλτρων και συνδέστε τη συσκευή στην πρίζα.

13.2 Τα αποτελέσματα πλύσης και στεγνώματος δεν είναι ικανοποιητικά

Ανεπαρκής καθαρισμός των πιάτων.

- Ανατρέξτε στο κεφάλαιο "Υποδείξεις και συμβουλές".
- Χρησιμοποιήστε πιο εντατικό πρόγραμμα πλύσης.
- Ενεργοποιήστε την επιλογή ExtraPower για να βελτιώσετε τα αποτελέσματα πλύσης ενός επιλεγμένου προγράμματος.
- Καθαρίστε τους εκτοξευτήρες νερού και τα φίλτρα. Ανατρέξτε στο κεφάλαιο "Φροντίδα και καθάρισμα".
- Η αιτία μπορεί να είναι η ποιότητα του απορρυπαντικού. Δοκιμάστε ένα διαφορετικό απορρυπαντικό.

Μη ικανοποιητικά αποτελέσματα στεγνώματος.

- Ανατρέξτε στο κεφάλαιο "Υποδείξεις και συμβουλές".
 - Τα σερβίτσια είχαν παραμείνει για μεγάλο διάστημα μέσα στην κλειστή συσκευή. Ενεργοποιήστε την επιλογή AirDry για να ρυθμίσετε το αυτόματο άνοιγμα της πόρτας και να βελτιώσετε την απόδοση στεγνώματος.
 - Αδειάζετε το πλυντήριο πιάτων μόνο όταν το πρόγραμμα έχει ολοκληρωθεί και στην οθόνη εμφανίζεται η ένδειξη 0:00.
 - Δεν υπάρχει λαμπρυντικό ή η δόση δεν είναι επαρκής. Γεμίστε τη θήκη λαμπρυντικού ή ρυθμίστε τη δόση σε υψηλότερη στάθμη.
 - Η αιτία μπορεί να είναι η ποιότητα του λαμπρυντικού.
 - Χρησιμοποιείτε πάντα λαμπρυντικό, ακόμα και με ταμπλέτες πολλαπλής δράσης.
 - Τα πλαστικά αντικείμενα ενδέχεται να χρειαστούν στέγνωμα με πετσέτα.
 - Το πρόγραμμα Quick δεν έχει τη φάση στεγνώματος. Επιλέξτε ένα διαφορετικό πρόγραμμα.
 - Σταγόνες νερού από το επάνω καλάθι έπεσαν στο κάτω καλάθι. Αδειάστε πρώτα το κάτω καλάθι και μετά το επάνω καλάθι.
- Άσπροι λεκέδες στα ποτήρια και τα πιάτα.**
- Η ποσότητα του απορρυπαντικού είναι υπερβολική. Μειώστε την ποσότητα.
- Μπλε κηλίδες στα ποτήρια και τα πιάτα.**
- Αποδεδειγμένη υπερβολική ποσότητα λαμπρυντικού. Ρυθμίστε τη δόση σε χαμηλότερη στάθμη.

Λεκέδες και ίχνη από σταγόνες νερού στα ποτήρια και τα πιάτα.

- Η ποσότητα λαμπρυντικού που αποδεσμεύεται δεν επαρκεί. Ρυθμίστε τη δόση σε υψηλότερη στάθμη.
- Η αιτία μπορεί να είναι η ποιότητα του λαμπρυντικού. Δοκιμάστε ένα διαφορετικό λαμπρυντικό.
- Ανατρέξτε στο κεφάλαιο "Φόρτωση του πλυντηρίου πιάτων".

Το εσωτερικό της συσκευής είναι βρεγμένο.

- Αυτό δεν αποτελεί ελάττωμα της συσκευής. Η υγρασία συμπυκνώνεται στα τοιχώματα της συσκευής.

Ασυνήθιστος αφρός κατά τη διάρκεια της πλύσης.

- Χρησιμοποιείτε απορρυπαντικό σχεδιασμένο ειδικά για πλυντήρια πιάτων.
- Χρησιμοποιείτε απορρυπαντικό διαφορετικού κατασκευαστή.
- Μην εκτελείτε πρόπλυση των πιάτων με τρεχούμενο νερό.

Ίχνη σκουριάς στα μαχαιροπίρουνα.

- Υπάρχει πολύ αλάτι στο νερό που χρησιμοποιείται για πλύση. Ρυθμίστε το επίπεδο αποσκληρυντή νερού. Αφού γεμίσετε το δοχείο αλατιού, αφαιρείτε πάντα το αλάτι που έχει χυθεί.
- Τοποθετήθηκαν μαζί σκουριασμένα και ανοξειδωτα μαχαιροπίρουνα. Μην τοποθετείτε αυτά τα αντικείμενα κοντά μεταξύ τους.

Κατάλοιπα απορρυπαντικού στη θήκη στο τέλος του προγράμματος.

- Το νερό δεν μπορεί να ξεπλύνει το απορρυπαντικό από τη θήκη. Βεβαιωθείτε ότι οι εκτοξευτήρες νερού δεν είναι φραγμένοι ή μπλοκαρισμένοι.
- Βεβαιωθείτε ότι τα αντικείμενα στα καλάθια δεν παρεμποδίζουν το άνοιγμα του καλύμματος της θήκης απορρυπαντικού.

Οσμές εντός της συσκευής.

- Ανατρέξτε στο κεφάλαιο "Φροντίδα και καθαρίσμα".
- Έναρξη  πρόγραμμα με ένα προϊόν αφαίρεσης αλάτων ή ένα προϊόν καθαρισμού σχεδιασμένο για πλυντήρια πιάτων.

Κατάλοιπα αλάτων στα σερβίτσια, στο εσωτερικό και στην εσωτερική πλευρά της πόρτας.

- Το νερό της βρύσης είναι σκληρό. Χρησιμοποιήστε αλάτι και επιλέξτε αναγέννηση του αποσκληρυντή νερού όταν χρησιμοποιούνται ταμπλέτες πολλαπλών δράσεων. Ανατρέξτε στην ενότητα για τον αποσκληρυντή νερού στο κεφάλαιο "Ρυθμίσεις".
- Το επίπεδο αλατιού είναι χαμηλό. Αν η ένδειξη αλατιού έχει ανάψει, γεμίστε τη θήκη αλατιού.
- Το καπάκι της θήκης αλατιού είναι χαλαρό. Ελέγξτε το καπάκι.
- Έναρξη  πρόγραμμα με ένα προϊόν αφαίρεσης αλάτων ή ένα προϊόν καθαρισμού σχεδιασμένο για πλυντήρια πιάτων.
- Εάν επιμένουν επικαθίσεις αλάτων, καθαρίστε τη συσκευή με τα κατάλληλα απορρυπαντικά.
- Δοκιμάστε ένα διαφορετικό απορρυπαντικό.
- Επικοινωνήστε με τον κατασκευαστή του απορρυπαντικού.

Θαμπά, αποχρωματισμένα ή χτυπημένα σερβίτσια.

- Βεβαιωθείτε ότι στη συσκευή πλένονται μόνο αντικείμενα που είναι κατάλληλα για πλυντήρια πιάτων.
- Φορτώστε και αδειάστε το καλάθι με προσοχή. Ανατρέξτε στο κεφάλαιο "Φόρτωση του πλυντηρίου πιάτων".
- Τοποθετείτε τα ευαίσθητα αντικείμενα στο επάνω καλάθι.
- Ενεργοποιήστε την επιλογή GlassCare για ειδική φροντίδα των γυάλινων και ευαίσθητων ειδών.

Ανατρέξτε στα κεφάλαια "Πριν από την πρώτη χρήση", "Φόρτωση του πλυντηρίου πιάτων", "Καθημερινή χρήση" ή "Υποδείξεις και συμβουλές" για άλλες πιθανές αιτίες.

13.3 Προβλήματα με την ασύρματη σύνδεση

Η ενεργοποίηση της ασύρματης σύνδεσης δεν είναι επιτυχής.

- Λάθος αναγνωριστικό ασύρματου δικτύου ή κωδικός πρόσβασης. Ακυρώστε τη ρύθμιση και ξεκινήστε πάλι για να καταχωρίσετε τα σωστά διαπιστευτήρια.

Ανατρέξτε στο κεφάλαιο "Ασύρματη σύνδεση".

- Υπάρχει ένα πρόβλημα με το σήμα του ασύρματου δικτύου. Ελέγξτε το ασύρματο σας δίκτυο και τον δρομολογητή. Κάντε επανεκκίνηση στον δρομολογητή.
- Το σήμα του ασύρματου δικτύου είναι ασθενές. Για να το επαληθεύσετε αυτό, συνδέστε την κινητή σας συσκευή και το πλυντήριο πιάτων στο ίδιο δίκτυο, στο ίδιο δωμάτιο. Εάν δεν τα καταφέρετε, μετακινήστε τον δρομολογητή πιο κοντά στο πλυντήριο πιάτων.
- Το ασύρματο σήμα επηρεάζεται από συσκευή μικροκυμάτων που βρίσκεται κοντά στο πλυντήριο πιάτων. Απενεργοποιήστε τη συσκευή μικροκυμάτων.
- Επικοινωνήστε με τον πάροχο της υπηρεσίας ασύρματου δικτύου αν υπάρχουν επιπλέον προβλήματα με το ασύρματο δίκτυο.

Η εφαρμογή δεν μπορεί να συνδεθεί στο πλυντήριο πιάτων.

- Υπάρχει ένα πρόβλημα με το σήμα του ασύρματου δικτύου. Ελέγξτε το ασύρματο σας δίκτυο και τον δρομολογητή. Κάντε επανεκκίνηση στον δρομολογητή.
- Ελέγξτε εάν η κινητή συσκευή σας είναι συνδεδεμένη στο δίκτυο.
- Εγκαταστάθηκε νέος δρομολογητής ή άλλαξε η ρύθμιση παραμέτρων του

δρομολογητή. Διαμορφώστε πάλι το πλυντήριο πιάτων και την κινητή συσκευή. Ανατρέξτε στο κεφάλαιο "Ασύρματη σύνδεση".

- Επικοινωνήστε με τον πάροχο της υπηρεσίας ασύρματου δικτύου αν υπάρχουν επιπλέον προβλήματα με το ασύρματο δίκτυο.

Η εφαρμογή δεν μπορεί να συνδεθεί στο πλυντήριο πιάτων μέσω οποιουδήποτε δικτύου πέρα από το οικιακό ασύρματο δίκτυό σας. Η ένδειξη Wi-Fi αναβοσβήνει.

- Η σύνδεση στο cloud χάθηκε. Περιμένετε να αποκατασταθεί η σύνδεση.

Συχνά η εφαρμογή δεν μπορεί να συνδεθεί με το πλυντήριο πιάτων.

- Το ασύρματο σήμα επηρεάζεται από συσκευή μικροκυμάτων που βρίσκεται κοντά στο πλυντήριο πιάτων. Απενεργοποιήστε τη συσκευή μικροκυμάτων. Αποφεύγετε την ταυτόχρονη χρήση της συσκευής μικροκυμάτων και του απομακρυσμένου ελέγχου.
- Το σήμα του ασύρματου δικτύου είναι ασθενές. Μετακινήστε τον δρομολογητή όσο πιο κοντά γίνεται στο πλυντήριο πιάτων ή εξετάστε το ενδεχόμενο να αγοράσετε έναν ενισχυτή ασύρματου σήματος.

14. ΤΕΧΝΙΚΑ ΣΤΟΙΧΕΙΑ

Διαστάσεις	Πλάτος / ύψος / βάθος (mm)	596 / 815 - 895 / 550
Ηλεκτρική σύνδεση 1)	Τάση (V)	200 - 240
	Συχνότητα (Hz)	50 - 60
Πίεση παροχής νερού	Ελάχ. / μέγ. MPa (bar)	0.05 (0.5) / 1 (10)
Παροχή νερού	Κρύο νερό ή ζεστό νερό (°C) 2)	ελάχ. 5 - μέγ. 60
Χωρητικότητα	Ξεβίτσια	14

1) Ανατρέξτε στην πινακίδα τεχνικών χαρακτηριστικών για άλλες τιμές.

2) Αν το ζεστό νερό προέρχεται από εναλλακτικές πηγές ενέργειας (π.χ. ηλιακούς συλλέκτες), χρησιμοποιήστε την παροχή ζεστού νερού για να μειώσετε την κατανάλωση ενέργειας.

14.1 Σύνδεσμος για τη βάση δεδομένων EPREL της ΕΕ

Ο κωδικός QR στην ετικέτα κατανάλωσης ενέργειας που παρέχεται με τη συσκευή παρέχει έναν διαδικτυακό σύνδεσμο με την καταχώρηση αυτής της συσκευής στη βάση δεδομένων EPREL της ΕΕ. Κρατήστε την ετικέτα κατανάλωσης ενέργειας μαζί με το εγχειρίδιο χρήστη και όλα τα άλλα έγγραφα που παρέχονται με τη συσκευή.

Μπορείτε να βρείτε πληροφορίες σχετικά με την απόδοση του προϊόντος στη βάση δεδομένων EPREL της ΕΕ χρησιμοποιώντας τον σύνδεσμο <https://eprel.ec.europa.eu> και το όνομα μοντέλου και τον κωδικό προϊόντος που θα βρείτε στην πινακίδα τεχνικών χαρακτηριστικών της συσκευής. Ανατρέξτε στο κεφάλαιο «Περιγραφή προϊόντος».

15. ΠΕΡΙΒΑΛΛΟΝΤΙΚΑ ΘΕΜΑΤΑ

Ανακυκλώστε τα υλικά με το σύμβολο . Τοποθετήστε τα υλικά της συσκευασίας στους κατάλληλους κάδους ανακύκλωσης. Συμβάλετε στην προστασία του περιβάλλοντος και της ανθρώπινης υγείας μέσω της ανακύκλωσης αποβλήτων ηλεκτρικών και ηλεκτρονικών συσκευών. Μην

απορρίπτετε συσκευές που φέρουν σήμανση με το σύμβολο  μαζί με τα οικιακά απορρίματα. Επιστρέψτε το προϊόν στην τοπική εγκατάσταση ανακύκλωσης ή επικοινωνήστε με την αρμόδια δημοτική υπηρεσία.

Bine ați venit la AEG! Vă mulțumim pentru că ați ales produsul nostru.



A găsi sfaturi privind utilizarea, broșuri, informații pentru depanare, service și reparații:
www.aeg.com/support

Ne rezervăm dreptul asupra efectuării de modificări.

CUPRINS

1. INFORMAȚII PRIVIND SIGURANȚA.....	31
2. INSTRUCȚIUNI DE SIGURANȚĂ.....	33
3. DESCRIEREA PRODUSULUI	35
4. PANOU DE COMANDĂ.....	36
5. PROGRAME ȘI OPȚIUNI.....	36
6. SETĂRI.....	38
7. CONEXIUNE WIRELESS.....	40
8. ÎNAINTE DE PRIMA UTILIZARE.....	41
9. ÎNCĂRCAREA MAȘINII DE SPĂLAT VASE.....	42
10. UTILIZARE ZILNICĂ.....	45
11. SFATURI UTILE.....	47
12. ÎNGRIJIRE ȘI CURĂȚARE.....	48
13. DEPANARE.....	51
14. DATE TEHNICE.....	55
15. INFORMAȚII PRIVIND MEDIUL.....	55

1. ⚠️ INFORMAȚII PRIVIND SIGURANȚA

Înainte de instalarea și de utilizarea aparatului, citiți cu atenție instrucțiunile furnizate. Producătorul nu este responsabil pentru eventuale vătămări sau pagube rezultate din instalarea sau utilizarea incorectă. Păstrați permanent instrucțiunile într-un loc sigur și accesibil pentru consultare ulterioară.

1.1 Siguranța copiilor și a persoanelor vulnerabile

- Acest aparat poate fi utilizat de copiii cu vârsta mai mare de 8 ani, de persoanele cu capacități fizice, senzoriale sau mentale reduse sau de persoanele ne-experimentate doar sub supraveghere sau după o scurtă instruire care să le ofere informațiile necesare despre utilizarea sigură a aparatului și să le permită să înțeleagă pericolele la care se expun. Copiii cu vârsta mai mică de 8 ani și persoanele cu

- dizabilități profunde și complexe nu trebuie lăsate să se apropie de aparat dacă nu sunt supravegheate permanent.
- Copiii trebuie supravegheați pentru a vă asigura că nu se joacă cu aparatul.
 - Nu lăsați detergenții la îndemâna copiilor.
 - Nu lăsați copiii și animalele să se apropie de aparat atunci când ușa este deschisă.
 - Copiii nu vor realiza operațiunile de curățare sau de întreținere care revin utilizatorului aparatului fără a fi supravegheați.

1.2 Informații generale despre siguranță

- Acest aparat este destinat exclusiv pentru curățarea vaselor și veselei de uz casnic.
- Acest aparat este proiectat pentru uz casnic utilizarea în locuințe individuale într-un mediu interior.
- Acest aparat electrocasnic poate fi utilizat în birouri, camere de oaspeți, camere de oaspeți cu paturi și mic dejun, case de oaspeți în cadrul fermelor și alte spații de cazare similare, în care această utilizare nu depășește (media) nivelurile de utilizare domestică.
- Nu modificați specificațiile acestui aparat.
- Presiunea apei utilizate (minimă și maximă) trebuie să fie în intervalul 0.05 (0.5) / 1 (10) MPa (bar).
- Respectați numărul maxim de seturi de veselă 14.
- Ușa aparatului nu trebuie lăsată în poziție deschisă pentru a evita pericolul de împiedicare.
- În cazul în care cablul de alimentare este deteriorat, acesta trebuie înlocuit de producător, centrul de service autorizat sau persoane cu o calificare similară pentru a se evita orice pericol.
- **AVERTISMENT:** Cuțitele și alte ustensile cu vârfuri ascuțite trebuie puse în coș cu vârful în jos sau în poziție orizontală.
- Înainte de a efectua orice operațiune de întreținere, opriți aparatul și scoateți ștecherul din priză.

- Nu folosiți apă pulverizată cu presiune ridicată sau abur pentru curățarea aparatului.
- Dacă aparatul are la bază deschideri pentru ventilare, acestea nu trebuie acoperite, de ex. cu un covor.
- Aparatul trebuie conectat la rețeaua de apă folosind noile seturi de furtunuri furnizate. Seturile vechi de furtunuri nu trebuie refolosite.

2. INSTRUCȚIUNI DE SIGURANȚĂ

2.1 Instalarea

AVERTISMENT!

Doar o persoană calificată trebuie să instaleze acest aparat.

- Îndepărtați toate ambalajele.
- Dacă aparatul este deteriorat, nu îl instalați sau utilizați.
- Urmați instrucțiunile de instalare furnizate.
- Aveți grijă când mutați aparatul, deoarece este greu. Folosiți întotdeauna încălțăminte și mănuși de protecție.
- Nu instalați și nu utilizați aparatul la temperaturi sub 0°C.
- Instalați aparatul într-un loc sigur și adecvat care satisface cerințele privind instalarea.
- Nu folosiți aparatul înainte de a-l instala în structura încastrată din cauza îngrijorărilor privind siguranța.
- Dacă panoul de mobilier nu este instalat, ușa se poate închide în mod neașteptat. Deschideți ușa aparatului cu atenție pentru a evita riscul de rănire. După instalare, asigurați-vă că capacele din plastic sunt blocate în poziție. Deteriorarea sau îndepărtarea capacelor de plastic de pe laturile ușii poate afecta funcționalitatea aparatului și poate cauza o accidentare. În cazul în care capacul de plastic este deteriorat, contactați Centrul de service autorizat pentru a-l înlocui.

2.2 Conexiunea la rețeaua electrică

AVERTISMENT!

Pericol de incendiu și electrocutare.

- **AVERTISMENT:** Acest aparat este proiectat pentru a fi instalat / conectat la o împământare din clădire.
- Asigurați-vă că parametrii plăcuței de identificare sunt compatibili cu sursa de curent.
- Utilizați întotdeauna o priză cu protecție (împământare) contra electrocutării, montată corect.
- Nu folosiți prize multiple și cabluri prelungitoare.
- Preveniți deteriorarea prizei și a cablului de alimentare. Dacă este necesară o înlocuire, contactați centrul nostru de service autorizat.
- Conectați priza la priză numai la sfârșitul instalării și asigurați-vă că aveți acces la priză.
- Nu trageți de cablul de alimentare pentru a scoate din priză aparatul. Trageți întotdeauna de ștecher.

2.3 Racordarea la apă

AVERTISMENT!

Pericol de electrocutare.

- Nu deteriorați furtunurile de apă.
- Înainte de a conecta la conducte noi, conducte neutilizate o perioadă lungă de timp, după reparații sau instalarea de dispozitive noi (de exemplu, apometre), lăsați apa să curgă până când devine limpede.
- Verificați dacă există scurgeri de apă în timpul și după prima utilizare.
- Dacă furtunul de alimentare cu apă este deteriorat, închideți imediat robinetul de apă și deconectați ștecherul din priză.

Adresați-vă Centrului de service autorizat pentru înlocuirea furtunului de alimentare cu apă.

- Pana de curent electric dezactivează sistemul de protecție împotriva apei, crescând riscul de inundații.
- Furtunul de alimentare cu apă are o supapă de siguranță și un înveliș cu un cablu de alimentare interior.

2.4 Utilizarea

- Păstrați produsele inflamabile sau articolele umede cu produse inflamabile departe de aparat.
- Detergenții pentru mașina de spălat vase sunt periculoși. Respectați instrucțiunile de siguranță de pe ambalajul detergentului.
- Nu consumați și nu vă jucați cu apa din aparat.
- Așteptați până când programul se termină pentru a elimina preparate, deoarece detergent poate rămâne pe preparate.
- Nu depozitați articole sau aplicați presiune pe ușa deschisă a aparatului.
- Aparatul poate genera abur fierbinte dacă deschideți ușa în timpul funcționării unui program.

2.5 Iluminare interioară

AVERTISMENT!

Pericol de vătămare!

- Acest aparat are un bec intern care se aprinde când deschideți ușa sau porniți aparatul în timp ce ușa este deschisă. Becul se stinge când închideți ușa, opriți aparatul sau automat după un anumit timp.
- Pentru înlocuirea becului interior, contactați Centrul de service autorizat.

2.6 Serviciul de asistență tehnică

- Pentru a repara aparatul contactați Centrul de service autorizat. Utilizați doar piese de schimb originale.
- Autorepararea sau reparația neprofesională poate fi nesigură și poate anula garanția.

- Următoarele piese de schimb sunt disponibile timp de cel puțin 7 ani după ce modelul a fost întrerupt: motorul, circulația și pompa de evacuare, radiatoare și elemente de încălzire, inclusiv pompe de căldură, țevi și echipamentele asociate inclusiv furtunuri, supape, filtre și aquastops, componente structurale și de interior legate de montarea ușilor, placă cu circuite imprimate, afișaje electronice, termostate și senzori, software și firmware, inclusiv software-ul de resetare. Următoarele piese de schimb sunt disponibile timp de cel puțin 10 ani după ce modelul a fost întrerupt: balamaua ușii și garniturile, alte garnituri, brațele stropitoare, filtrele de evacuare, grătarele interioare și periferiile de plastic, cum ar fi coșuri și capace. Durata poate fi mai mare în țara dvs. Pentru mai multe informații, vă rugăm să vizitați site-ul nostru web.
- Unele piese de schimb sunt disponibile numai pentru reparatorii profesioniști și este posibil să nu fie relevante pentru model.
- Referitor la becul (becurile) din acest produs și becurile de schimb vândute separat: Aceste becuri sunt concepute pentru a suporta situațiile fizice extreme din aparatele electrocasnice, cum ar fi cele de temperatură, vibrație, umiditate sau au rolul de a semnaliza informații privitoare la starea operațională a aparatului. Acestea nu sunt destinate utilizării în alte aplicații și nu sunt adecvate pentru iluminarea camerelor din locuință.

2.7 Gestionarea deșeurilor după încheierea ciclului de viață al aparatului

AVERTISMENT!

Pericol de vătămare sau sufocare.

- Deconectați aparatul de la sursa de alimentare electrică.
- Tăiați cablul electric și îndepărtați-l.
- Scoateți dispozitivul de blocare a ușii pentru a preveni închiderea copiilor sau a animalelor de companie în aparat.

3. DESCRIEREA PRODUSULUI

- 1 Braț stropitor din tavan
- 2 Reglare înălțime coș
- 3 Braț stropitor superior
- 4 Braț stropitor inferior
- 5 Filtre
- 6 Plăcuță cu date tehnice
- 7 Recipient pentru sare
- 8 Dozator pentru agentul de clătire
- 9 Dozator pentru detergent
- 10 Coș inferior
- 11 Coș superior
- 12 Sertar pentru tacâmuri

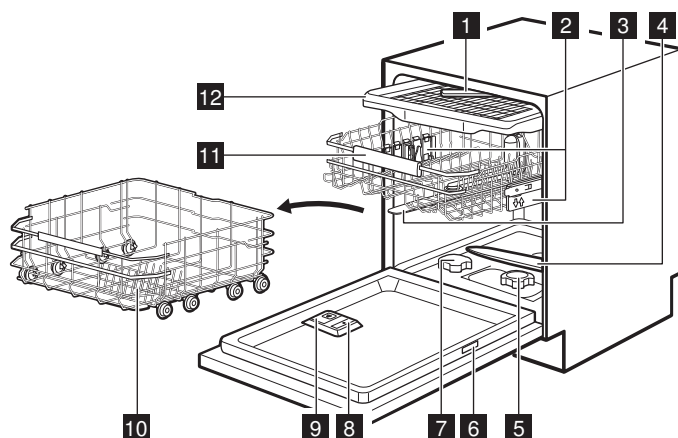

3.1 Plăcuță cu date tehnice

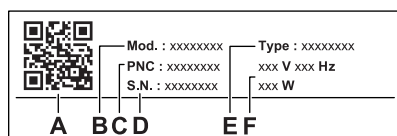

- A. codul QR
- B. Numele modelului
- C. Număr produs
- D. Număr de serie
- E. Tip produs
- F. Valori nominale electrice

Codul QR poate fi utilizat în două moduri.

Scanați codul QR cu camera de pe dispozitivul mobil pentru a deschide aplicația din magazinul de aplicații. Instalați aplicația.

Scanați codul QR cu scannerul din aplicația pentru a asocia mașina de spălat vase cu dispozitivul mobil.

3.2 LightOnFloor

Funcția afișează o iluminare cuptor pe podeaua de sub ușa aparatului. Iluminarea se aprinde când începe un program și se stinge când programul este finalizat. Iluminarea pâlpâie când aparatul funcționează defectuos.



Atunci când AirDry deschide ușa, LightOnFloors-ar putea să nu fie complet vizibilă. Pentru a vedea dacă programul s-a încheiat, priviți panoul de comandă.

4. PANOU DE COMANDĂ

- 1 Buton Pornit/Oprit / Buton Resetare
- 2 Buton / Pornire de la distanță buton pentru pornirea cu întârziere
- 3 Afișajul
- 4 My Time bara de selectare a programelor

- 5 AUTO buton de program / MachineCare buton de program
- 6 Butoane de opțiuni pentru programe

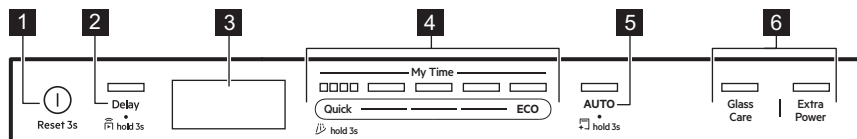

4.1 Indicatoare pe afișaj

Energometrul indică nivelul de eficiență energetică al programului și opțiunii selectate. Cu cât sunt aprinse mai multe bare, cu atât este mai redus consumul. Este oprit cu programele Quick, Rinse&Hold și MachineCare.

ECO Este aprins când selectați programul ECO. Consultați capitolul "Programe și opțiuni".



Acesta se aprinde atunci când dozatorul pentru agent de clătire trebuie realimentat. Consultați capitolul "Înainte de prima utilizare".



Acesta se aprinde atunci când recipientul pentru sare trebuie realimentat. Consultați capitolul "Înainte de prima utilizare".



Acesta se aprinde când activați conexiunea wireless. Consultați capitolul "Conexiune wireless".



Este aprins când activați funcția Pornire de la distanță. Consultați capitolul "Utilizare zilnică".



Acesta este aprins când selectați un program cu fază de uscare. Consultați capitolul "Programe și opțiuni".



Acesta este aprins când selectați un program cu fază de uscare. Consultați capitolul "Programe și opțiuni".



Este aprins când selectați programul Rinse&Hold. Consultați capitolul "Programe și opțiuni".



Este aprins când trebuie să rulați programul MachineCare și când îl porniți. Consultați capitolul "Îngrijire și curățare".

5. PROGRAME ȘI OPȚIUNI

5.1 Programe de spălare

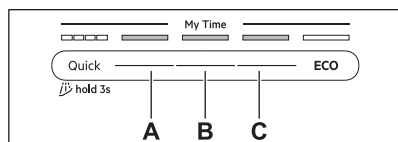

Quick

Pentru veselă și tacâmuri cu murdărie proaspătă. Faze: spălarea vaselor la 60°C, clătiți la 50°C, AirDry. Programul nu include

faza de uscare cavitate sau eliberarea agentului de clătire. Lăsați articolele în mașina de spălat vase cu ușa deschisă pentru a permite uscarea cavității la aer.

A. 1h00m

Pentru veselă și tacâmuri cu murdărie normală, uscată. Faze: spălarea vaselor la 65°C, clătire intermediară, clătire finală la 55°C, uscare cavitate, AirDry.

B. 1h30m

Pentru vase, tacâmuri, oale și tigăi cu murdărie normală, ușor uscată. Faze: spălarea vaselor la 65°C, clătire intermediară, clătire finală la 60°C, uscare cavitare,AirDry.

C. 2h00m

Pentru vase, tacâmuri, oale și tigăi cu murdărie normală, uscată. Faze: spălarea vaselor la 65°C, clătire intermediară, clătire finală la 55°C, uscare cavitare,AirDry.

ECO

Acest program oferă cea mai eficientă utilizare a apei și cel mai eficient consum energetic pentru vase din porțelan și tacâmuri cu un nivel de murdărie normal. Faze: prespălare, spălare vase la 50°C, clătire intermediară, clătire finală la 40°C, uscare cavitare,AirDry. Acesta este programul standard omologat la institutele de testare. Acest program este folosit pentru stabilirea conformității cu Reglementarea Ecodesign a Comisiei Europene (UE) 2019/2022.

AUTO

Pentru veselă, tacâmuri, ghivece și tigăi cu toate gradele de sol. Faze: prespălare, spălare vase la 55°C, clătire intermediară, clătire finală la 55-60°C, uscare cavitare,AirDry. Acest ciclu inteligent detectează dimensiunea încărcăturii și nivelul solului. Reglează automat temperatura, durata și cantitatea de apă pentru curățare și uscare cavitare optime.

5.2 Programe speciale

Rinse&Hold

Programul reîmprospătează vasele care vor fi spălate ulterior. Nu utilizați detergent cu acest program. Consultați capitolul "Utilizare zilnică".

MachineCare

Programul curăță interiorul aparatului la 65°C, îndepărtând eficient calcarul și acumularea de grăsime pentru a menține performanța de lungă durată. Consultați capitolul "Îngrijire și curățare".

5.3 Opțiuni de program

GlassCare

Opțiunea protejează articolele delicate, în special articolele din sticlă, prin prevenirea schimbărilor rapide de temperatură. Opțiunea limitează temperatura de spălare a vaselor la 45°C pentru a asigura o curățare delicată, dar eficientă. Valabil pentru programele Quick, 1h00m, 1h30m, 2h00m.

ExtraPower

Opțiunea crește eficiența curățării prin creșterea temperaturii și a duratei de spălare a vaselor. Opțiunea este destinată pentru vasele foarte murdare. Valabil pentru programele Quick, 1h00m, 1h30m, 2h00m.

5.4 Opțiuni suplimentare în aplicație

Conectați mașina de spălat vase la aplicație pentru a accesa opțiuni suplimentare de spălare a vaselor. Consultați capitolul „Conexiune wireless”.

5.5 Valori de consum

A - program, **B** - apă (l), **C** - energie (kWh), **D** - durata (min).

A	B	C	D
Quick	8.5	0.475	30
Rinse&Hold	4.0	0.150	15
1h00m	10.5	1.000	60
1h30m	10.5	1.000	90
2h00m	10.5	0.900	120
ECO	8.4	0.542	270
AUTO	12.5	1.000	180
MachineCare	10.0	0.575	60

Presiunea și temperatura apei, variațiile curentului electric, opțiunile, numărul de vase și gradul de murdărie pot modifica valorile.

Valorile pentru programe, altele decât ECO, au doar rol orientativ.

5.6 Informații pentru institutele de testare

Pentru a primi informațiile necesare efectuării testelor de performanță (ex. conform cu: EN60436), trimiteți un e-mail la:

info.test@dishwasher-production.com

În solicitarea dumneavoastră, includeți codul cu numărul produsului (PNC) de pe plăcuța cu date tehnice.

Pentru orice alte întrebări referitoare la mașina Dvs. de spălat vase, consultați manualul de utilizare furnizat împreună cu aparatul.

6. SETĂRI

6.1 Sumar setări

Numele din paranteze corespund modului în care mașina de spălat vase afișează setările în modul de setare. De asemenea, puteți modifica setările utilizând aplicația.

Duritate apă (HAR)

Setați nivelul dedurizatorului de apă (1—10) în funcție de duritatea apei. Implicat: 5. ¹⁾

Nivel agent de clătire (rA)

Reglați dozajul agentului de clătire (0—8). Implicat: 8. ¹⁾

Sunet final (ES)

Selectați Onca să activați sau Offca să dezactivați semnalul acustic pentru încheierea programului. Implicat: Off.

Deschide automat ușa (Ado)

Selectați On pentru a activa sau Off pentru a dezactiva AirDry funcția. Implicat: On. ¹⁾

Ton taste (to)

Selectați On pentru a activa sau Off pentru a dezactiva sunetul butonului atunci când este apăsat. Implicat: On.

Dezactivare rețea (Fn)

Selectați Yes pentru a reseta datele de autentificare ale rețelei wireless. Selectați No pt a ieși.

Utilizare orară (Hu)

Verificați orele totale de utilizare a mașinii de spălat vase. Contorul se oprește la 65535.

PNC număr (Pnc)

Verificați numărul PNC aferent aparatului dvs. Furnizați numărul atunci când contactați un centru de service autorizat.

Resetare setări (rS)

Selectați Yes pentru a reseta aparatul la setările din fabrică. Setarea nu resetează utilizarea orei. Setarea nu resetează

configurarea conexiunii wireless. Selectați No pt a ieși.

6.2 Mod setare

Navigarea în modul setare

Utilizați bara de My Time selecție pentru a naviga în modul de setare.

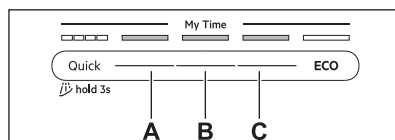

A. Buton Anterior

B. Buton OK

C. Buton Înainte

Folosiți Anterior și Înainte pentru a comuta între setările de bază și pentru a le schimba valoarea. Folosiți OK pentru a intra în setarea selectată și pentru a confirma schimbarea valorii acesteia.

Cum să intrați în modul de setare

Puteți intra în modul de setare înainte de a începe un program. Nu puteți intra în modul de setare în timp ce programul este în desfășurare.

Apăsați lung și simultan ECO și AUTO timp de circa 3 secunde.

Se aprind luminile corespunzătoare butoanelor Anterior, OK și Înainte. Afișajul arată prima setare disponibilă.

Modificarea unei setări

Asigurați-vă că aparatul este în modul setare.

1. Apăsați Anterior sau Înainte pentru a selecta o setare.

¹⁾ Vezi mai multe detalii mai târziu în acest capitol.

Afișajul afișează numele setării.

2. Apăsați OK pentru a introduce setarea. Valoarea setării curente clipește.
3. Apăsați Anteriorsau Înaintepentru a schimba valoarea.
4. Apăsați OK pentru a confirma setarea. Setarea este salvată. Aparatul revine la lista cu setări de bază.
5. Apăsați lung și simultan ECO și AUTO timp de circa 3 secunde pentru a ieși din modul setare.

Aparatul revine la selectarea programului. Setările salvate rămân valide până la modificarea lor ulterioară.

6.3 Dedurizator de apă

Dedurizatorul de apă elimină substanțele minerale din apă, substanțe care ar putea avea efecte negative asupra performanțelor la spălarea și a aparatului.

Cu cât conținutul de substanțe minerale este mai mare, cu atât apa este mai dură. Duritatea apei este măsurată pe o scală echivalentă.

Dispozitivul de dedurizare a apei trebuie să fie reglat în conformitate cu duritatea apei din rețeaua de alimentare. Reglarea este necesară indiferent de tipul de detergent utilizat pentru a asigura rezultate bune la spălarea vaselor și pentru a menține activ indicatorul pentru sare. Compania locală de furnizare a apei vă poate consilia duritatea apei din zona în care vă aflați.



Tabletele combinate care conțin sare nu sunt suficient de eficiente pentru a anula duritatea apei.

Duritate apă

°dH	°fH	mmol /l	mg/l (ppm)	°Clar k	L 1)
47	84	8,4	835	58	10
-50	-90	-9,0	-904	-63	
43	76	7,6	755	53	9
-46	-83	-8,3	-834	-57	
37	65	6,5	645	46	8
-42	-75	-7,5	-754	-52	
29	51	5,1	505	36	7
-36	-64	-6,4	-644	-45	
23	40	4,0	395	28	6
-28	-50	-5,0	-504	-35	
19	33	3,3	325	23	5
-22	-39	-3,9	-394	-27	
15	26	2,6	255	18	4
-18	-32	-3,2	-324	-22	
11	19	1,9	185	13	3
-14	-25	-2,5	-254	-17	
4	7	0,7	70	5	2
-10	-18	-1,8	-184	-12	
<4	<7	<0,7	<70	< 5	1

1) Nivelul dedurizatorului de apă

Dedurizatorul de apă este supus unui proces automat de regenerare. 2)

6.4 Nivel agent de clătire

Ajutajul de uscare îmbunătățește rezultatele uscării. Acesta este eliberat automat în timpul fazei de clătire cu apă fierbinte. Reglați cantitatea eliberată de agent de clătire.

Când dozatorul de agent de clătire este gol,  indicatorul este aprins, indicând necesitatea de a reumple agentul de clătire. Dacă rezultatele la uscare sunt satisfăcătoare atunci când folosiți exclusiv tablete

- 2) Pentru funcționarea corectă a dedurizatorului apei, rășina dispozitivului de dedurizare trebuie regenerată cu regularitate. Acest proces se face automat și face parte din funcționarea normală a mașinii de spălat vase. Frecvența regenerării depinde de setarea nivelului dedurizatorului apei. Cu cât nivelul este mai mare, cu atât regenerarea este mai frecventă. La niveluri ridicate, regenerarea are loc de două ori într-un ciclu: în timpul spălării vaselor și după clătirea finală. La niveluri mai scăzute, regenerarea are loc numai după clătirea finală. Clătirea balsamului are loc la începutul ciclului succesiv. La niveluri ridicate, acest lucru se întâmplă și la sfârșitul spălării vaselor. Clătirea dedurizatorului se încheie cu o evacuare completă. Regenerarea crește durata programului cu maxim 5 min, consumul de apă cu maxim 4 l, și consumul de energie cu 2 Wh. În condițiile de laborator standard aplicabile în prezent, cu o duritate a apei de mmol/l2.5 (dedurizator de apă: nivelul3), regenerarea va avea loc la fiecare 62l de apă utilizată. Presiunea și temperatura apei, precum și variațiile din tensiunea de alimentare pot modifica valorile.

combinate, puteți dezactiva dozatorul și indicatorul. Însă, pentru cele mai bune performanțe la uscare, folosiți întotdeauna agent de clătire și păstrați activ indicatorul pentru agent de clătire.

Pentru dezactivarea dozatorului și indicatorului pentru agent de clătire, setați nivelul agentului de clătire la 0.

6.5 AirDry

AirDry îmbunătățește rezultatele uscării cu consum energetic redus. În timpul fazei de uscare, aparatul deschide automat ușa și aceasta rămâne întredeschisă. Dezactivarea funcției poate reduce performanța la uscare.

AirDry este activat automat cu toate programele, exceptând .

Când se deschide ușa, afișajul prezintă durata rămasă din programul aflat în desfășurare.

Durata fazei de uscare și timpul de deschidere a ușii depind de programul și opțiunile selectate.

ATENȚIE!

Nu încercați să închideți ușa aparatului la mai puțin de 2 minute după deschiderea automată. Acest lucru poate cauza deteriorarea aparatului.

7. CONEXIUNE WIRELESS

Setați conexiunea wireless pentru a controla mașina de spălat vase prin aplicația de pe dispozitivul dvs. mobil.

Parametrii modului Wi-Fi

Modul Wi-Fi	NIUS-SA
Frecvența	2.412 - 2.472 GHz
Protocol	IEEE 802.11 b/g/n
Putere maximă	<20 dBm
Criptare	WPA, WPA2

7.1 Cum se configurează conexiunea wireless

Pentru a vă conecta mașina de spălat vase, aveți nevoie de:

- Rețea wireless cu conexiune la Internet.
- Dispozitiv mobil conectat la rețeaua wireless.

1. Pentru a descărca aplicația, scanați codul QR de pe coperta din spate a manualului de utilizare. De asemenea, puteți descărca aplicația direct din app store.
2. Urmați instrucțiunile din aplicație.
3. Porniți mașina de spălat vase.
4. Apăsăți lung și simultan Delay și Quick timp de circa 2 secunde.

se aprinde intermitent . Afișajul indică AP. Toate butoanele sunt inactice, cu excepția butonului de pornire/oprire.

5. Introduceți datele de conectare la rețeaua de acasă în aplicație.

În caz contrar, mașina de spălat vase anulează configurarea după un timp.

Dacă conexiunea are succes,  Indicatorul este fix și afișajul arată con. Aparatul revine la selectarea programului.

Pentru a anula configurarea, opriți și porniți aparatul.

7.2 Cum se resetează conexiunea wireless

Dacă doriți să vă conectați la o altă rețea wireless sau să actualizați datele actuale de conectare la rețea, resetați credențialele aferente rețelei.

Pentru a reseta, urmați una dintre cele două metode:

- Apăsăți lung Delay și Quick simultan, timp de circa 5 secunde.
- Intrați în modul Setări și activați setarea Fn.

Afișajul indică Fn. Contorul de energie indică progresul.  Indicatorul este oprit. Configurați o nouă conexiune wireless.

8. ÎNAINTE DE PRIMA UTILIZARE

1. Apăsăți și țineți apăsat butonul on/off până când aparatul se activează.
2. Reglați nivelul dedurizatorului de apă în funcție de duritatea apei.
3. Umpleți rezervorul pentru sare.
4. Umpleți dozatorul pentru agentul de clătire
5. Deschideți dozatorul pentru detergent.
6. Deschideți robinetul de apă.
7. Porniți programul Quick pentru a îndepărta eventualele reziduuri de la procesul de fabricație. Nu puneți vase în coșuri.

După pornirea programului, aparatul reîncarcă rășina în dedurizatorul de apă pentru până la 5 minute. Faza de spălare începe doar după finalizarea acestei proceduri. Procedura este repetată periodic.

8.1 Rezervor pentru sare

⚠ ATENȚIE!

Utilizați numai sare de regenerare pentru mașinile de spălat vase. Nu utilizați sare de bucătărie.

Sarea este utilizată pentru a reîncărca rășina din dedurizatorul de apă și pentru a asigura rezultate bune la spălare la utilizarea zilnică.

Umplerea rezervorului pentru sare

1. Rotiți capacul rezervorului pentru sare în sens invers acelor de ceasornic și scoateți-l.
2. Turna 1 l de apă în recipientul de sare (numai dacă îl umpleți pentru prima dată).
3. Folosind pâlnia furnizată, umpleți recipientul de sare cu 1 kg de sare de mașină de spălat vase.
4. Scuturați cu atenție de mânerul pâlniei pentru a pica și ultimele granule în interior.
5. Scoateți sarea din jurul deschiderii rezervorului pentru sare.
6. Rotiți capacul în sens orar pentru a închide rezervorul de sare.

⚠ ATENȚIE!

În timpul umplerii rezervorului pentru sare este posibil ca din acesta să se reverse apă și sare. Pentru a preveni coroziunea, umpleți rezervorul pentru sare și apoi începeți imediat un ciclu de spălare complet a vaselor cu detergent.

8.2 Umplerea dozatorului pentru agentul de clătire

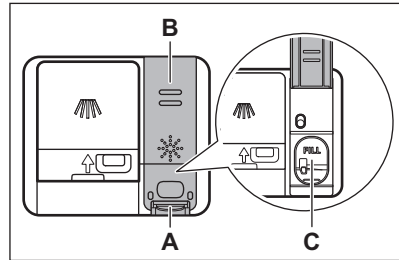

⚠ ATENȚIE!

Compartimentul (C) este numai pentru agentul de clătire. Nu îl umpleți cu detergent.

⚠ ATENȚIE!

Utilizați doar agenți de clătire pentru mașina de spălat vase.

1. Apăsăți elementul de eliberare (A) pentru a deschide capacul (B).
2. Turnați agentul de clătire în dozator (C) până când lichidul ajunge în dreptul marcajului „FILL”.
3. Pentru a evita formarea de spumă în exces, curățați agentul de clătire vărsat cu o lavetă absorbantă.
4. Închideți capacul. Verificați blocarea capacului în poziție.

8.3 Cum se umple dozatorul de detergent

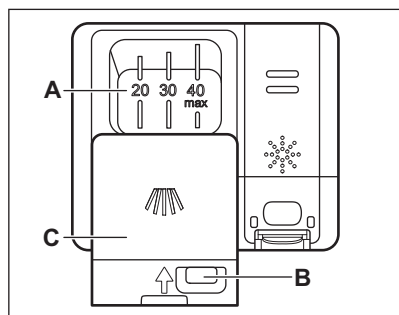

ATENȚIE!

Utilizați numai detergent pentru mașini de spălat vase.

1. Apăsăți butonul de eliberare (B) pentru a deschide capacul (C).
2. Puneți detergentul în compartiment (A). Nu depășiți marcajul „40 max”. Puteți folosi detergent sub formă de tablete, pudră sau gel.
3. Dacă programul include o fază de pre-spălare, puneți mai puțin de 5 g detergent pe partea interioară a ușii mașinii de spălat vase.
4. Închideți capacul. Verificați blocarea capacului în poziție.

Pentru informații despre dozarea detergentului, consultați instrucțiunile producătorului de pe ambalajul produsului. De obicei, 20 - 25 ml detergent gel sau 18 g detergent pudră este suficient pentru spălarea unei încărcături cu murdărie normală.

9. ÎNCĂRCAREA MAȘINII DE SPĂLAT VASE

- Pentru cele mai bune rezultate la curățare, aranjați articolele în coșuri conform instrucțiunilor din manualul utilizatorului.
 - Încărcați mașina de spălat vase la capacitatea sa maximă pentru a economisi apă și energie.
 - Nu încărcați excesiv coșurile pentru a asigura funcționarea eficientă a mașinii de spălat vase.
 - Asigurați-vă că articolele din coșuri nu se ating și nu se acoperă unul pe celălalt. Doar atunci apa poate ajunge peste tot pentru a spăla vasele.
 - Utilizați aparatul pentru a spăla numai articolele care se pot spăla automat.
 - Nu spălați următoarele materiale în mașina de spălat vase: lemn, corn, cositor, cupru, aluminiu, porțelan decorat și oțel carbon neprotejat. Acest lucru poate cauza crăparea, deformarea, decolorarea, crustă sau rugină.
 - Nu spălați articole care pot absorbi apa (bureți, cârpe menajere).
 - Puneți obiectele concave (ceștile, paharele și cratițele) cu gura în jos pentru a permite apei să se scurgă.
 - Asigurați-vă că articolele din sticlă nu se ating între ele.
- Puneți obiectele ușoare în coșul superior. Asigurați-vă că obiectele nu se mișcă liber.
 - Puneți tacâmurile și articolele mici în sertarul pentru tacâmuri.
 - Asigurați-vă că brațele stropitoare se pot mișca liber înainte să porniți un program.
 - Ajustați înălțimea coșului superior pentru a se potrivi preparatelor mari.

9.1 Cum se reglează înălțimea coșului superior

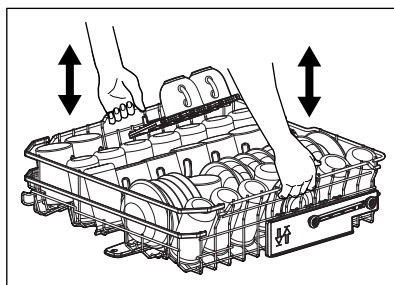

Cum se ridică coșul superior

1. Trageți coșul în afară până când se oprește.

- Ridicați coșul de ambele părți până când mecanismul se fixează în poziție și coșul este stabil.

Cum se coboară coșul superior

- Trageți coșul în afară până când se oprește.
- Ridicați ușor coșul de ambele părți, apoi împingeți-l în jos și lăsați-l să cadă.

9.2 Funcții coș mașină de spălat vase

Coș inferior

Numărul creștăturilor pliabile variază după model.

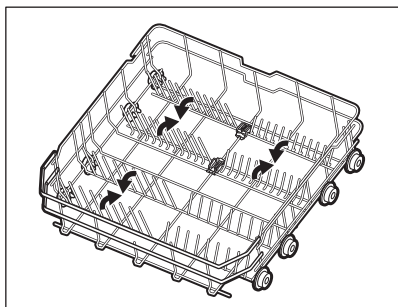

Coș superior

Numărul creștăturilor pliabile variază după model. Rafturile pentru pahare pot fi pliate pentru a face loc preparatelor înalte.

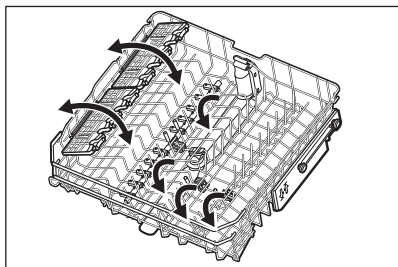

Rafturile pentru pahare au mânerle moi pentru a ține paharele, în timp ce țepii de cauciuc asigură stabilitatea.

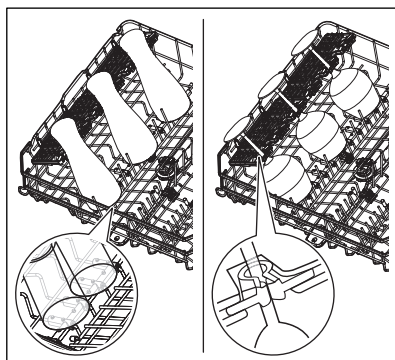

Sertar pentru tacâmuri

Folosiți sertarul pentru tacâmuri și articole mici. Cuțitul include suporturi pliabile pentru cuțite.

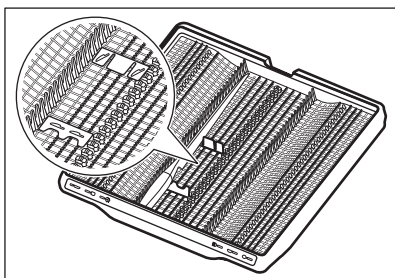

Cum se scot accesoriile

Rafturile și mânerle moi ale cuptorului pot fi scoase temporar pentru a se putea introduce obiecte voluminoase.

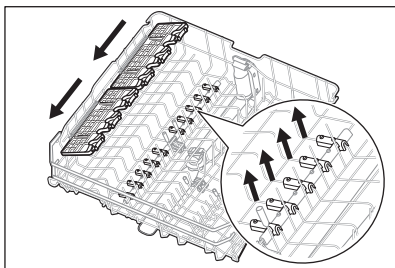

Suporturile pentru cuțite pot fi scoase temporar dacă este nevoie.

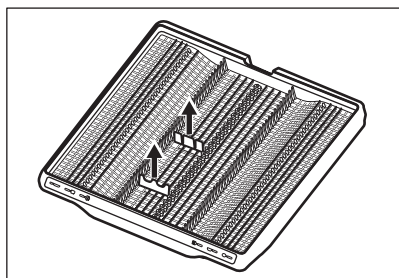

Înălțimea maximă a vaselor (mm)

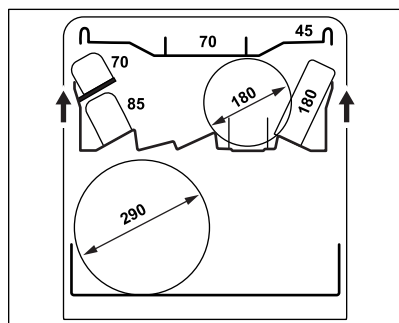
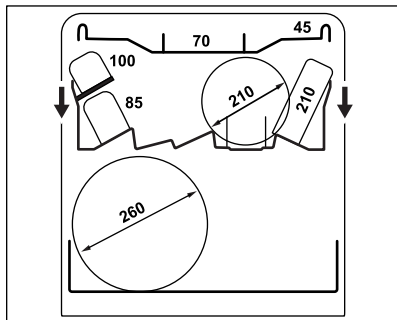

9.3 Exemple încărcare mașina de vase

Coș inferior

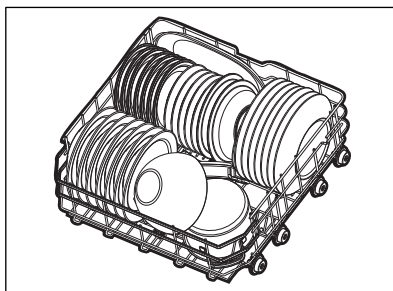
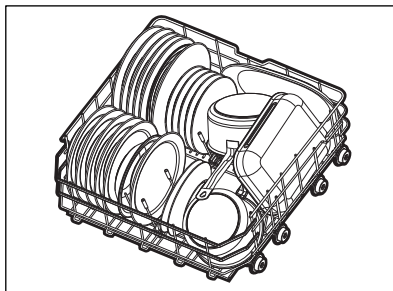

Coș superior

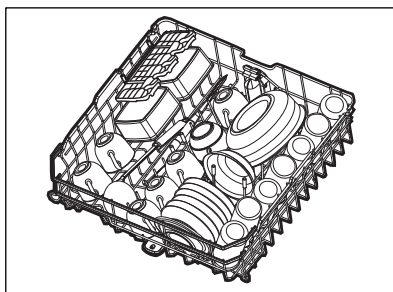

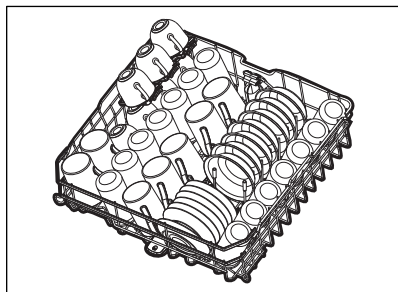

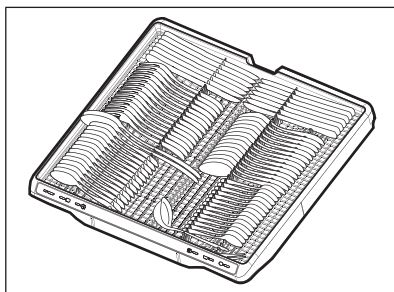
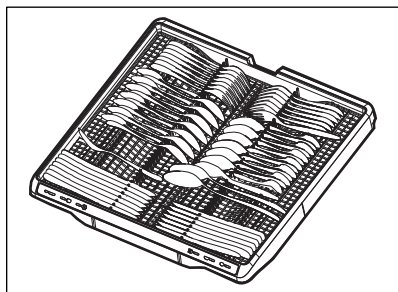

Sertar pentru tacâmuri



10. UTILIZARE ZILNICĂ

1. Deschideți robinetul de apă.
2. Apăsați și țineți apăsat butonul pornit/ oprit până când aparatul se activează.
3. Umpleți recipientul de sare dacă indicatorul  este aprins.
4. Umpleți dozatorul de agent de clătire dacă indicatorul  este aprins.
5. Încărcați coșurile.
6. Deschideți dozatorul pentru detergent.
7. Selectați și porniți unui program.
8. Închideți robinetul de apă la finalizarea programului.

10.1 Pornire de la distanță

Funcția permite start-ul unui program din aplicație.

Activarea opțiunii de pornire de la distanță

Asigurați-vă că indicatorul  este aprins și că mașina de spălat vase este adăugată în aplicație. Dacă nu, consultați capitolul "Conexiune wireless".

1. Apăsați lung Delay timp de 3 secunde. indicatorul  este aprins.
2. Închideți ușa aparatului.



Deschiderea ușii în timp ce pornirea de la distanță este activată dezactivează această funcție. Activați din nou pornirea de la distanță înainte de a închide ușa; altfel, ciclul de spălare începe imediat după ce închideți ușa. Deschiderea ușii nu dezactivează pornirea de la distanță dacă este setată pornirea cu întârziere.

Dezactivarea opțiunii de pornire de la distanță

Apăsați Delay timp de 3 secunde.

 indicatorul este stins.

10.2 Cum să start un program de laMy Time bara de selecție

1. Glisați degetul peste My Time bară de selecție pentru a alege un program. Iluminare cuptor aferente programului este aprinsă.
2. Activați o opțiune de program dacă doriți.
3. Închideți ușa aparatului pentru a porni programul.

10.3 Cum să pornești programul Rinse&Hold

1. Apăsați și mențineți apăsat Quick timp de aproximativ 3 secunde.

indicatorul  este aprins.

2. Închideți ușa aparatului pentru a porni programul.

10.4 Cum să porniți programul AUTO

1. Apăsați AUTO. Lumina corespunzătoare butonului este aprinsă. Afișajul indică cea mai mare durată posibilă a programului.
2. Închideți ușa aparatului pentru a porni programul.

În timpul ciclului, senzorii se activează de câteva ori și durata inițială a programului se poate reduce.

10.5 Cum se activează o opțiune de program

O singură opțiune poate fi activată la un moment dat. Activați opțiunea înainte de a începe un program. Nu puteți activa sau dezactiva opțiunea în timp ce rulează un program.

1. Selectați un program din My Time bara de selecție.
2. Apăsați butonul opțiune. Lumina corespunzătoare butonului este aprinsă.



Activarea opțiunilor crește adesea consumul de apă, consumul de energie și durata programului.

10.6 Întârzierea pornirii unui program

1. Selectați un program.
2. Apăsați Delay în mod repetat până când afișajul indică durata dorită a întârzierii (de la 1 la 24 de ore).

Lumina corespunzătoare butonului este aprinsă.

3. Închideți ușa aparatului electrocasnic pentru a porni numărătoarea inversă.

În timpul numărătorii inverse nu puteți modifica selectarea programului. Puteți modifica durata întârzierii cu ajutorul aplicației.

Atunci când numărătoarea inversă se încheie, programul pornește.

10.7 Cum se anulează pornirea întârziată a unui program

Apasă lung  timp de aproximativ 3 secunde.

Aparatul revine la selectarea programului. Reselectați un program.

10.8 Cum se anulează un program în desfășurare

Apasă lung  timp de aproximativ 3 secunde.

Aparatul revine la selectarea programului.



Înainte de a porni un nou program, verificați dacă există detergent în dozatorul pentru detergent.

10.9 Deschiderea ușii în timpul funcționării aparatului

Deschiderea ușii în timpul funcționării unui program pune în pauză ciclul de spălare. Afișajul indică durata rămasă a programului. După închiderea ușii, ciclul de spălare se reia din momentul întreruperii.

Dacă deschideți ușa în timpul numărătorii inverse pentru pornirea cu întârziere, numărătoarea inversă este în pauză. Afișajul indică starea curentă a numărătorii inverse. După închiderea ușii, numărătoarea inversă se reia.



Deschiderea ușii în timpul funcționării aparatului poate afecta consumul de energie și durata programului.

10.10 Încheierea programului

Când programul este finalizat, mașina de spălat vase se dezactivează automat.

Toate butoanele sunt inactice, cu excepția butonului de pornire/oprire.

10.11 Oprirea automată

Această funcție economisește energia prin oprirea aparatului atunci când nu funcționează. Funcția se activează automat:

- Când programul s-a terminat.
- După 10 minute, dacă nu a fost pornit niciun program și nu a fost apăsat niciun buton.

11. SFATURI UTILE

11.1 General

Respectați sfaturile de mai jos pentru a avea rezultate optime la curățare și uscare la utilizarea zilnică și pentru a proteja mediul.

- Spălarea vaselor la mașină conform instrucțiunilor din manualul utilizatorului consumă de obicei mai puțină apă și energie decât spălarea vaselor de mână.
- Nu pre-clățiți vasele manual. Se crește consumul de apă și energie. Atunci când este nevoie, selectați un program cu o fază de prespălare.
- Îndepărtați de pe vase reziduurile mari de alimente și goliți cămile și paharele înainte de a le pune în aparat.
- Selectați un program în funcție de tipul de încărcătură și gradul de murdărie.
- Pentru a preveni acumularea de calcar din interiorul aparatului:
 - Umpleți la loc rezervorul pentru sare de fiecare dată când este necesar.
 - Folosiți dozajul recomandat de detergent și agent de clătire.
 - Verificați dacă nivelul curent al dedurizatorului de apă corespunde durtății apei de alimentare.
 - Urmați instrucțiunile din capitolul „Îngrijire și curățare”.

11.2 Utilizare sare, agent de clătire și detergent

- Utilizați numai sare, agent de clătire și detergent pentru mașina de spălat vase. Alte produse pot deteriora aparatul.
- În zone cu apă dură și foarte dură vă recomandăm să utilizați separat detergent simplu (pudră, gel, tablete care nu conțin agenți suplimentari), agent de clătire și sare pentru rezultate optime la curățare și uscare.
- Tabletele de detergent nu se dizolvă complet în cadrul programelor scurte. Pentru prevenirea apariției reziduurilor de detergent pe veselă, recomandăm utilizarea tabletelor în programele lungi.
- Utilizați întotdeauna cantitatea corectă de detergent. Dozarea insuficientă a detergentului poate determina rezultate slabe la curățare și pelicule de apă dură sau pe pe articole. Utilizarea unei cantități prea mari de detergent cu apă mai puțin dură sau dedurizată lasă reziduuri de detergent pe vase. Reglați cantitatea de detergent în funcție de durtatea apei. Consultați instrucțiunile de pe ambalajul detergentului.
- Utilizați întotdeauna cantitatea adecvată de agent de clătire. Dozarea insuficientă a agentului de clătire reduce rezultatele la uscare. Utilizarea unei cantități prea mari de agent de clătire lasă straturi albastrii pe articole.

- Verificați dacă nivelul dedurizatorului apei este corect. Dacă nivelul este prea ridicat, cantitatea mărită de sare din apă poate duce la rugină pe tacâmuri.

11.3 Ce trebuie făcut dacă doriți să nu mai utilizați tablete combinate

Înainte de a start utilizare separată detergent, sare și agent de clătire, parcurgeți următorii pași:

1. Setați nivelul cel mai ridicat pentru dedurizatorul de apă.
2. Verificați dacă recipientele pentru sare și agent de clătire sunt pline.
3. Porniți Quick program. Nu adăugați detergent și nu puneți vase în coșuri.
4. La încheierea programului, reglați dedurizatorul de apă în funcție de duritatea apei din zona în care vă aflați.
5. Reglați cantitatea eliberată de agent de clătire.

11.4 Înainte de pornirea unui program

Înainte de a porni programul selectat, asigurați-vă de următoarele:

- Filtrele sunt curate și montate corect.
- Capacul rezervorului pentru sare este strâns.
- Brațele stropitoare nu sunt înfundate.
- Există suficientă sare și agent de clătire (dacă nu utilizați tablete combinate).
- Amplasarea articolelor în coșuri este corectă.
- Programul corespunde tipului de încărcătură și gradului de murdărie.
- Se utilizează cantitatea corectă de detergent.

11.5 Descărcarea coșurilor

1. Lăsați vesela să se răcească înainte de a scoate din aparat. Articolele fierbinți se pot deteriora ușor.
2. Mai întâi, goliți coșul inferior și apoi pe cel superior.



După finalizarea programului, poate să rămână apă pe suprafețele de la interior.

12. ÎNGRIJIRE ȘI CURĂȚARE

AVERTISMENT!

Înainte de orice întreținere, alta decât funcționarea înainte de a efectua operațiunile de întreținere, dezactivați aparatul și scoateți ștecherul din priză.

Filtrele murdare și brațele stropitoare înfundate afectează performanțele de la spălare.

Filtrele se autocurăță și nu necesită curățare după fiecare utilizare. Curățați filtrele o dată pe săptămână. Curățați brațele de pulverizare o dată la două luni. Frecvența curățării poate varia în funcție de frecvența de utilizare a aparatului.

12.1 Modul de pornire MachineCare program

Înainte de a porni programul, curățați filtrele și brațele de pulverizare conform instrucțiunilor de mai jos în acest capitol.

1. Folosiți un agent de decalcifiere sau un produs de curățare conceput special pentru mașinile de spălat vase. Respectați instrucțiunile de pe ambalaj. Nu puneți vase în coșuri.
2. Apăsăți și țineți apăsat AUTO timp de aproximativ 3 secunde.
3. indicator is on. Închideți ușa aparatului pentru a porni programul.

Când s-a terminat programul, indicatorul este oprit.

12.2 Îndepărtarea obiectelor străine

Verificați filtrele și colectorul de apă după fiecare utilizare a mașinii de spălat vase. Obiectele străine (de ex. bucăți de sticlă, plastic, oase sau scobitori etc.) reduc performanțele la spălare și pot deteriora pompa de evacuare.

⚠ ATENȚIE!

Dacă nu puteți scoate obiectele, contactați un centru de service autorizat.

1. Demontați sistemul de filtre conform instrucțiunilor din acest capitol.
2. Îndepărtați manual toate obiectele străine.
3. Montați la loc filtrele conform instrucțiunilor din acest capitol.

12.3 Curățarea filtrelor

Sistemul de filtrare este alcătuit din 3 părți.

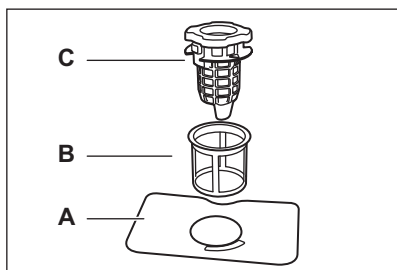

1. Rotiți filtrul de scurgere (C) în sens invers acelor de ceasornic și ridicați-l. Scoateți filtrul plat (A).

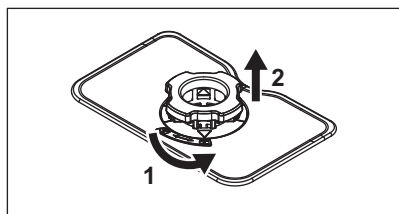

2. Apăsăți cele două butoane de pe filtrul de scurgere (C) și scoateți-l din filtrul fin (B).

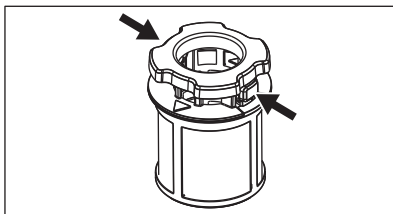

3. Spălați filtrele.
4. Asigurați-vă că nu există reziduuri de alimente sau murdărie în sau în jurul marginii băii.
5. Instalați filtrul plat (A) înapoi la loc.
6. Apăsăți filtrul de scurgere (C) în filtrul fin (B).
7. Introduceți filtrul fin (B) în filtrul plat (A). Rotiți filtru scurgere (C) în sensul acelor de ceasornic până la blocare.

⚠ ATENȚIE!

O poziție incorectă a filtrelor va cauza rezultate nesatisfăcătoare la spălare și deteriorarea aparatului.

12.4 Curățare internă

- Curățați interiorul aparatului cu o lavetă moale și umedă.
- Nu folosiți produse abrazive, bureți abrazivi, instrumente ascuțite, produse chimice agresive, burete de sârmă sau solvenți.
- Curățați ușa, inclusiv garnitura cauciucată, o dată pe săptămână.
- Pentru a păstra performanțele aparatului, folosiți cel puțin o dată la două luni un produs de curățare conceput special pentru mașinile de spălat vase. Urmați cu atenție instrucțiunile de pe ambalajul produsului.
- Pentru rezultate optime la spălare, porniți programul .

12.5 Curățarea brațului stropitor inferior

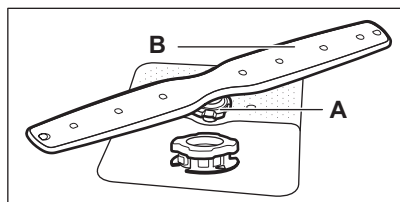

1. Înșurubați piulița de strângere (A) în sens invers acelor de ceasornic și trageți brațul de pulverizare (B) în sus.
2. Spălați brațul stropitor sub un jet de apă. Folosiți un instrument subțire ascuțit, de ex. o scobitoare, pentru a îndepărta particulele de murdărie din orificii. Lăsați apă să curgă prin găuri pentru a elimina orice resturi rămase.
3. Apăsăți brațul de pulverizare în jos și rotiți piulița de strângere în sensul acelor de ceasornic.

12.6 Curățarea brațului stropitor înalt

1. Scoateți coșul superior.
2. Pentru a detașa brațul de pulverizare de coș, întoarce piulița de strângere (A) în sensul acelor de ceasornic.

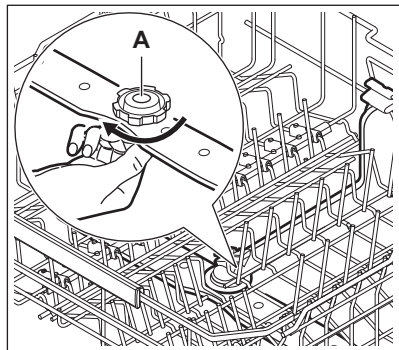

3. Spălați brațul stropitor sub un jet de apă. Folosiți un instrument subțire ascuțit, de ex. o scobitoare, pentru a îndepărta particulele de murdărie din orificii. Treceți apă prin găuri pentru a elimina resturile rămase.
4. Pentru a instala brațul de pulverizare înapoi, întoarce piulița de strângere în

sens invers acelor de ceasornic până auzi un clic.

12.7 Curățarea brațului stropitor din tavan

Brațul stropitor din tavan se găsește în partea superioară a dispozitivului. Brațul stropitor (C) este instalat în tubul de livrare (A) cu ajutorul elementului de fixare (B).

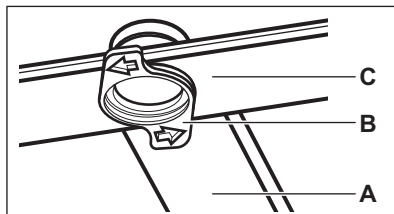

1. Eliberați opritoarele de pe părțile laterale ale șinelor glisante ale sertarului de tacâmuri și trageți sertarul afară.

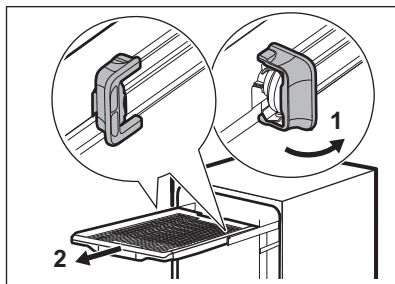

2. Mutați coșul superior la cel mai de jos nivel pentru a ajunge la brațul stropitor cu mai mare ușurință.
3. Rotiți elementul de montare (B) în sens invers acelor de ceasornic și trageți brațul de pulverizare (C) în jos.
4. Spălați brațul stropitor sub un jet de apă. Folosiți un instrument subțire ascuțit, de ex. o scobitoare, pentru a îndepărta particulele de murdărie din orificii. Treceți apă prin găuri pentru a elimina resturile rămase.
5. Introduceți elementul de fixare (B) în brațul stropitor (C) și fixați-l în tubul de livrare (A) rotindu-l în sensul acelor de ceasornic. Asigurați-vă că elementul de fixare este blocat.
6. Instalați sertarul de tacâmuri pe șinele glisante și blocați opritoarele.

12.8 Curățarea filtrului furtunului de alimentare

1. Închideți robinetul de apă.
2. Rătiți opritorul (A) în sens orar. Deconectați furtunul.

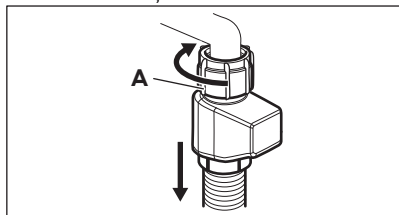

3. Curățați filtrul furtunului de alimentare.

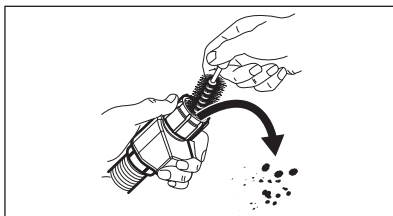

12.9 Curățarea exterioară

- Curățați aparatul cu o lavetă moale, umedă.
- Utilizați numai detergenți neutri.
- Nu folosiți produse abrazive, bureți abrazivi sau solvenți.

13. DEPANARE

Majoritatea problemelor care pot să apară pot fi rezolvate fără a fi necesară contactarea unui Centru de service autorizat. Consultați tabelul de mai jos pentru informații privind posibilele probleme.

În cazul anumitor probleme, afișajul indică un cod de alarmă.

După verificarea aparatului, dezactivați și activați aparatul. Dacă problema persistă, contactați Centrul de service autorizat.

Deconectați aparatul și nu-l folosiți până când problema nu este rezolvată.

Nu puteți activa aparatul.

- Verificați dacă ștecherul este introdus în priză.
- Verificați dacă există o siguranță arsă în tabloul de siguranțe.

Programul nu pornește.

- Verificați dacă ușa aparatului este închisă.
- Dacă este setată pornirea cu întârziere, anulați setarea de întârziere sau așteptați terminarea numărătorii inverse.
- Aparatul reîncarcă rășină în interiorul dedurizatorului de apă. Durata procedurii este de aproximativ 5 minute.

Aparatul nu se alimentează cu apă. Cod de eroare i10 sau i11.

- Verificați dacă robinetul de apă este deschis.
- Verificați dacă presiunea de la rețeaua de alimentare cu apă este între 0.05 (0.5) / 1

(10) MPa (bar). Pentru această informație, contactați compania locală de furnizare a apei.

- Verificați dacă robinetul de apă este înfundat.
- Verificați dacă filtrul din furtunul de alimentare cu apă este înfundat. Dacă este necesar, curățați filtrul. Consultați capitolul "Îngrijire și curățare".
- Verificați dacă furtunul de alimentare este răsucit sau îndoit.

Aparatul nu evacuează apa. i20 cod de eroare.

- Verificați dacă scurgerea chiuvetei este înfundată.
- Verificați dacă sistemul de filtrare intern este înfundat.
- Verificați dacă furtunul de evacuare este răsucit sau îndoit.

Defecțiune a pompei de drenaj. i23 cod de eroare.

- Capacul pompei de drenaj este slăbit sau lipsă. Inspectați capacul. Pentru locația capacului, consultați instrucțiunile despre cum să curățați pompa de drenaj, furnizate mai târziu în acest capitol.

Defecțiune a pompei de drenaj. i24 cod de eroare.

- Pompa de drenaj este blocată de un obiect străin. Consultați instrucțiunile despre cum să curățați pompa de drenaj, furnizate mai târziu în acest capitol.

Defecțiune a pompei de drenaj. Afișajul indică codul de eroare i28.

- Închideți robinetul de apă și contactați un Centru de service autorizat.

Dispozitivul anti-inundație este pornit. Afișajul indică codul de eroare i30.

- Închideți robinetul de apă.
- Asigurați-vă că aparatul a fost instalat corect.
- Asigurați-vă că încărcarea coșurilor s-a făcut conform instrucțiunilor din manualul utilizatorului.

Defecțiune a pompei de spălare. coduri de eroare i51 - i59.

- Opriți și porniți din nou aparatul.

Temperatura apei din interiorul aparatului este prea ridicată sau senzorul de temperatură funcționează incorect. coduri de eroare i61 sau i69.

- Asigurați-vă că temperatura apei de alimentare nu depășește 60°C.
- Opriți și porniți din nou aparatul.

Defecțiune tehnică a aparatului. Coduri de eroare i97, i98 sau iC0 - iC5.

- Opriți și porniți din nou aparatul.

Nivelul apei din aparat este prea mare. cod de eroare iF1.

- Opriți și porniți din nou aparatul.
- Verificați dacă filtrele sunt curate.
- Asigurați-vă că furtunul de evacuare este instalat la înălțimea corectă deasupra podelei. Consultați instrucțiunile de instalare.

Aparatul se oprește și pornește de mai multe ori în timpul funcționării.

- Este normal. Aceasta oferă rezultate optime la curățare și economii de energie.

Programul durează prea mult.

- Dacă este setată pornirea cu întârziere, anulați setarea de întârziere sau așteptați terminarea numărării inverse.
- Activarea opțiunilor deseori crește durata programului.

Durata programului afișat diferă de durata din tabelul cu valorile de consum.

- Durata programului poate varia din cauza presiunii și temperaturii apei, variațiilor în alimentarea cu energie electrică, opțiunilor selectate, cantității de preparate și gradului de murdărie.

Durata rămasă pe afișaj crește și sare până aproape de sfârșitul duratei programului.

- Acesta nu este un defect. Aparatul funcționează corect.

Mici scurgeri din ușa aparatului.

- Aparatul nu este adus la nivel. Slăbiți sau strângeți picioarele reglabile (dacă se poate).

Ușa aparatului se închide greu.

- Aparatul nu este adus la nivel. Slăbiți sau strângeți picioarele reglabile (dacă se poate).
- Părți din veselă ies prin coșuri.

Ușa aparatului se deschide în timpul ciclului de spălare.

- Funcția AirDry este activată pentru a îmbunătăți rezultatele uscării, economisind în același timp energie. Pentru a dezactiva funcția, consultați capitolul "Setări".

Sunete de huruit sau ciocănit din interiorul aparatului.

- Vesela nu este pusă corect în coșuri. Consultați capitolul "Încărcarea mașinii de spălat vase".
- Verificați dacă brațele stropitoare se pot roti liber.

Aparatul declanșează întrerupătorul.

- Amperajul este insuficient pentru a alimenta simultan toate aparatele aflate în uz. Verificați amperajul de la priză și capacitatea contorului sau opriți unul dintre aparatele aflate în uz.
- Defect electric intern al aparatului. Contactați un Centru de service autorizat.

Aparatul este pornit, dar nu funcționează. Afișajul indică PF.

- Sursa de alimentare este în afara domeniului de operare. Ciclul de spălare este întrerupt temporar și pornește automat după restabilirea alimentării.

Aparatul se oprește în timpul funcționării.

- Întrerupere completă a puterii. Ciclul de spălare este întrerupt temporar și pornește automat după restabilirea alimentării.

Afișajul indică upd. Doar butonul Pornit/Oprit este activ.

- Aparatul descarcă și instalează actualizarea firmware automat atunci când este disponibilă. Afișajul indică upd pe durata procesului de actualizare. Așteptați terminarea procesului. Dacă întrerupeți procesul de actualizare prin dezactivarea aparatului, acesta se reia atunci când activați aparatul. Actualizarea firmware nu modifică valorile declarației de performanță a aparatului.

13.1 Curățarea pompei de evacuare

Dacă afișajul afișează24, curățați pompa de scurgere.

⚠ ATENȚIE!

Aveți grijă când curățați, deoarece pompa de scurgere poate conține resturi ascuțite, cum ar fi sticla.

1. Înainte de a efectua operațiunile de întreținere, dezactivați aparatul și scoateți ștecherul din priză.
2. Scoateți sistemul de filtrare.
3. Îndepărtați orice apă reziduală cu un burete.
4. Trageți capacul de plastic într-un unghi cu degetul.

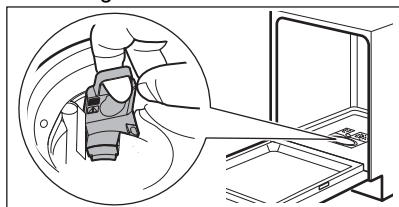

5. Îndepărtați cu grijă orice obiecte străine din rotor și din zona înconjurătoare.
6. Introduceți capacul de plastic la înapoi în poziție. Asigurați-vă că nu este slăbit.
7. Instalați sistemul de filtrare și conectați aparatul.

13.2 Rezultatele la spălarea și uscarea vaselor nu sunt satisfăcătoare

Rezultate slabe la spălarea vaselor.

- Consultați capitolul "Sfaturi utile".
- Utilizați un program cu spălare mai intensivă.

- Activează opțiunea ExtraPower pentru a îmbunătăți rezultatele la spălare pentru un program selectat.
- Curățați duzele brațului stropitor și filtrul. Consultați capitolul "Îngrijire și curățare".
- Calitatea detergentului poate fi cauza. Încercați un detergent diferit.

Rezultate slabe la uscarea.

- Consultați capitolul "Sfaturi utile".
- Vesela a fost lăsată prea mult timp în interiorul aparatului închis. Activați funcția AirDry pentru a seta deschiderea automată a ușii și pentru a îmbunătăți performanța la uscarea.
- Descărcați mașina de spălat vase numai după ce programul s-a încheiat și pe afișaj apare mesajul 0:00.
- Nu există agent de clătire sau dozajul nu este suficient. Umple dozatorul pentru agent de clătire sau setează doza de agent de clătire la un nivel mai ridicat.
- Calitatea agentului de clătire poate fi controlată.
- Folosiți întotdeauna agent de clătire, chiar și cu tabletele combinate.
- Este posibil ca articolele din plastic să necesite uscarea pe prosop.
- Quick Programul nu are o fază de uscarea. Selectați un alt program.
- Picăturile de apă din coșul superior au căzut pe coșul inferior. Descărcați mai întâi coșul inferior, apoi coșul superior.

Dungi albicioase pe pahare și vase.

- Cantitatea de detergent este prea mare. Reduceți cantitatea.

Straturi albastri pe pahare și vase.

- Cantitatea de agent de clătire eliberată este prea mare. Reglează doza de agent de clătire la un nivel mai mic.

Pete și picături de apă uscate pe pahare și vase.

- Cantitatea de agent de clătire eliberată nu este suficientă. Reglează doza de agent de clătire la un nivel mai mare.
- Calitatea agentului de clătire poate fi controlată. Încercați un alt agent de clătire.
- Consultați capitolul "Încărcarea mașinii de spălat vase".

Interiorul aparatului este ud.

- Acest lucru nu constituie o defectare a aparatului. Aerul umed se condensează pe pereții aparatului.

Spumă anormală în timpul spălării.

- Folosiți detergent special conceput pentru mașini de spălat vase.
- Utilizați un detergent de la alt producător.
- Nu pre-clătiți vasele sub jet de apă.

Urme de rugină pe tacâmuri.

- Este utilizată prea multă sare în apa folosită la spălare. Reglați nivelul dedurizatorului de apă. După umplerea recipientului cu sare, îndepărtați întotdeauna sarea vărsată.
- Tacâmurile din argint și oțel inoxidabil au fost puse împreună. Nu așezați aceste obiecte unul lângă altul.

Reziduuri de detergent în dozator la finalul programului.

- Apa nu poate dizolva detergentul din dozator. Asigurați-vă că brațele stropitoare nu sunt blocate sau înfundate.
- Asigurați-vă că articolele din coșuri nu împiedică deschiderea capacului dozatorului pentru detergent.

Miros neplăcut în interiorul aparatului.

- Consultați capitolul "Îngrijire și curățare".
- Start  program cu un agent de decalcifiere sau un produs de curățare conceput pentru mașini de spălat vase.

Depuneri de calcar pe veselă, cuvă și pe interiorul ușii.

- Apa de la robinet este dură. Folosiți sare și setați regenerarea dedurizatorului de apă chiar și atunci când sunt folosite tablete multi-funcționale. Consultați secțiunea dedicată dedurizatorului de apă din capitolul „Setări”.
- Nivelul de sare este scăzut. Dacă indicatorul pentru sare este aprins, umpleți rezervorul pentru sare.
- Capacul rezervorului pentru sare este slăbit. Inspectați capacul.
- Start  program cu un agent de decalcifiere sau un produs de curățare conceput pentru mașini de spălat vase.
- Dacă depunerile de calcar persistă, curățați aparatul cu detergenții adecvați.
- Încercați un detergent diferit.
- Contactați producătorul detergentului.

Veselă mată, decolorată sau ciobită.

- Asigurați-vă că sunt spălate doar articole care pot fi spălate în mașina de spălat vase.

- Încărcați și descărcați cu atenție coșul. Consultați capitolul "Încărcarea mașinii de spălat vase".
- Puneți obiectele delicate în coșul superior.
- Activează opțiunea GlassCare pentru a asigura îngrijirea specială a paharelor și articolelor delicate.

Consultați capitolele „Înainte de prima utilizare”, „Încărcarea mașinii de spălat vase”, „ Utilizare zilnică ” sau „ Sfaturi utile ” pentru alte cauze posibile.

13.3 Probleme cu conexiunea wireless

Activarea conexiunii wireless nu a reușit.

- ID de rețea wireless sau parolă greșite. Anulați configurarea și porniți-o din nou pentru a introduce credențialele corecte. Consultați capitolul "Conexiune wireless".
- Există o problemă cu semnalul wireless al rețelei. Verificați rețeaua wireless și routerul. Reporniți routerul.
- Semnalul rețelei wireless este slab. Pentru a verifica acest lucru, conectați dispozitivul mobil și mașina de spălat vase la aceeași rețea în aceeași încăpere. Dacă nu reușiți, mutați routerul mai aproape de mașina de spălat vase.
- Semnalul wireless este întrerupt de un aparat cu microunde așezat în apropierea mașinii de spălat vase. Oprțiți aparatul cu microunde.
- Contactați furnizorul de servicii wireless dacă mai sunt probleme cu rețeaua wireless.

Aplicația nu se poate conecta la mașina de spălat vase.

- Există o problemă cu semnalul wireless al rețelei. Verificați rețeaua wireless și routerul. Reporniți routerul.
- Verificați dacă dispozitivul dvs. mobil este conectat la rețea.
- A fost instalat un router nou sau configurația acestuia a fost modificată. Configurați din nou mașina de spălat vase și dispozitivul mobil. Consultați capitolul "Conexiune wireless".
- Contactați furnizorul de servicii wireless dacă mai sunt probleme cu rețeaua wireless.

Aplicația nu se poate conecta la mașina de spălat vase prin nicio altă rețea decât

cea wireless de acasă. Indicatorul Wi-Fi clipește.

- Conexiunea la cloud se pierde. Așteptați refacerea conexiunii.

Frecvent, aplicația nu se poate conecta la mașina de spălat vase.

- Semnalul wireless este întrerupt de un aparat cu microunde așezat în apropierea mașinii de spălat vase. Opriiți aparatul cu

microunde. Evitați să utilizați simultan aparatul cu microunde și opțiunea de pornire de la distanță.

- Semnalul rețelei wireless este slab. Muțați routerul cât mai aproape posibil de mașina de spălat vase sau aveți în vedere achiziționarea unui dispozitiv pentru extinderea acoperirii wireless.

14. DATE TEHNICE

Dimensiuni	Lățime / înălțime / adâncime (mm)	596 / 815 - 895 / 550
Conexiunea la rețeaua electrică 1)	Voltaj (V)	200 - 240
	Frecvența (Hz)	50 - 60
Presiunea de alimentare cu apă	Min. / max. MPa (bar)	0.05 (0.5) / 1 (10)
Alimentare cu apă	Apă rece sau apă fierbinte (°C) 2)	min. 5 - max. 60
Capacitate	Setări organizare	14

1) Consultați plăcuța cu date tehnice pentru restul valorilor.

2) Dacă apa caldă provine dintr-o sursă alternativă de energie (de ex. panouri solare), utilizați o sursă de apă caldă pentru a reduce consumul de energie.

14.1 Link către baza de date UE EPREL

Codul QR de pe eticheta energetică furnizată împreună cu aparatul oferă un link web pentru înregistrarea acestui aparat în baza de date EPREL UE. Păstrați eticheta energetică pentru referință împreună cu manualul utilizatorului și toate celelalte documente furnizate împreună cu acest aparat.

Puteți găsi informații referitoare la performanța produsului în baza de date UE EPREL accesând linkul <https://eprel.ec.europa.eu> și numele modelului și numărul produsului aflate pe plăcuța cu date tehnice a aparatului. Consultă capitolul „Descrierea produsului”.

15. INFORMAȚII PRIVIND MEDIUL

Reciclați materialele marcate cu simbolul . Pentru a recicla ambalajele, acestea trebuie puse în containerele corespunzătoare. Ajuțați la protejarea mediului înconjurător și a sănătății umane reciclând deșeurile de aparate electrice și electronice. Nu aruncați

aparatele marcate cu simbolul  împreună cu deșeurile menajere. Returnați produsul la unitatea locală de reciclare sau contactați administrația locală.

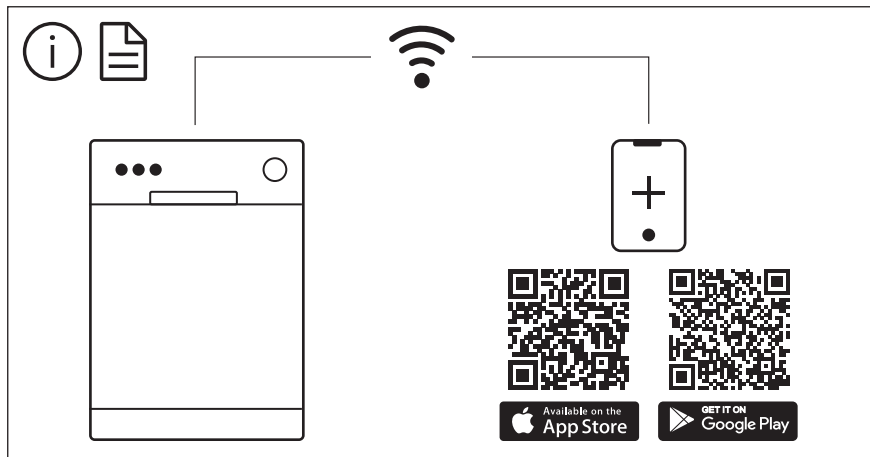

The software in this product contains components that are based on free and open source software. AEG gratefully acknowledges the contributions of the open software and robotics communities to the development project.

To access the source code of these free and open source software components whose license conditions require publishing, and to see their full copyright information and applicable license terms, please visit:
<http://aeg.opensoftwarerepository.com> (folder NIUS)